

Panasonic®

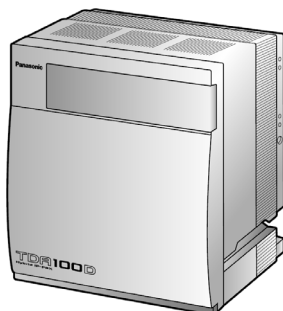

Felhasználói kézikönyv

Hibrid IP alközpont

Típuszám: KX-TDA100D



Köszönjük, hogy megvásárolta a Panasonic hibrid IP alközpontot. Mielőtt csatlakoztatná az alközpontot, kérjük olvassa végig figyelmesen ezt a kézikönyvet, és őrizze meg, mert a későbbiekben is hasznos lehet, ha valaminek utána kíván nézni.

KX-TDA100D: PMPR szoftver fájl verzió 5.1000 vagy újabb

Kiemelkedő szolgáltatások

IP kommunikáció

Ez az alközpont számos IP telefon, például Bluetooth® zsinórnélküli kézibeszélős KX-NT300 sorozat használatával támogatja az IP kommunikációt.

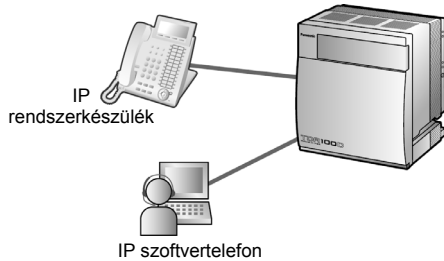

Forduljon a forgalmazóhoz.

Egyszerű használat

Ha olyan Panasonic telefonkészüléket használ, amelyek rendelkeznek Navigátor gombbal és kijelzővel, akkor Ön a kívánt szolgáltatást egyszerű módon érheti el. Ha a készülék tartalmaz jelzőlámpát, akkor segítségével a beérkező hívásról illetve a várakozó üzenetről is tudomást szerezhet.

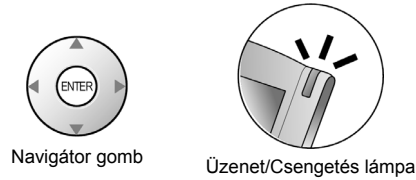

1.1. Mielőtt a telefonokat üzemeltetné (16. oldal)

Zsinórnélküli rendszer

Az alközpont opcionálisan támogatja a Hordozható készülékek (PS) rendszerét. A PS-ek más, vezeték nélküli telefonkészülékekkel együtt használhatók az alközpontban.

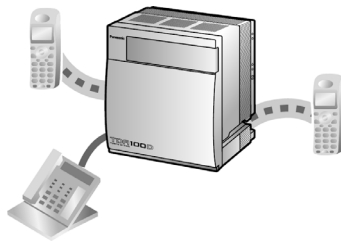

1.8.11. A párhuzamosan csatlakoztatott telefonkészülék csengetésének beállítása (Párhuzamos telefon csatlakoztatás) (135. oldal)

Beépített egyszerűsített hangüzenet

Beállíthatja, hogy a rendszer a bejövő hívásokat az Ön saját üzenetfiókjába irányítsa tovább, és a hívók hangüzenetet hagyhassanak, amikor Ön nem tudja fogadni a hívásukat.

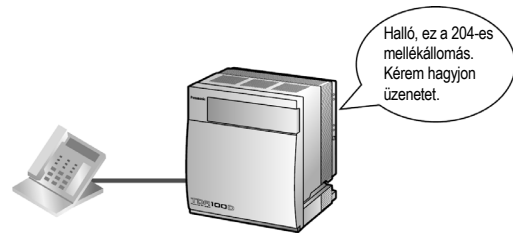

1.6.2. Hangüzenetek használata (Beépített egyszerűsített hangüzenet [SVM]) (100. oldal)

Call Center

Az alközpontban Bejövő híváselosztási csoportok (ICD csoportok) hozhatók létre, amelyek segítségével külső ügyfelek nagyszámú hívása fogadható. Egy mellékállomás felügyelőként működhet, és megfigyelheti a csoport többi tagját.

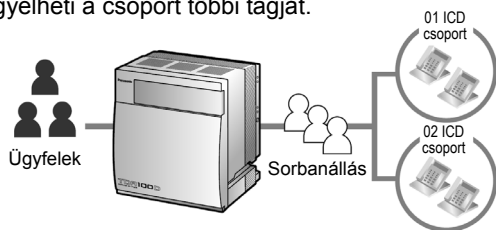

1.9. A Call Center használata (137. oldal)

Hangposta integráció

Ha nem tudja fogadni hívásait, akkor átirányíthatja azokat a hangposta rendszerre, hogy a hívók üzenetet hagyhassanak az Ön postafiókjában.



1.10.5. Ha az alközpontban hangposta rendszer csatlakozik (149. oldal)

PC telefon / PC konzol

Ez az alközpont támogatja a PC telefont/PC konzolt, ha számítógépe egy USB interfészen át, adott Panasonic telefonokhoz csatlakozik. A PC telefon/ PC konzol alközpontjának korszerű vezérlését és megfigyelését teszi lehetővé.

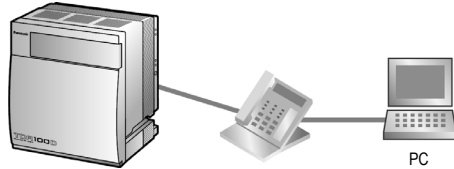

Forduljon a forgalmazóhoz.

**Hívásrészletező
(Részletes egyéni számla – SMDR)**

Az alközpont az alábbi információkat képes tárolni és kinyomtatni: a hívás dátuma, időpontja, a mellékállomási hívószáma, a tárcsázott szám, a hívás időtartama stb.

Date	Time	Ext
01/02/02	10:03AM	1230
01/02/02	11:07AM	2230

Forduljon a forgalmazóhoz.

Ebben az útmutatóban,

- Az alábbi rövidítéseket használjuk:
Kijelzős PT → Kijelzős rendszerkészülék
DPT → Digitális rendszerkészülék
IP-PT → IP rendszerkészülék
PS → Hordozható készülék
PT → Rendszerkészülék
SLT → Hagyományos, kéthuzalos telefonkészülék
- Az egyes típusszámok nem tartalmazzák a végükön lévő, a felhasználási területre vonatkozó karaktereket.
- Az alábbi ikonokat használjuk a leggyakrabban:



Tanácsok



Feltételek

Figyelmeztetés

- Áramkimaradás esetén a csatlakoztatott telefonkészülékek esetleg nem működnek. Kérjük, hogy segélykérő telefonként biztosítsanak egy külön, a helyi tápellátástól független telefonkészüléket.
- Mielőtt csatlakoztatná ezt a berendezést, kérjük ellenőrizze, hogy a tervezett környezet biztosítva van-e. A megfelelő teljesítőképesség nem garantált az alábbiakra:
 - a berendezéshez csatlakoztatott összes eszközzel való együttműködés és kompatibilitás
 - a távközlési társaságok által, a kapcsolódó hálózatokon keresztül biztosított szolgáltatások megfelelő működése és a velük való kompatibilitás

MEGJEGYZÉSEK

- Néhány opcionális hardver, szoftver és szolgáltatás egyes országokban/körzetekben nem áll rendelkezésre. Ha további információra van szüksége, kérjük, forduljon a hivatalos Panasonic forgalmazóhoz.
- Ez az útmutató arról nyújt alapvető információt, hogy a rendszerkészülékekről (PT-kről), hagyományos, kéthuzalos telefonkészülékekről (SLT-kről), hordozható készülékekről (PS-ekről) és Kezelői (DSS) konzolokról hogyan lehet elérni az általánosan használt alközponti funkciókat. Ha az egyes szolgáltatásokról vagy beállításokról részletesebb információra van szüksége, forduljon a forgalmazóhoz.
- Ebben a kézikönyvben sokféle rendszerkészülék található, melyek az alábbiak:
 - IP rendszerkészülék (IP-PT)
 - Digitális rendszerkészülék (DPT)
 - Rendszerkészülék kijelzővel (Kijelzős PT)

A „PT” az összes, fenti rendszerkészülék általános neve. Ha egy alközponti szolgáltatás csak adott típusú rendszerkészülékeken használható, például az IP-PT-ken, akkor a használható telefon típusok világosan jelezve vannak.

- Ennek az útmutatónak a tartalma egy adott, az útmutató címlapján jelzett szoftver verziójú alközponttra vonatkozik. Alközpontja szoftver verziójának ellenőrzéséhez forduljon a forgalmazóhoz.
- Az IP-PT mellékállomások foglalttá válhatnak, és Ön a hálózat állapotától függően esetleg nem tud hívásokat kezdeményezni vagy fogadni.
- A berendezés műszaki adatait minden előzetes értesítés nélkül megváltoztathatjuk.

Biztonsági és életvédelmi figyelmeztetések

Kérjük, vegye figyelembe a felhasználói kézikönyvben lévő biztonsági és életvédelmi figyelmeztetéseket, hogy elkerülje a felhasználók illetve mások veszélyeztetését, és elkerülje az anyagi károkat.

A figyelmeztetések a sérülésnek illetve kárnak megfelelően, alábbi osztályokba sorolhatók:

<u>FIGYELMEZTETÉS</u>	Ez a figyelmeztetés azt jelenti, hogy a helytelen használat súlyos sérülést vagy halált okozhat.
<u>VIGYÁZAT</u>	Ez a figyelmeztetés azt jelenti, hogy a helytelen használat kisebb sérülést vagy anyagi kárt okozhat.

Védjegyek

- A Bluetooth[®] szó és logo a Bluetooth SIG Inc. tulajdona, amelyet a Panasonic Corporation licencengedéllyel használ.
- Az ebben az útmutatóban található, összes, egyéb védjegy az adott kereskedelmi védjegy birtokosainak saját tulajdona.

Fontos biztonsági és életvédelmi tájékoztató

Amikor használja ezt a berendezést, egy esetleges tűz keletkezése illetve egy áramütés vagy személyi sérülés kockázatának elkerülése érdekében az alábbiakban felsorolt alapvető biztonsági intézkedéseket mindig be kell tartania:

- Ne használja ezt a berendezést víz mellett, például fürdőkád, mosdókagyló, konyhai mosogató, öblítő stb. mellett, kerülje a használatot nedves alagsorban, illetve úszómedence közelében is.
- Viharos időben lehetőleg ne használja a vezetékes telefonokat. Egy villámlás áramütést okozhat, még ha távolabb csap is be.
- Ne használja a telefont gázszivárgás bejelentésére a szivárgás közvetlen közelében.

ŐRIZZE MEG EZT AZ ÚTMUTATÓT!

Fontos információ

ŐRIZZE MEG EZT AZ ÚTMUTATÓT!

FIGYELMEZTETÉS

BIZTONSÁGI KÖVETELMÉNYEK

Az összes telefonberendezéshez

- Ezt a berendezést csak szakképzett szerviz szakember telepítheti és szervizelheti. A berendezést a vásárláskor kapott állapotában kell használni, nem szabad szétszerelni, sem módosítani. A szétszerelés illetve módosítás tüzet, áramütést vagy a berendezés károsodását okozhatja.
- Egy esetleges tűz keletkezése illetve egy áramütés elkerülése érdekében ne tegye ki a berendezést eső illetve semmilyen más nedvesség hatásának. Vigyázzon, hogy a berendezésre ne fröccsenjen víz, olaj vagy más folyadék, mert az áramütéshez vezethet, és leronthatja a berendezés teljesítményét.
- Kövesse a berendezésen található összes figyelmeztetést és utasítást.
- Ne helyezze el ezt a berendezést instabil felületen, mert ha leesik, súlyos károk keletkezhetnek benne.
- A berendezés üzemeltetéséhez csak a címkéjén megjelölt tápfeszültséget használja. Ha nem biztos az otthonában levő tápfeszültséget illetően, lépjen kapcsolatba a forgalmazóval vagy a helyi elektromos társasággal.
- Egyes berendezéseket biztonsági okokból hárompontos, földelt csatlakozóval látják el. Ha nincs ilyen aljzata, szereltesse be egyet. Ne akadályozza meg a földelt csatlakozó rendeltetését a csatlakozó megrongálásával. A készülék teljes feszültségmentesítése csak a hálózati kábel fali csatlakozóból történő kihúzásával valósul meg.
- Semmit ne tegyen a tápkábelre. Olyan helyre tegye a berendezést, ahol a kábelre senki sem léphet rá.
- Ne terhelje túl a fali csatlakozót és a hosszabbító zsinórokat, mert ezzel tüzet vagy áramütést okozhat.
- Rendszeresen tisztítsa meg az összes berendezést. A túlzott por tüzet vagy áramütést okozhat, és leronthatja a berendezés teljesítményét.
- Húzza ki a készüléket a fali csatlakozóból és kérje a szerviz segítségét, ha az alábbiak közül valamelyik előfordul:
 - a. Ha a hálózati kábel vagy a csatlakozó megsérült illetve kikopott.
 - b. Ha folyadék ömlött a berendezésbe.
 - c. Ha a berendezést eső vagy víz érte.
 - d. Ha a berendezés nem megfelelően működik a használati utasításban leírtak betartása mellett. Csak a használati utasításban megtalálható kezelőszerveket állítsa be. A nem megfelelő beállítás meghibásodást okozhat, és még egy szakembernek is gyakran sok időbe telik, mire a berendezést újra működőképessé teszi.
 - e. Ha a berendezés leesett vagy sérülés érte.
 - f. Ha a berendezés teljesítménye jól érzékelhető változást mutat.

Az alközpontozóhoz

- Ha olyan meghibásodás lép fel, amelynek eredményeképpen a berendezés belső részei hozzáférhetővé válnak, azonnal húzza ki a hálózati kábelt, és küldje vissza a berendezést a forgalmazóhoz.
- Húzza ki a berendezést a konnektorból, ha füstöt észlel, kellemetlen szagot érez vagy szokatlan hangot hall. Ezek a körülmények tüzet vagy áramütést okozhatnak. Amennyiben a berendezés már nem füstöl, vegye fel a kapcsolatot egy szerződött szakszervizzel.
- Ez a berendezés háromeres, földelt csatlakozóval rendelkezik, amelynek külön, földelő kivezetése van. Biztonságtechnikai okból ez a csatlakozó csak olyan, földelt, hálózati dugaszaljzatba illeszkedik, amely a vonatkozó előírásoknak megfelelően lett telepítve.
- Soha ne dugjon semmilyen tárgyat a berendezés nyílásaiba, mert veszélyes feszültségű pontokhoz érhet, illetve rövidre zárhat alkatrészeket, amivel tüzet vagy áramütést okozhat.

- Az akkumulátorokat ne dobja tűzbe, mert felrobbanhatnak. A használt akkumulátoroktól a helyi előírásoknak megfelelően kell megszabadulnia.

VIGYÁZAT

BIZTONSÁGI KÖVETELMÉNYEK

Az összes telefonberendezéshez

- A berendezést óvni kell a portól, a párától, a magas (40 °C feletti) hőmérséklettől és a rázkódástól; ne tegye ki közvetlen napfénynek sem.
- Tisztítás előtt húzza ki a hálózati kábelt a fali csatlakozóból. Törölje le egy puha ruhadarabbal. A ház tisztításához ne használjon benzint, hígítót vagy hasonló oldószert, sem súrolószert. Ne használjon folyékony illetve aeroszolos tisztítószereket.

Az alközpontoz

- A berendezés áthelyezésekor a távközlési összeköttetéseket a hálózati csatlakozás megszüntetése előtt kell eltávolítani. Az áthelyezés után először a hálózati kábelt csatlakoztassa, majd azután csatlakoztassa újra a távközlési összeköttetéseket.
- A hálózati kábel használatos fő megszakító eszközként, ezért biztosítsa, hogy a dugaszalj a berendezés mellett, könnyen hozzáférhető helyen legyen elhelyezve.
- A szekrény elején, hátsó oldalán és alján található részek és nyílások a szellőzést szolgálják és védik a berendezést a túlmelegedés ellen, ezért nem szabad azokat eltömíteni vagy letakarni. Soha ne takarja le a berendezés nyílásait oly módon, hogy egy ágyra, kanapéra, takaróra vagy más, hasonló felületre helyezi. Soha ne tegye a berendezést radiátor vagy hasonló hőforrás mellé vagy fölé. A berendezést nem szabad beépített helyre telepíteni, kivéve, ha a megfelelő szellőzés biztosított.
- Ha a berendezést a továbbiakban már nem használja, okvetlenül szerelje le a falról.
- A berendezés sztatikus elektromosságtól való megóvása érdekében ne érintse meg kézzel az alközpont egyik csatlakozóját sem.

BIZTONSÁGI ÓVINTÉZKEDÉSEK

Ha az alközpontot biztonságosan és hibamentesen kívánja használni, be kell tartania az alábbi biztonsági előírásokat. Ha ezeket nem veszi figyelembe, az a következőket okozhatja:

- A felhasználói információk elvesztését, kiszivárgását, hamisítását vagy eltulajdonítását.
- Az alközpontnak egy kívülálló fél általi illetéktelen használatát.
- A szolgáltatásoknak egy kívülálló általi megzavarását vagy felfüggesztését.

Mit értünk Felhasználói információ alatt?

A felhasználói információ definíciója a következő:

1. Az SD memóriakártyán tárolt információ:
Telefonkönyv adatok, felhasználói azonosítók (ID), rendszerbeállítási adatok, jelszavak (felhasználói/rendszergazda/telepítő), személyi azonosítási számok (PIN kódok) stb.
2. Az alközponttól egy PC-re vagy egy más, külső készülékre küldött információ:
Telefon hívásadatok (beleértve a külső felek telefonszámait), hívásdíj adatok stb.

Biztonsági előírások

1. Az SD memóriakártya tartalmazza az alközpont összes folyamatához szükséges szoftvert és az összes felhasználói adatot. Ezt egy kívülálló nagyon könnyen kiveheti az alközpontból, és elviheti. Ezért az adatok kiszivárgásának megakadályozása érdekében ne engedje, hogy jogosulatlan személyek az alközpontoz férjenek.
2. Mindig készítsen biztonsági másolatot az SD memóriakártyán tárolt adatokról. A részletekkel kapcsolatosan forduljon a forgalmazóhoz.
3. Az Internetről történő illegális hozzáférés megakadályozására működtessen egy tűzfalat.
4. Az alközpontoz való jogosulatlan hozzáférés és az esetleges visszaélések elkerülése érdekében nyomtatékosan ajánljuk a következők betartását:
 - a. Tartsa titokban a jelszót.
 - b. Válasszon bonyolult, taláalomra kiválasztott, nehezen kitalálható jelszót.
 - c. Adott időközönként változtassa meg a jelszót.

5. Hajtsa végre az alábbiakat, amikor az alközpontot javításra küldi, vagy átadja egy külső személynek:
 - a. Készítsen biztonsági másolatot az SD memóriakártyán tárolt adatokról.
 - b. Használjon SD formázót, formattálja az SD memóriakártyát, hogy az adatokat ne lehessen kinyerni róla.
6. Az adatok kiszivárgásának megakadályozására, tegye az SD memóriakártyát fizikailag használhatatlanná mielőtt megszabadulna tőle.
7. Amikor felhasználói információt küld egy PC-re vagy más külső eszközre, az adott információ titkosságának megőrzése a felhasználó felelőssége. Mielőtt megszabadul a PC-től illetve az egyéb külső eszköztől, a merevlemez formázásával és/vagy fizikailag használhatatlanná tételével biztosítsa, hogy az adatokat ne lehessen visszanyerni belőlük.

Megjegyzés

BIZTONSÁGI KÖVETELMÉNYEK

Az összes telefonberendezéshez

- Olvassa végig figyelmesen az összes utasítást.

Az alközpontoz

- Tartsa távol a berendezést a fűtőberendezésektől és az olyan elektromos zajt keltő eszközöktől, mint pl. a fénycsövek, motorok és televíziókészülékek. Ezek a zajforrások befolyásolhatják az alközpont teljesítőképességét.
- Ha bármilyen probléma adódik a külső célállomások felé kezdeményezett hívásoknál, kövesse ezt az eljárást a fővonalak ellenőrzéséhez:
 1. Szüntesse meg az alközpont és az összes fővonal csatlakozását.
 2. Csatlakoztasson biztosan jól működő, hagyományos, kéthuzalos telefonkészülékeket (SLT-eket) az adott fővonalakra.
 3. Az SLT-k segítségével kezdeményezzen hívást egy külső célállomásra. Ha a hívást nem lehet rendben lebonyolítani, valami probléma lehet azzal a fővonallal, amelyhez az SLT csatlakozik. Vegye fel a kapcsolatot a telefontársasággal. Ha az összes SLT megfelelően működik, az alközponttal lehet probléma. Ne csatlakoztassa ismét a berendezést a fővonalakhoz mindaddig, amíg alközpontját meg nem javította egy Panasonic márkaszerviz.

Megjegyzés

BIZTONSÁGI KÖVETELMÉNYEK

Az összes telefonberendezéshez

- Soha ne próbáljon meg semmiféle vezeték, tűt stb. bedugni a berendezés szellőző illetve egyéb nyílásaiba.

Fontos figyelmeztetés!

Felhívjuk a figyelmét, hogy a DISA üzemmód rendelkezik olyan funkcióval, melynek révén az alközpontot valamely külső fővonalról felhívó fél ugyanolyan szolgáltatásokat vehet igénybe, mintha a rendszeren belüli mellékállomás lenne, azaz a külső állomásról, de az alközponton keresztül kimenő hívásokat kezdeményezhet.

Az alközpontok, megfelelő programozás illetve beállítás esetén lehetőséget nyújtanak arra, hogy kimenő hívást csak a beállított titkos kód megadása után lehessen kezdeményezni, vagy egyáltalán ne lehessen ezt a szolgáltatást használni. Ezáltal az alközpontba történő illetéktelen behatolás, a fővonalak jogosulatlan használata, és az ennek következtében felmerülő kár lehetősége minimálisra korlátozható.

Amennyiben Ön használja a DISA szolgáltatást, a fentiek alapján szeretnénk felhívni szíves figyelmüket arra, hogy az esetleges számlaviták, az illetéktelen behatolás és az ennek következtében felmerülő, másra át nem hárítható károk megelőzése érdekében a beállításokat minden esetben a legnagyobb gondossággal végezzék és ellenőrizzék le az alközpont üzembe helyezőjével.

Figyelem

- Amikor Panasonic típusú rendszerkészüléket (PT) használ, csak a megfelelő Panasonic kézibeszélőt használja.
- A KX-DT301/KX-T7601 USB modullal szállított PC telefon (ingyenes licenc verzió) felhasználóknak:
A PC telefon szoftver összes szolgáltatása rendelkezésre áll a telepítés dátumától számított 90 napig. A periódus lejártá után a működtető képernyőn az alábbi gombok elérhetetlenné válnak:
 - Recording (Felvétel)
 - TAM (Üzenetrögzítő)
 - Voice Memo (Emlékeztető [memo] hangüzenet)
 - Text Memo (Szöveges emlékeztető [memo])
 - Speed (Sebesség)
 A kipróbálási időszak után a megfelelő szolgáltatások használatához kérjük, vásárolja meg a KX-TDA0350 (PC telefon, 5 licenc) berendezést.

Csak európai unióbeli felhasználók számára

Tájékoztató a felhasználók számára a régi berendezések és használt elemek begyűjtéséről és ártalmatlanításáról



Ha ezek a szimbólumok szerepelnek a termékeken és/vagy a mellékelt dokumentumokon, az elhasznált elektromos és elektronikus termékeket nem szabad keverni az általános háztartási szeméttel.

A helyes kezelés, visszanyerés és újrahasznosítás érdekében kérjük, szállítsák a régi termékeket és a használt akkumulátorokat az elérhető, kijelölt gyűjtőhelyekre, a hazai törvényeknek valamint a 2002/96/EC és 2006/66/EC irányelvnek megfelelően.

Ezeknek a termékeknek és akkumulátoroknak a megfelelő ártalmatlanításával segít megőrizni az értékes erőforrásokat és megelőzheti a környezetre és az egészségre esetleg ártalmas hatásokat, amelyeket a hulladékok helytelen kezelése egyébként okozhat.

Ha a régi termékek és a használt akkumulátorok begyűjtésére és újrahasznosítására vonatkozó, további információra van szüksége, kérjük, vegye fel a kapcsolatot a helyhatósággal, a legközelebbi hulladékhasznosítási szervvel vagy azzal a forgalmazóval, ahol az árucikkeket vásárolta.

A nemzeti törvények értelmében az ilyen hulladék helytelen ártalmatlanítása esetén büntetést szabhatnak ki.

Üzleti felhasználók az Európai Unióban

Amennyiben elektromos vagy elektronikus berendezést kíván ártalmatlanítani, kérjük, lépjen kapcsolatba kereskedőjével vagy szállítójával további információkért.



Tájékoztató az ártalmatlanítással kapcsolatban az Európai Unió kívüli országok esetében

Ezek a szimbólumok csak az Európai Unióban érvényesek. Amennyiben ezeket a termékeket kívánja ártalmatlanítani, kérjük, lépjen kapcsolatba a helyi hatósággal, illetve kereskedőjével, és érdeklődjön az ártalmatlanítás megfelelő módjáról.



Megjegyzés az elem szimbólumhoz (az alsó két szimbólum példa):

Ez a szimbólum esetleg együtt használatos a kémiai szimbólummal. Ebben az esetben teljesíti a vonatkozó kémiai irányelvben foglaltakat.

Cd

Tartalomjegyzék

1. Működés	15
1.1. Mielőtt a telefonokat üzemeltetné	16
1.1.1. Mielőtt a telefonokat üzemeltetné	16
1.2. Hívások kezdeményezése	29
1.2.1. Alapvető hívásfajták	29
1.2.2. Tárcsázás egyszerű módon	34
1.2.3. Ismételt hívás (Újratárcsázás)	37
1.2.4. Amikor a hívott vonal foglalt vagy nem jelentkezik	38
1.2.5. ISDN szolgáltatások elérése (Hozzáférés az ISDN szolgáltatásokhoz)	46
1.2.6. A hívásjelzési mód megváltoztatása (Átkapcsolható hívásjelzés – csengetéssel / beszédhanggal)	47
1.2.7. Hívás korlátozások nélkül	48
1.2.8. A hívott fél közvetlen elérése bejövő fővonalai hívásnál (DTMF beválasztás [DISA])	49
1.2.9. Telefonjának beállítása egy másik mellékállomásról vagy a DTMF beválasztás segítségével (Beállítás távvezérléssel)	52
1.3. Hívások vétele	53
1.3.1. Hívások fogadása	53
1.3.2. Hívásfogadás a kézibeszélő felemelése nélkül (Hangostelefon üzemmódú hívásfogadás)	54
1.3.3. Egy másik mellékállomást csengető hívás átvétele (Hívásátvétel)	55
1.3.4. Külső hangszórón jelentkező hívás fogadása (Fővonalai hívás fogadása bármelyik mellékállomásról [TAFAS])	56
1.3.5. Az Answer/Release (Hívásfogadás/Bontás) gomb használata	57
1.3.6. A rosszakaratú hívók azonosítása (Rosszakaratú hívás azonosítás [MCID])	59
1.4. Beszélgetés közben	60
1.4.1. Hívás átadása (Hívásátadás)	60
1.4.2. Hívás tartásba tétele	64
1.4.3. Beszélgetés két féllel felváltva (Partnerváltogatás)	68
1.4.4. Jelentkezés várakozó hívásra	70
1.4.5. Több résztvevős beszélgetés	75
1.4.6. Némítás	84
1.4.7. Behallgatás engedélyezése mások számára (Kihangosítás felemelt kézibeszélő mellett)	85
1.4.8. A fejbeszélő használata (Fejbeszélős üzemmód)	86
1.5. A PDN/SDN (Elsődleges hívószám/Másodlagos hívószám) gomb használata	88
1.5.1. Elsődleges hívószám (PDN)/Másodlagos hívószám (SDN) mellékállomás	88
1.6. Mielőtt elhagyná helyét	92
1.6.1. Hívások átirányítása	92
1.6.2. Hangüzenetek használata (Beépített egyszerűsített hangüzenet [SVM]) (csak a KX-TDA30 típusnál)	100
1.6.3. Az Ön üzenetének megjelenítése a hívó fél kijelzőjén (Üzenethagyási lehetőség)	111
1.6.4. Annak megakadályozása, hogy mások használják az Ön telefonját (Mellékállomás lezárása)	113
1.7. Hangbemondás kezdeményezése / Jelentkezés hangbemondásra	115
1.7.1. Személykeresés	115
1.7.2. Jelentkezés személykeresésre / Személykeresés letiltása	117
1.7.3. Hangbemondás kezdeményezése és több résztvevős beszélgetés (közvetítéssel)	118
1.8. Telefonjának beállítása az Ön igényeinek megfelelően	121
1.8.1. Az időzített riasztó hívás beállítása (Ébresztés)	121
1.8.2. A bejövő hívások elutasítása (Hívásvédelem / „Ne zavarj” [DND])	123
1.8.3. Várakozó hívás jelzés vétele (Várakozó hívás jelzése / Érkező hívás bejelentése felemelt kézibeszélő mellett [OHCA] / „Kezelői” OHCA)	127
1.8.4. Az Ön telefonszámának megjelenítése a hívott fél és a hívó fél telefonjának kijelzőjén (hívó / kapcsolt vonal azonosságának megjelenítése [CLIP / COLP])	128

1.8.5.	Az Ön telefonszáma megjelenítésének letiltása a hívó fél telefonjának kijelzőjén (Kapcsolt vonal azonosságának korlátozása / tiltása [COLR])	129
1.8.6.	Az Ön telefonszáma megjelenítésének letiltása a hívott fél telefonjának kijelzőjén (Hívó vonal azonosságának korlátozása / tiltása [CLIR])	130
1.8.7.	Az Ön hívásába való belépés megtiltása (Befigyelés letiltása)	131
1.8.8.	A háttérzene bekapcsolása (BGM)	132
1.8.9.	Vonalának védelme a jelzőhangoktól (Adatvonal biztosítás).....	133
1.8.10.	Az időszolgálat állapotának ellenőrzése	134
1.8.11.	Hordozható készülékének (PS) párhuzamos használata egy vezetékes telefonnal (Zsinór nélküli kiegészítő berendezés ívpont [XDP] párhuzamos üzemmódja).....	135
1.8.12.	A szolgáltatások beállításainak törlése mellékállomásán (Mellékállomási beállítások törlése)	136
1.9.	A Call Center használata.....	137
1.9.1.	Kilépés egy bejövő híváselosztási csoportból (Log-in / Log-out, Tranzakció [Ügyviteli idő])....	137
1.9.2.	Egy bejövő híváselosztási csoport hívásállapotának megfigyelése és vezérlése (Bejövő híváselosztási csoport figyelése)	140
1.9.3.	Várakozó hívás átirányítása (Manuális várólista újirányítása).....	143
1.10.	A felhasználó által biztosított berendezések használata.....	144
1.10.1.	Ha kaputelefont / ajtónyitót csatlakoztatott.....	144
1.10.2.	Ha külső jelfogót csatlakoztatott.....	146
1.10.3.	Ha külső érzékelőt csatlakoztatott.....	147
1.10.4.	Ha fölérendelt alközpontot csatlakoztatott	148
1.10.5.	Ha az alközpontoz hangposta rendszer csatlakozik	149
1.11.	Adminisztratív szolgáltatások.....	154
1.11.1.	Telefonok használata hotel-típusú környezetben (Vendéglátási szolgáltatások).....	154
1.11.2.	Információ rögzítése előre programozott üzenetek segítségével (Üzenetek kinyomtatása)	161
1.12.	Miután új helyre költözött az irodában.....	162
1.12.1.	Az Ön előző mellékállomási beállításainak használata (Átvitt mellékállomás)	162
1.13.	Kijelzős rendszerkészülék használata	163
1.13.1.	A hívásnapló használata	163
1.13.2.	A telefonkönyvek használata.....	166
1.13.3.	Rendszershírdő elérése (Hozzáférés a rendszerszolgáltatásokhoz).....	173
2.	Rendszerfelelősi műveletek.....	175
2.1.	Vezérlő szolgáltatások	176
2.1.1.	Mellékállomás vezérlése	176
2.1.2.	Az Időszolgálat üzemmód vezérlése.....	177
2.1.3.	A Korlátozási szint vezérlése (Tárcsázási hang átadás).....	179
2.1.4.	Külső háttérzene bekapcsolása (Háttérzene [BGM] – külső)	180
2.1.5.	Kimenő üzenetek (OGM) (Bejelentkező szövegek/Üdvözlések) felvétele.....	181
2.1.6.	Elérhetetlen fővonal lefoglalásának engedélyezése felhasználók számára (Trönk kiszűrés).....	183
2.1.7.	Hálózati közvetlen állomásválasztás (NDSS) figyelés megszüntetése	184
3.	Telefonjának és alközpontjának egyéni beállításai	185
3.1.	Telefonjának egyéni beállításai (Mellékállomás programozása)	186
3.1.1.	Telefonjának egyéni beállításai (Mellékállomás programozása).....	186
3.1.2.	A programozási üzemmód beállításai	188
3.1.3.	A gombok egyéni beállításai	198
3.2.	Rendszerfelelősi programozás	203
3.2.1.	Programozási információ	203
3.2.2.	Rendszerfelelősi programozás.....	204
3.3.	Alközpontjának egyéni beállításai (Rendszerprogramozás)	206
3.3.1.	Programozási információ	206
3.3.2.	Rendszerprogramozás	209

4. Függelék	213
4.1. Hibakeresés	214
4.1.1. Hibakeresés	214
4.2. Szolgáltatás hívószámok táblázata	218
4.2.1. Szolgáltatás hívószámok táblázata	218
4.3. Mi ez a hang?.....	228
4.3.1. Mi ez a hang?.....	228
Tárgymutató.....	233

Ez az oldal szándékosan maradt üresen.

1. fejezet

Működés

Ez a fejezet lépésről lépésre mutatja meg Önnek az egyes szolgáltatások használatát. Olvassa el ezt a fejezetet, hogy alközpontjának számos, hasznos szolgáltatásával megismerkedhessen.

1.1. Mielőtt a telefonokat üzemeltetné

1.1.1. Mielőtt a telefonokat üzemeltetné

◆◆ Milyen típusú telefonkészülékek alkalmazhatók?

Ön Panasonic IP rendszerkészüléket (IP-PT) (pl. KX-NT346 vagy KX-NT366) és hagyományos, kéthuzalos telefonkészüléket (SLT), például tárcsás készüléket, vagy Panasonic rendszerkészüléket (PT) is használhat, például a KX-T7636 vagy KX-DT346 típust. Használhat Panasonic hordozható készüléket (PS) is, pl. KX-TCA255 típust. A szolgáltatásokat az alkalmazott telefonkészülék típusától függően vegye igénybe. Ha speciális funkciógombbal, például  (Újratárcsázás) gombbal vagy kijelzővel (Kijelzős-PT) vagy mindkettővel ellátott Panasonic rendszerkészüléket használ, akkor az egyszerű programozás érdekében követheti a gomb működtetéseket, illetve a kijelző üzeneteit.

Ha megnövelt kijelzőjű telefonkészüléket használ (pl. KX-NT346 vagy KX-T7636) akkor a szolgáltatások használatához követheti a kijelzett üzeneteket. Ha telefonkészülékén nincsenek funkciógombok és/vagy kijelző, akkor Ön az alközpontot a szolgáltatások hívószámának beadásával működtetheti. Kövesse az Ön telefonkészülékéről elérhető működtetést. Ha kezelői konzolt használ, akkor a kezelőn lévő gombokat ugyanúgy használhatja, mint a hozzá csatlakozó rendszerkészülék gombjait.



- Ha olyan Panasonic rendszerkészüléket használ, amelyiken nincs funkciógomb, akkor a nem használt rugalmas gombok egyikét átprogramozhatja a kívánt funkcióra. Kérjük olvassa el a „3.1.3. A gombok egyéni beállításai” című fejezetet.

Hordozható készülékének (PS) bejelentkezése (regisztráció)

Önnek hordozható készülékével még az első használat előtt be kell jelentkeznie az alközpontban, és rendszerprogramozással meg kell határozni mellékállomási hívószámát. A hordozható készüléke mellékállomási hívószámának ellenőrzéséhez olvassa el a „3.1.2. A programozási üzemmód beállításai” fejezetben lévő táblázatban „Az Ön mellékállomására vonatkozó információ” sort.

◆◆ Szolgáltatás hívószámok

Bizonyos szolgáltatások működtetéséhez Önnek be kell adnia az előre kijelölt szolgáltatás hívószámot (és szükség esetén egy további paramétert is).

A szolgáltatás hívószámok két típusát alkalmazzuk:

- Rugalmas (programozható) szolgáltatás hívószám
- Fix szolgáltatás hívószám

A fix szolgáltatás hívószámok nem változtathatók meg. A könnyebb használat érdekében a rugalmas hívószámokat azonban más számokra változtathatja. Ha a szolgáltatás hívószámokon változtatni kíván, forduljon a forgalmazóhoz. Ebben az útmutatóban a szolgáltatások használatának leírásánál a (gyárilag beállított) alapértelmezésű számokat használjuk.

A rugalmas hívószámokat -ként (félíg sötétített gombként) ábrázoljuk. Ha megváltoztatta a szolgáltatás hívószámát, akkor használja az újonnan programozott számot. Írja be az új számot a „4.2.1. Szolgáltatás hívószám táblázatba” (Függelék).

Megjegyzés

A rugalmas szolgáltatás hívószámok alapértelmezett értéke országtól/körzetektől függően változhat.



Ha olyan kéthuzalos telefonkészüléket használ, amely nem rendelkezik „*” illetve „#” gombbal, akkor nem tudja használni azokat a szolgáltatásokat, amelyek hívószámukban tartalmazzák a „*” illetve „#” karaktert.

◆◆ Hangok

Egy szolgáltatás használata közben vagy után a nyugtázáshoz különböző hangokat hall. Ezek jelentését lásd a „4.3.1. Mi ez a hang?” című fejezetben (Függelék).

◆◆ Kijelző

Ebben a kézikönyvben találkozhat „a kijelző ...” kifejezéssel. Ez a Panasonic rendszerkészülék kijelzőjét jelenti. Ha telefonkészüléke nem Panasonic gyártmányú, kijelzős rendszerkészülék, akkor az üzenet nem jelenik meg. Ha Panasonic gyártmányú, kijelzős rendszerkészüléket használ, akkor a kijelző segítségével ellenőrizheti a beállításokat. Néhány rendszerkészülék segíti is Önt a szolgáltatások egyszerű elérésében. A működtetéstől függően üzenet jelenik meg rajtuk. Ha a kijelző oldalán vagy alatt lévő, megfelelő gombot megnyomja, vagy lenyomja a Navigátor gombot, akkor elérheti a kívánt szolgáltatást. Ezen túlmenően, a rendszerkészülék kijelzőjétől függően, Ön a kijelző üzeneteit felhasználva veheti igénybe a szolgáltatásokat, illetve kezdeményezhet hívásokat. Kérjük, olvassa el az „1.13. Kijelzős rendszerkészülék használata” című fejezetet.

Megjegyzés



Ebben a kézikönyvben a kijelzőn megjelenő üzenetek angol (magyar) nyelvűek.

Az Ön mellékállomási hívószáma

Ha kijelzős Panasonic rendszerkészüléket használ, a kijelzőn ellenőrizheti saját mellékállomási hívószámát. Nyomja le a TRANSFER gombot vagy a Szoftver (S1) gombot, amikor a kézibeszélő a helyén van, és az SP-PHONE gomb nincs lenyomva.

◆◆ A Navigátor gomb/Hangerő gomb használata

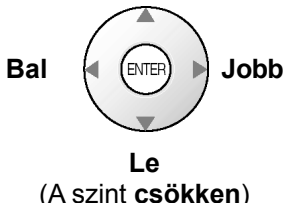
A Navigátor gombot a kijelző kontrasztjának beállítására, a hangerő szabályozására illetve a kijelzőn a kívánt adat megkeresésére használhatja. Nyomja le a Navigátor/Hangerő gombot a kívánt irányban. A kontraszt és a hangerő illetve az adatok az alábbiak szerint változnak:

Navigátor gomb	Hangerő gomb
<p>Fel (A szint nő)</p>  <p>Le (A szint csökken)</p>	<p>Fel (A szint nő)</p>  <p>Le (A szint csökken)</p>

◆◆ Korlátozások

Bizonyos szolgáltatások a rendszerprogramozástól és az éppen használt telefonkészülék típusától függően letilthatók az Ön mellékállomásán.

◆◆ Az ikonok leírása

Az alábbi ikonok megmutatják Önnek a szolgáltatás elérhetőségét, magyarázatul szolgálhatnak és rendelkeznek a szolgáltatások igénybe vételének módjáról.

1.1.1. Mielőtt a telefonokat üzemeltetné







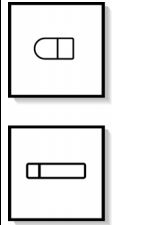
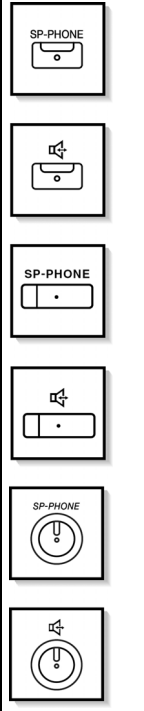

	Ez a szolgáltatás nem vehető igénybe hagyományos, kéthuzalos telefonkészülékről.		Fővonal lefoglalása (az alábbiak egyike): <ul style="list-style-type: none"> • Nyomja le a CO gombot. • Tárcsázza a fővonal előválasztó kódját, a „0”-t vagy a „9”-et. • Tárcsázza a fővonalcsoport elérési számát és a fővonalcsoport számát.
	A vonatkozó programozáshoz olvassa el a „Programozás”-t, ha szüksége van rá.		
	Híváskezdeményezés (az alábbiak egyike): <ul style="list-style-type: none"> • Emelje fel a kézibeszélőt. • Nyomja le az SP-PHONE gombot. • Nyomja le a TALK gombot. 		Nyomja le a kaputelefonon a hívógombot.
	Bontás (az alábbiak egyike): <ul style="list-style-type: none"> • Tegye a helyére a kézibeszélőt. • Nyomja le az SP-PHONE gombot. • Nyomja le a CANCEL gombot. 		Nyomja le egy pillanatra a készülék villóját.
	Nyomja le a megfelelő funkciógombot a rendszerkészüléken.		Beszéljen.
a kívánt szám	Adja be a kívánt számot. <Példák> díjközlési kód Adja be a díjközlési kódot.		Őn foglaltsági, nyugtázó, tárcsázási hangot, csengetést vagy csengetési visszhangot hall. F. hang: foglaltsági hang Ny. hang: nyugtázó hang T. hang: tárcsázási hang Cs. hang: csengetés Cs. v. hang: csengetési visszhang
mellékállomási hívószám	Tárcsázza a mellékállomási hívószámot.	külső telefonszám	Tárcsázza a külső telefonszámot.
telefonszám	Tárcsázza a telefonszámot.	hívógomb	Nyomja le bármelyik hívógombot (0-9, *, #).



◆◆ Ha Panasonic rendszerkészüléket használ

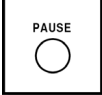
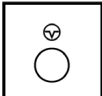
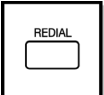
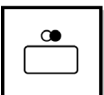
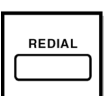
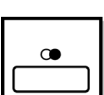
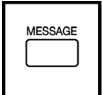

Ha Panasonic rendszerkészüléket és kezelői konzolt használ, azokon számos, az alábbiakban felsorolt, hasznos funkciógombot találhat. A hordozható készülékkel rendelkező felhasználók kérjük, olvassák el a PS „Kezelési útmutatóját”. Ezek a gombok a kezelést egyszerűvé teszik. A táblázatban szereplő rajzok eltérhetnek az Ön készülékén lévő gombok megjelenési formájától.

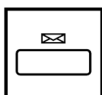

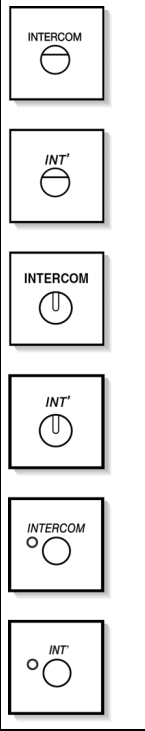

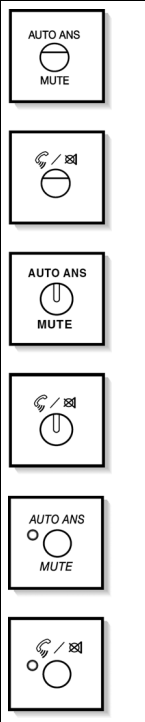
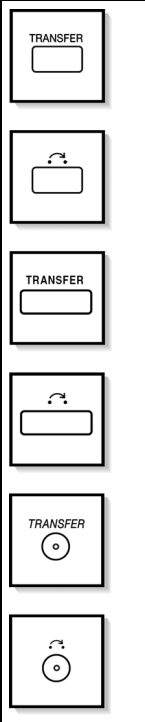

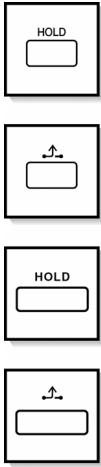
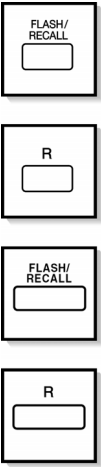
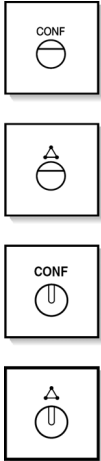





Gombok a rendszerkészüléken

	<p>CO (Fővonal): Külső (Fővonal) hívás kezdeményezésére illetve fogadására szolgál. (Ehhez gomb hozzárendelés szükséges.) Funkciógombként is használható. (Ehhez gomb hozzárendelés szükséges.) (Bizonyos telefonkészülékeken csak a fővonal száma [pl.: 1, 2] látható.)</p>		<p>SP-PHONE (Hangostelefon): A hangostelefon (kétirányú kihangosítás) üzem módhoz használatos.</p>
---	--	--	--

     	<p>AUTO DIAL/STORE (Automatikus tárcsázás/Tárolás): Alközponti (rendszer)/mellékállomási (egyéni) gyorstárcsázásra illetve a programozás során bevitt változtatások tárolására szolgál.</p>	 	<p>PAUSE (Szünet): A tárcsázandó számjegyek tárolásakor a számjegyek közötti szünet beiktatására szolgál. Ha a telefonkészülékén nincs PROGRAM gomb, akkor helyette ez a gomb használható.</p>
   	<p>REDIAL (Újratárcsázás): Az utoljára hívott szám újratárcsázására szolgál.</p>	   	<p>MESSAGE (Üzenet): Várakozó üzenet jelzés meghagyására vagy az üzenetet hagyó fél visszahívására szolgál.</p>

	<p>INTERCOM (Belső hívás): Belső hívások kezdeményezésére illetve fogadására szolgál.</p>		<p>Soft (Szoftver) gombok: A kijelző alsó sorában megjelenő funkció vagy művelet kiválasztására szolgál.</p>
	<p>AUTO ANS/MUTE (Automatikus hívásfogadás/Némítás): Hangostelefon (kihangsított) üzemmódban a beérkező belső hívás fogadására szolgál, illetve egy beszélgetés során a mikrofon némítására használatos.</p>		<p>TRANSFER (Átadás): Egy hívás másik félnek történő átadására szolgál.</p>

	<p>HOLD (Tartás): Egy hívás tartásba tételére szolgál.</p>		<p>FLASH/RECALL (Hurokmegszakítás/Újrahívás): Az aktuális hívás elbontására és egy újabb hívás kezdeményezésére szolgál anélkül, hogy a kézibeszélőt vissza kellene tenni a helyére. Ez a gomb a CANCEL (Mégsem/Törlés) gombként is funkcionál, ha a kézibeszélő a helyén van, és nincs megnyomva az SP-PHONE gomb.</p>
	<p>CONF (Konferencia): Több résztvevős beszélgetés létrehozására szolgál.</p>		<p>Hívásátirányítás (FWD)/ Hívásvédelem (DND) („Ne zavarj”): A hívásátirányítás vagy hívásvédelem végrehajtására szolgál.</p>

	<p>PROGRAM: A programozási üzemmódba való belépésre illetve az onnan való kilépésre használatos.</p>		<p>Navigátor gomb/Hangerő gomb: A hangerő és a kijelző kontrasztjának beállítására szolgál, illetve az egyes funkciókhoz a kívánt adatok kiválasztására használatos.</p>
			
			
			
			
	<p>ENTER (Bevitel): A kiválasztott adat nyugtázására szolgál.</p>		<p>CANCEL (Törlés): A kiválasztott adat törlésére szolgál.</p>

Egyénileg beállított gombok

Ha a kifejezés zárójelben van, mint pl. ebben a fejezetben a (Díjközlés), akkor az azt jelenti, hogy egy rugalmas gomb lett „Díjközlés” gombbá változtatva. A testreszabáshoz olvassa el a „3.1.3. A gombok egyéni beállításai” fejezetet.

Gombok	Szolgáltatás
Általános fővonal (L-CO)	Kimenő, fővonalis hívások kezdeményezésénél egy szabad fővonal elérésére használatos. Ezen a gombon jelenik meg minden bejövő, fővonalis hívás, bármelyik fővonalon is érkezik.
Fővonalcsoport (G-CO)	Kimenő, fővonalis hívások kezdeményezésénél egy szabad fővonal elérésére használatos egy megadott fővonalcsoportban. Ezen a gombon jelennek meg azok a bejövő, fővonalis hívások, amelyek az adott fővonalcsoportból érkeznek.
Egyedi fővonal (S-CO)	Egy adott fővonal elérésére szolgál, fővonalis hívások kezdeményezésénél illetve fogadásánál.
Közvetlen állomásválasztó (DSS)	Egy mellékállomás egy gombnyomással elérésére szolgál. Más funkciógombbá is változtatható.
Egy gombnyomással (automatikus) tárcsázó	A kívánt fél vagy rendszerszolgáltatás egy gombnyomással elérésére használatos.
Bejövő híváselosztási csoport (ICD csoport)	Egy adott, bejövő híváselosztási csoport elérésére szolgál, hívások kezdeményezésénél illetve fogadásánál.
Várakozó üzenet (Message)	Várakozó üzenet jelzés meghagyására vagy az üzenetet hagyó fél visszahívására szolgál.
Várakozó üzenet egy másik mellékállomáshoz (Message for Another Extension)	Várakozó üzenet (Message) gombként használatos egy másik mellékállomás számára.
Hívásátírányítás (FWD)/Hívásvédelem (DND) – Mindkét hívástípusra	Az összes hívás átírányítására szolgál egy megadott célállomásra, illetve az összes hívás elutasítására használatos.
FWD/DND – Külső hívásokra	A külső hívások átírányítására szolgál egy megadott célállomásra, illetve a külső hívások elutasítására használatos.
FWD/DND – Belső hívásokra	A belső hívások átírányítására szolgál egy megadott célállomásra, illetve a belső hívások elutasítására használatos.
Átírányítási csoport (Group FWD) – Mindkét hívástípusra	A csoportjára érkező, összes hívás átírányítására szolgál egy megadott célállomásra.
Átírányítási csoport (Group FWD) – Külső hívásokra	A csoportjára érkező, külső hívások átírányítására szolgál egy megadott célállomásra.
Átírányítási csoport (Group FWD) – Belső hívásokra	A csoportjára érkező, belső hívások átírányítására szolgál egy megadott célállomásra.
Díjközlés (Account)	Díjközlési kód bevitelére szolgál.
Konferencia (Conference)	Több résztvevős beszélgetés létrehozására szolgál.
Befejezés (Terminate)	Az aktuális hívás befejezésére, és egy újabb hívás bontás nélküli kezdeményezésére szolgál.
Külső szolgáltatások elérése (EFA)	A főlérendelt alközpont illetve a telefontársaság által kínált, speciális szolgáltatások elérésére használatos.
Hívás tarifa (Díj) referencia (Call Charge Reference)	Saját mellékállomása teljes hívásdíjának ellenőrzésére szolgál.
Hívás várakoztatása (Call Park)	Egy hívásnak egy előre beállított parkoló zónába tételére illetve az onnan való kivételére használatos.
Hívás várakoztatása (Call Park) (Automatikus parkoló zóna)	Egy hívásnak egy szabad parkoló zónába való, automatikus betételére használatos.
Hívás naplózás (Call Log)	A bejövő hívásokra vonatkozó információ megjelenítésére szolgál.
Hívás naplózás ICD csoportra	Hívás naplózás gombként használatos egy bejövő híváselosztási csoporthoz.
Bekapcsolódás / Kilépés (Log-in/Log-out)	A bekapcsolódás és kilépés üzemmód közötti átkapcsolásra szolgál.

Gombok	Szolgáltatás
Bekapcsolódás / Kilépés (Log-in/Log-out) egy adott csoportnál	Bekapcsolódás / Kilépés (Log-in/Log-out) gombként használatos egy másik, bejövő híváselosztási csoporthoz.
Bekapcsolódás / Kilépés (Log-in/Log-out) az összes csoportnál	Bekapcsolódás / Kilépés (Log-in/Log-out) gombként használatos az összes, bejövő híváselosztási csoporthoz.
Sürgős (Hurry-up)	A bejövő híváselosztási csoport várólistáján legrégebben várakozó hívásnak a túlsordulási célállomásra (kiszolgáló vagy helyettes mellékállomásra) történő átadására szolgál.
Tranzakció (Ügyviteli idő) (Wrap-up)	Az ügyviteli állapot átkapcsolására használatos. Készenlétben illetve nincs készenlétben üzem mód.
Rendszer riasztás (System Alarm)	Egy alközponti hiba megerősítésére szolgál. Ha a részletekre kíváncsi, forduljon a forgalmazóhoz.
Időszolgálat (Time Service) (Nappali / Éjszakai / Ebédidő / Kávészünet)	Az időszolgálat átkapcsolására használatos.
Hívásfogadás (Answer)	Egy bejövő hívás fogadására szolgál.
Bontás (Release)	Egy vonalnak beszélgetés alatti vagy utáni bontására vagy egy hívásátadás befejezésére szolgál.
Távhíváskorlátozás / Hívás tiltás (Toll Restriction/Call Barring)	Más mellékállomási felhasználók távhíváskorlátozási/hívás tiltási szintjének ideiglenes megváltoztatására használatos.
ISDN szolgáltatás	Egy ISDN szolgáltatás elérésére szolgál.
Hívó vonal azonosságának korlátozása/tiltása (CLIR)	A CLIP (Hívó vonal azonosságának megjelenítése) és a CLIR szolgáltatás közötti átkapcsolásra használatos.
Kapcsolt vonal azonosságának korlátozása/tiltása (COLR)	A COLP (Kapcsolt vonal azonosságának megjelenítése) és a COLR szolgáltatás közötti átkapcsolásra használatos.
ISDN-tartás (ISDN-Hold)	Egy hívásnak a telefontársaság segítségével történő átadására szolgál.
Fejbeszélő (Headset)	A fejbeszélővel történő beszélgetéshez használatos.
Időszolgálat üzem mód átkapcsolás (Time Service Switching Mode) (Automatikus/Manuális)	Az időszolgálat üzem mód átkapcsolására szolgál: Automatikus vagy Manuális
Beszélgetés rögzítése (Two-way Record)	Egy beszélgetésnek saját postafiókjába történő felvételére szolgál.
Beszélgetés felvétel átadása (Two-way Transfer)	Egy beszélgetésnek egy adott mellékállomás postafiókjába történő felvételére szolgál.
Beszélgetés felvétel átadása egy gombnyomással (One-touch Two-way Transfer)	Egy beszélgetésnek egy adott mellékállomás postafiókjába, egy gombnyomással történő felvételére szolgál.
Behallgatás hangpostafiókba érkező hívásba (LCS)	Saját hangpostafiókjába való behallgatására szolgál, amikor egy bejövő hívó üzenetet hagy az Ön számára, és szükség esetén a hívás továbbkapcsolására használatos.
Hangposta átadás (Voice Mail Transfer)	Egy hívásnak egy megadott mellékállomás postafiókjába történő átadására szolgál.
Hálózati közvetlen állomásválasztó (NDSS)	Egy, a hálózatban lévő, másik alközpontthoz csatlakozó mellékállomás egy gombnyomással elérésére szolgál.
Számítógép-telefon integráció (CTI)	A CTI szolgáltatások elérésére szolgál. Ha további részletekre kíváncsi, forduljon a forgalmazóhoz.
Bejelentkezés (Check-in)	A szoba-mellékállomás állapotának átkapcsolására használatos kijelentkezettől bejelentkezettre.
Kijelentkezés (Check-out)	A szoba-mellékállomás állapotának átkapcsolására használatos bejelentkezettől kijelentkezettre.

1.1.1. Mielőtt a telefonokat üzemeltetné

Gombok	Szolgáltatás
Kitakarítva (Cleaned-up)	A szoba-mellékállomás állapotának átkapcsolására használatos a készen (Ready) és nincs készen (Not ready) között.
Elsődleges hívószám (PDN)	Kimenő és belső (intercom) hívások kezdeményezésére és fogadására használatos.
Másodlagos hívószám (SDN)	Egy másik mellékállomás aktuális állapotának kijelzésére, a mellékállomás hívására, és a rá irányuló hívások átvételére illetve átadására szolgál.

◆◆ Hogyan kell a lépéseket követni

Az alábbiakban egy működtetési példát mutatunk be.

◆◆ **Másik mellékállomás hívása** -----

**Egy másik mellékállomás hívása
(Belső hívás – Intercom)**

PT/SLT/PS



Emelje fel a kézibeszélőt, vagy nyomja le az **SP-PHONE** gombot.

Adja be a **mellékállomás hívószámát** vagy nyomja le a **DSS** gombot.

Beszéljen.

----- **A szolgáltatás megnevezése**

----- **Műveleti lépések**
Az ikonok leírásának magyarázata az „Ikonok leírása” résznél található.

----- **Feltételek**

----- **Tanácsok**

----- **Program hivatkozások:** A vonatkozó illetve a szükséges programozást tartalmazza.

- A DSS gomb fénye az aktuális állapotot jelzi az alábbiak szerint:
Nem világít: A mellékállomás szabad (nyugalomban van).
Piros fénnel világít: Ön vagy egy másik mellékállomás használja a vonalat.
- A telefonkönyv segítségével történő híváshoz olvassa el az „1.13.2. A telefonkönyvek használata” fejezetet.
- **A gyors működtetés érdekében**
 Ha Ön kezelői funkciókat lát el vagy bizonyos mellékállomásokat gyakran hív, jó szolgálatot tesz a DSS (Közvetlen hívó) gomb.
- **Hangostelefon (Kihangosított) üzemmód**
 Az SP-PHONE gomb segítségével belső hívást hozhat létre, és kihangosított beszélgetést folytathat.

Telefonjának egyéni beállításai

- 3.1.2. A programozási üzemmód beállításai – **Elsőbbségi fővonal kijelölése – kimenő**
 Kiválasztja a kézibeszélő felemelésekor vagy az SP-PHONE gomb lenyomásakor lefoglalt fővonalat.
- 3.1.3. A gombok egyéni beállításai
 Hozzon létre vagy írjon át egy DSS (Közvetlen hívó) gombot.

◆◆ Csatlakoztatási példa

Az ábrán egy csatlakoztatási példa látható.

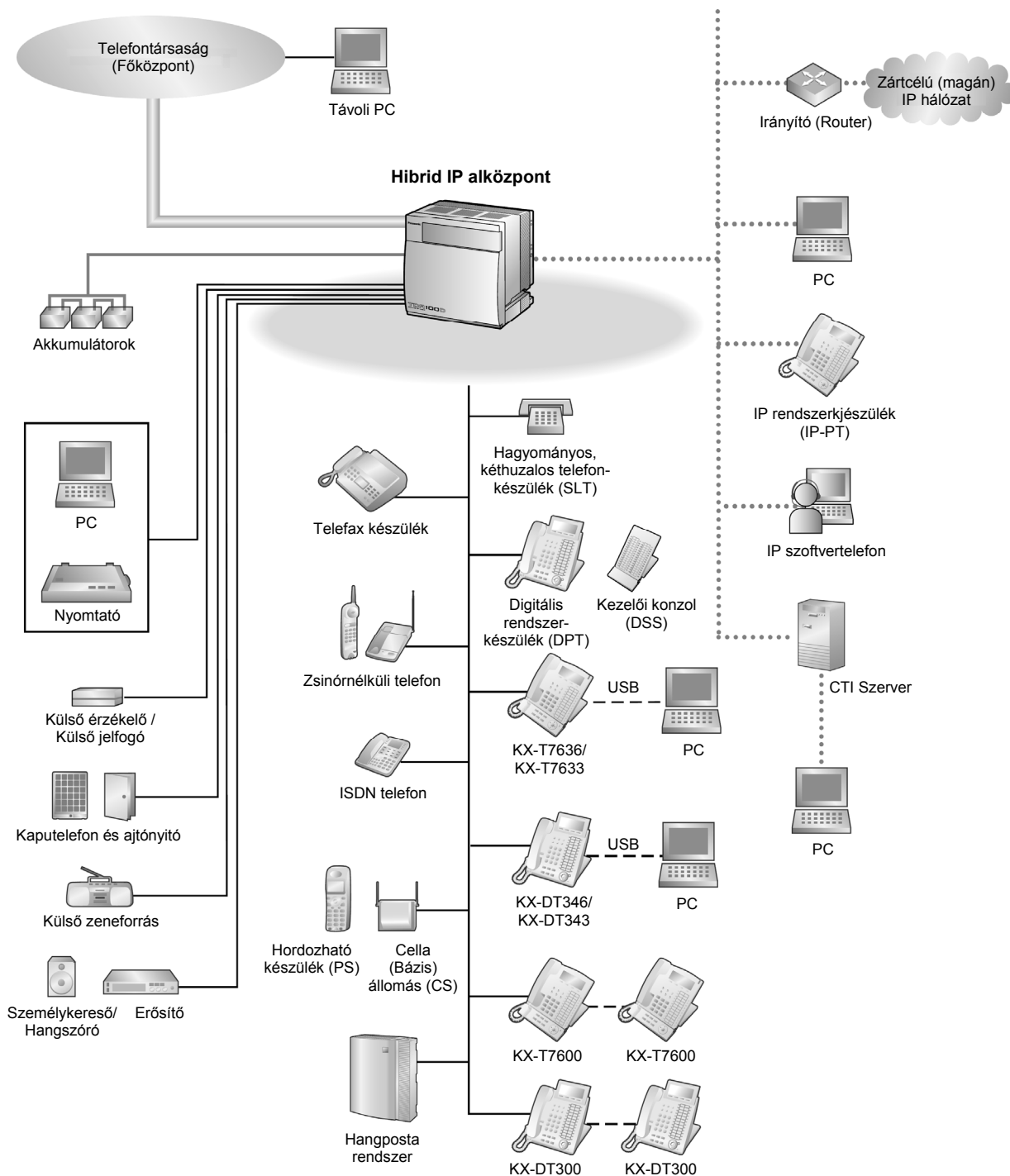

1.2. Hívások kezdeményezése

1.2.1. Alapvető hívásfajták

- ◆◆ Másik mellékállomás hívása
- ◆◆ Külső (fővonal) fél hívása
- ◆◆ Híváskezdeményezés a zártcélú (magán) hálózatba (társközponti vonal elérése)
- ◆◆ Díjkiözlési kód használata (Díjkiözlési kód bevitele)

◆◆ Másik mellékállomás hívása

Egy másik mellékállomás hívása (Belső hívás – Intercom)

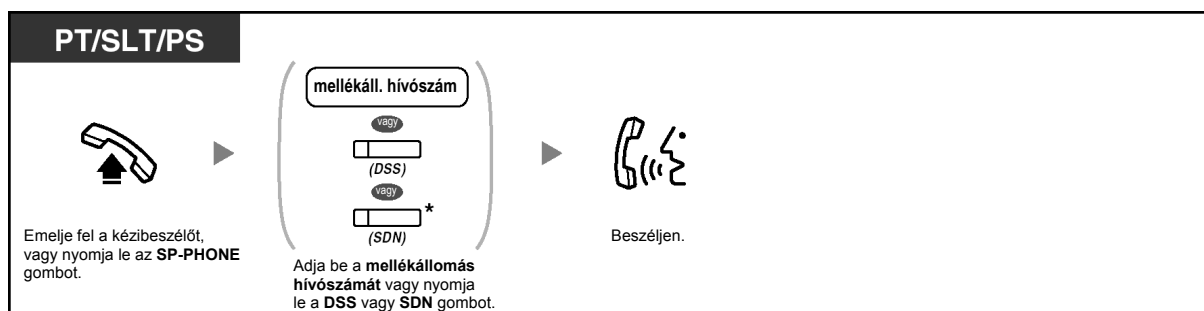

- A DSS gomb fénye az aktuális állapotot jelzi az alábbiak szerint:
Nem világít: A mellékállomás szabad (nyugalomban van).
Piros fényel világít: Ön vagy egy másik mellékállomás használja a vonalat.
- * Önnek az SDN gomb üzemmódjától függően egyszer vagy kétszer kell megnyomnia az SDN gombot. A részleteket olvassa el az „1.5.1. Elsődleges hívószám (PDN)/Másodlagos hívószám (SDN) mellékállomás” című fejezetben.



- A telefonkönyv segítségével történő híváshoz olvassa el az „1.13.2. A telefonkönyvek használata” fejezetet.
- **A gyors működtetés érdekében**
Ha Ön kezelői funkciókat lát el vagy bizonyos mellékállomásokat gyakran hív, jó szolgálatot tesz a DSS (Közvetlen hívó) gomb.
- **Hangostelefon (Kihangosított) üzemmód**
Az SP-PHONE gomb segítségével belső hívást hozhat létre, és kihangosított beszélgetést folytathat.



Telefonjának egyéni beállításai

- 3.1.2. A programozási üzemmód beállításai – **Elsőbbségi fővonal kijelölése – kimenő**
Kiválasztja a kézibeszélő felemelésekor vagy az SP-PHONE gomb lenyomásakor lefoglalt fővonalat.
- 3.1.3. A gombok egyéni beállításai
Hozzon létre vagy írjon át egy DSS (Közvetlen hívó) gombot.

Kezelő felé (Kezelő hívása)

Ön felhívhatja a kezelőként kijelölt mellékállomást vagy csoportot.

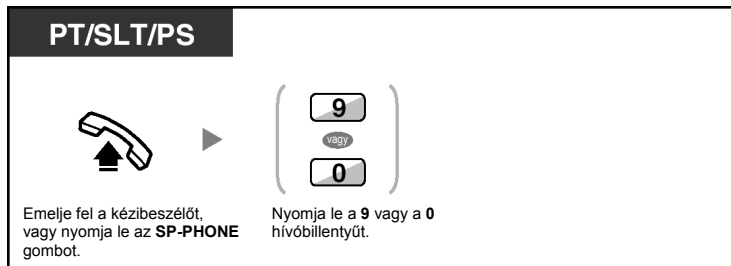

- A kezelő (alapértelmezett) hívószáma az adott országtól/körzettől függ.

◆◆ Külső (fővonal) fél hívása

Önnek egy külső telefonszám tárcsázása előtt le kell foglalnia egy fővonalat, mert a kimenő hívások az alközpontján keresztül mennek végbe.

Válassza ki az alábbi módszerek egyikét:

Egy szabad fővonal automatikus kiválasztása (Automatikus fővonal elérés)

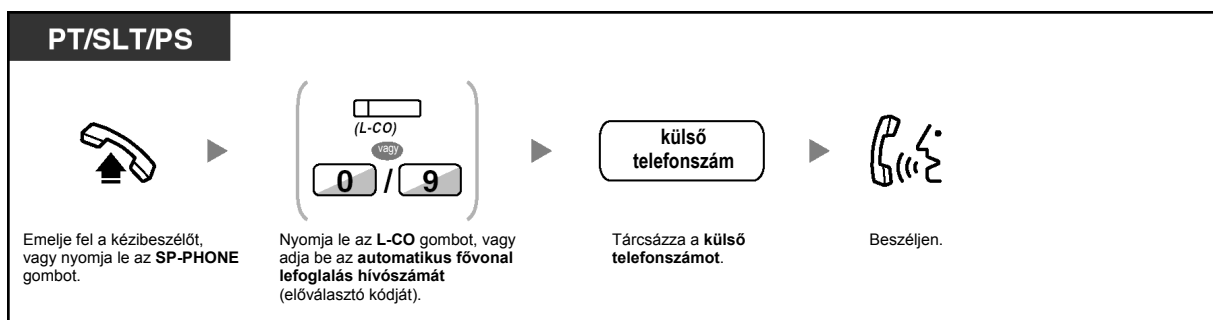

- Az automatikus fővonal elérés (alapértelmezett) hívószáma az adott országtól/körzettől függ.

Egy adott fővonalcsoport szabad fővonalának automatikus kiválasztása (Fővonalcsoporti vonal elérése)

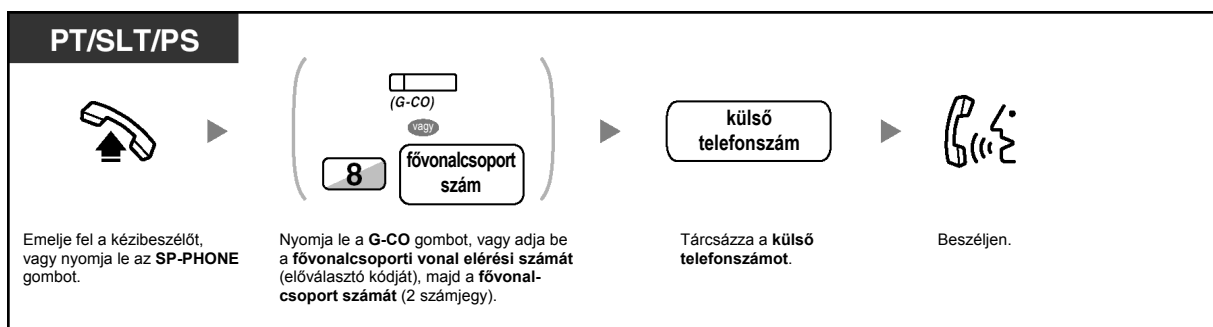

Egy adott fővonal kiválasztása



- Az egyes S-CO gombok illetve a G-CO gomb fénye az aktuális állapotot jelzi, az alábbiak szerint:

Nem világít: A fővonal szabad.

Piros fényel világít: A fővonal használatban van.

- Az Ön mellékállomásán esetleg le van tiltva az adott, külső fél hívása. Egy hívás kezdeményezéséhez olvassa el az „1.2.7. Hívás korlátozások nélkül” fejezetet.



- A hívott szám tárcsázás előtti ellenőrzéséhez** Ön beadhatja a számot, és kontrollálhatja a kijelzőn, majd „felemelt kézibeszélő állapotba” léphet. (Előtárcsázás)
- Hívás tarifa (Díj) referencia**
Ön a Call Charge Reference (Hívás tarifa/díj referencia) gomb lenyomásával ellenőrizheti a teljes hívásköltségét.
- Ha egy újabb felet kíván hívni a kézibeszélő visszatétele nélkül,** nyomja le a FLASH/RECALL (Hurokmegszakítás/Újrahívás) gombot. Ezzel újra eléri a fővonalat, és külső tárcsázási hangot kap. Ha a Terminate (Befejezés) gombot nyomja le, akkor belső tárcsázási hangot kap. Anélkül tárcsázhatja az új telefonszámot, hogy előtte visszatenné, majd újra felvenné a kézibeszélőt.
- Hangostelefon (Kihangosított) üzemmód**
Az SP-PHONE gomb segítségével belső hívást hozhat létre, és kihangosított beszélgetést folytathat.



Telefonjának egyéni beállításai

- 3.1.2. A programozási üzemmód beállításai – **Elsőbbségi fővonal kijelölése – kimenő**
Kiválasztja a lefoglalt fővonalat, amikor felemeli a kézibeszélőt vagy lenyomja az SP-PHONE gombot.
- 3.1.3. A gombok egyéni beállításai
Hozzon létre vagy írjon át egy Általános fővonal (L-CO) gombot, egy Fővonalcsoport (G-CO) gombot, egy Egyedi fővonal (S-CO) gombot, egy Terminate (Befejezés) vagy egy Call Charge Reference [(Hívás tarifa (díj) referencia] gombot.

◆◆ Híváskezdeményezés a zártcélú (magán) hálózatba (társközponti vonal elérése)

Ön elérheti egy zártcélú (magán) hálózat többi alközpontjának mellékállomásait.

Hívás

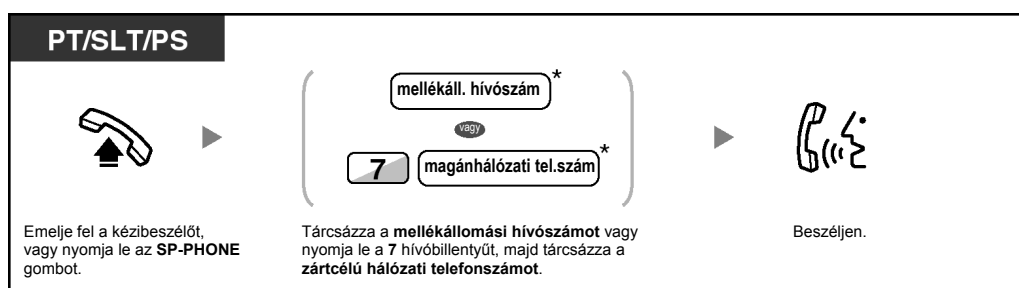



- * A beadandó telefonszám típusa alközpontjának beállításától függ.

Hívás egy gombnyomással



- Egy NDSS gomb egyéni beállítása után egy másik alközpont mellékállomása megfigyelésének indításához** emelje fel a kézibeszélőt, vagy nyomja le az SP-PHONE gombot, nyomja meg az NDSS gombot, és tegye a helyére a kézibeszélőt, vagy nyomja le az SP-PHONE gombot.

Az NDSS gomb fénye az aktuális állapotot jelzi, az alábbiak szerint:

Nem világít: A mellékállomás szabad.

Piros fénnnyel világít: A mellékállomás foglalt.



Telefonjának egyéni beállításai

- 3.1.3. A gombok egyéni beállításai
Hozzon létre vagy írjon át egy Network Direct Station Selection (NDSS) (Hálózati közvetlen állomásválasztó) gombot.

◆◆ Díjközlési kód használata (Díjközlési kód bevitele)

Ön a mellékállomási felhasználóknak kioszthat egy megadott díjközlési kódot, és ellenőrizheti telefonjuk használatát. Ön minden egyes ügyfélnek kioszthat egy díjközlési kódot és ellenőrizheti hívásaik időtartamát.

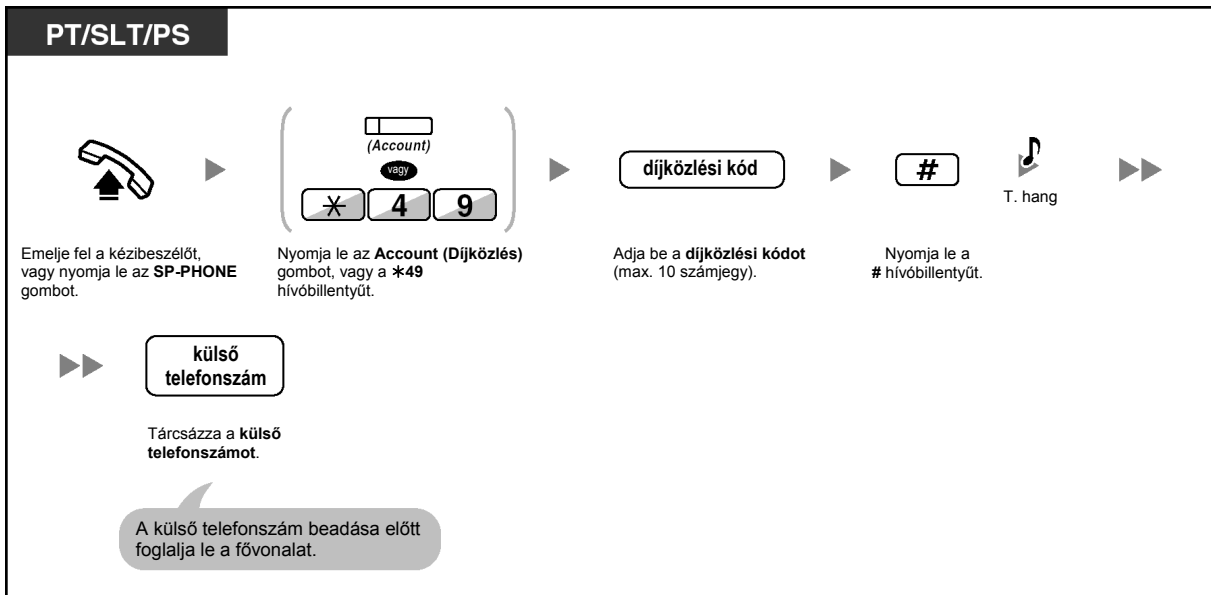



- Egy **Panasonic rendszerkészülék mellékállomási használója** a díjközlési kódot beadhatja beszélgetés közben vagy a másik fél bontása után, a tájékoztató hang alatt is.
- A díjközlési kódok a „0 – 9” számjegyet tartalmazhatják.
- Az alközpontjának beállításától függően Önnek egy fővonali hívás kezdeményezéséhez esetleg be kell adnia egy díjközlési kódot.
- **Ha téves kódot adott meg**, akkor nyomja le a „*” gombot, és adja be újra a díjközlési kódot.



- **Az Ön kényelme érdekében** a kód a telefonszámmal együtt eltárolható a memóriában (pl. a gyorstárcsázásnál).



Telefonjának egyéni beállításai

- 3.1.3. A gombok egyéni beállításai
Hozza létre vagy írja át az Account (Díjközlés) gombot.

1.2.2. Tárcsázás egyszerű módon

Ez a gyakran hívott telefonszámoknál kényelmes módszer.

- ♦♦ Egy gombnyomással [Egy gombnyomásos (automatikus) tárcsázás]
- ♦♦ Mellékállomása memóriájában tárolt számok segítségével (Gyorstárcsázás egyéni rövidített hívószámokkal)
- ♦♦ Az alközpontban tárolt számok segítségével (Gyorstárcsázás alközponti [közös] rövidített hívószámokkal)
- ♦♦ Előre beállított fél hívása a kézibeszélő felemelésével vagy az SP-PHONE gomb lenyomásával (Forró drót)
- ♦♦ Előre beprogramozott szám segítségével (Azonnali gyorstárcsázás)

♦♦ Egy gombnyomással [Egy gombnyomásos (automatikus) tárcsázás]

Ön az egy gombnyomásos művelethez egy rugalmas gombba eltárolhat egy telefonszámot.

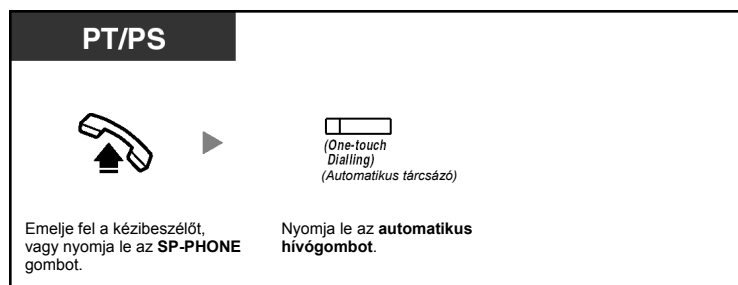

Telefonjának egyéni beállításai

- 3.1.3. A gombok egyéni beállításai
Hozza létre vagy írja át az automatikus hívógombot, és tárolja el a kívánt számot, telefonszámot vagy szolgáltatás hívószámot.

♦♦ Mellékállomása memóriájában tárolt számok segítségével (Gyorstárcsázás egyéni rövidített hívószámokkal)

Ön személyes használatra maximálisan 100 hívószámot tárolhat mellékállomása memóriájában. Ez a szolgáltatás „Gyorstárcsázás mellékállomási rövidített hívószámokkal” néven is ismert.

Telefonszám tárolása

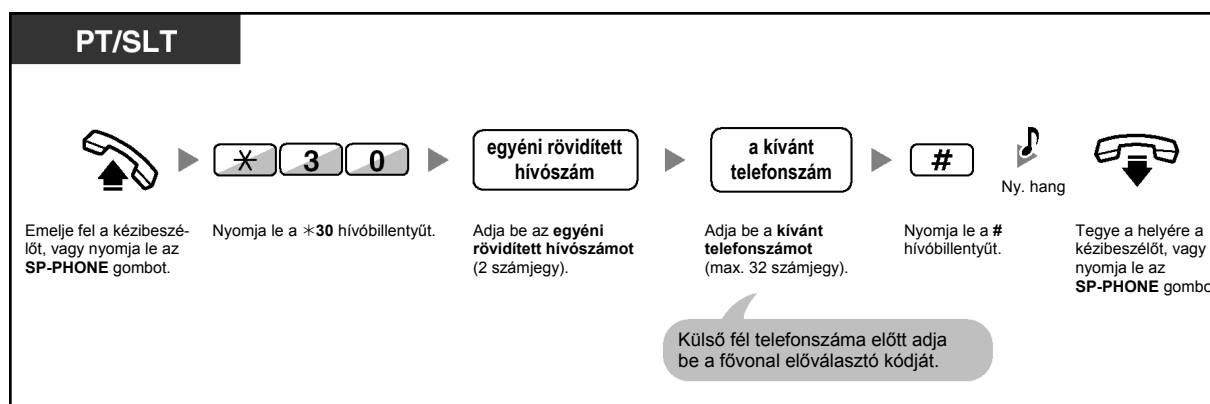

Tárcsázás

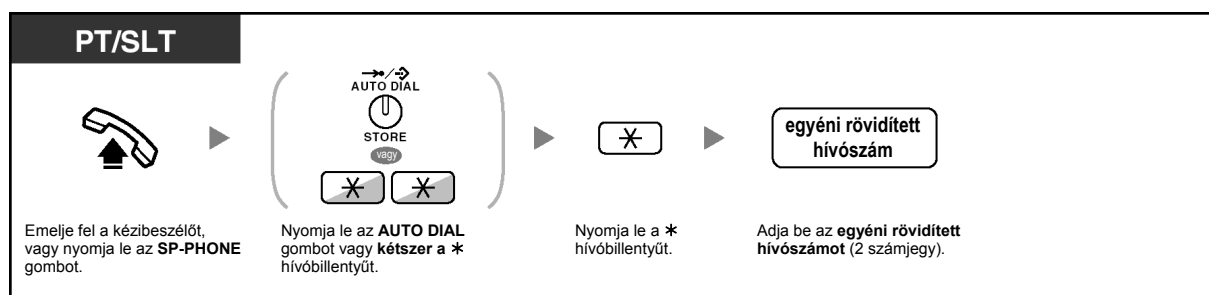

- A telefonkönyv segítségével történő híváshoz olvassa el az „1.13.2. A telefonkönyvek használata” fejezetet.

Az alközpontban tárolt számok segítségével [Gyorstárcsázás alközponti (közös) rövidített hívószámokkal]

Ön hívásokat kezdeményezhet az alközpontban tárolt, rövidített hívószámokkal.

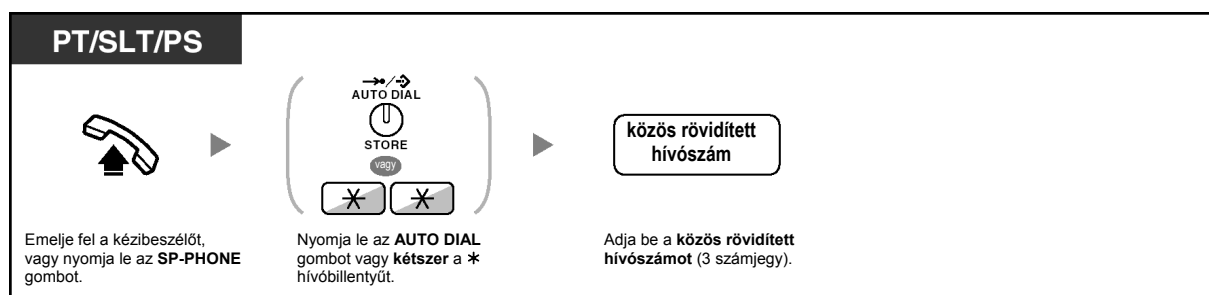

- A telefonkönyv segítségével történő híváshoz olvassa el az „1.13.2. A telefonkönyvek használata” fejezetet.

Előre beállított fél hívása a kézibeszélő felemelésével vagy az SP-PHONE gomb lenyomásával (Forró drót)

Ha előre beprogramozza telefonkészülékét, akkor egyszerűen a kézibeszélő felemelésével vagy az SP-PHONE gomb lenyomásával hívhat egy fővonal partner. A szolgáltatás „Forró drót” néven is ismert.

Telefonszám tárolása

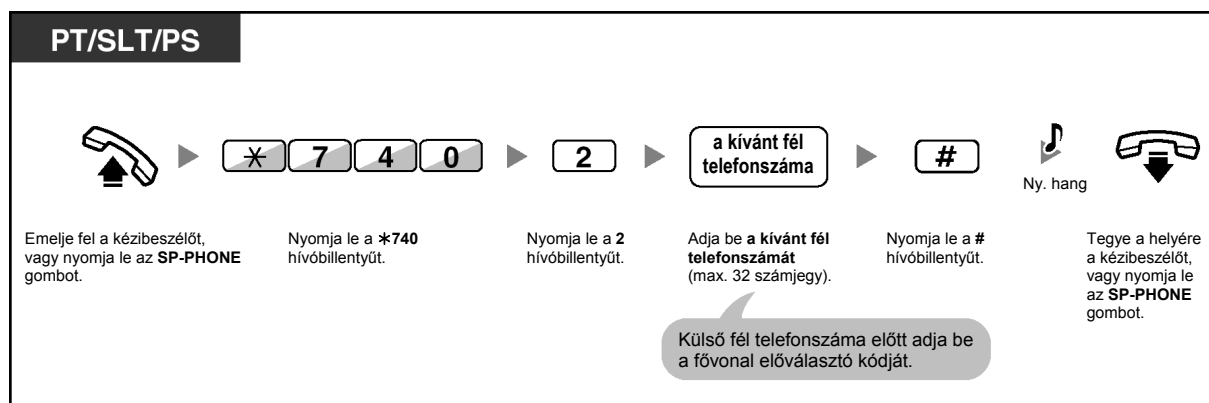

Beállítás / Törlés

PT/SLT/PS



Emelje fel a kézibeszélőt,
vagy nyomja le az **SP-PHONE**
gombot.



Nyomja le a ***740** hívóbillentyűt.

1

Hívás

vagy

0

Törlés

A beállításhoz nyomja le az **1**
hívóbillentyűt vagy a törléshez
nyomja le a **0** hívóbillentyűt.



Ny. hang



Tegye a helyére a kézi-
beszélőt, vagy nyomja le
az **SP-PHONE** gombot.

Tárcsázás

PT/SLT/PS



Emelje fel a kézibeszélőt,
vagy nyomja le az **SP-PHONE**
gombot.



- **Ha másik felet kíván hívni**, akkor tárcsázza a kívánt fél telefonszámát, még mielőtt a rendszer az előre beállított számot tárcsázná.
- Önnek a belső vonalat kell kijelölnie lefoglalt vonalként a kézibeszélő felemelése, illetve az SP-PHONE gomb lenyomásakor. (Elsőbbségi fővonal kijelölése – kimenő)
- Rendszerprogramozással növelheti azt a késleltetést, ami után a Forró drót szolgáltatás aktiválódik. Ez akkor lehet hasznos, ha önnek a kézibeszélő felemelése, illetve az SP-PHONE gomb lenyomása után gyakran egy másik telefonszámot vagy mellékállomási hívószámot kell tárcsáznia.



Telefonjának egyéni beállításai

- 3.1.2. A programozási üzemmód beállításai – **Elsőbbségi fővonal kijelölése – kimenő**
Kiválasztja a lefoglalt fővonalat, amikor felemeli a kézibeszélőt vagy lenyomja az SP-PHONE gombot.

◆◆ **Előre beprogramozott szám segítségével (Azonnali gyorstárcsázás)**

Ön egyszerűen az azonnali gyorstárcsázáshoz beprogramozott szám beadásával kezdeményezhet hívást.

PT/SLT/PS



Emelje fel a kézibeszélőt,
vagy nyomja le az **SP-PHONE**
gombot.

azonnali gyorstárcs. szám

Adja be az **azonnali gyors-
tárcsázási számot**
(max. 4 számjegy).



- Az azonnali gyorstárcsázási számok hossza maximálisan nyolc számjegyre növelhető.
- Ez a szállodákban nagyon hasznos szolgáltatás.
Például a szobaszervizt a teljes telefonszám tárcsázása helyett a „3”-as számjeggyel hívhatja.

1.2.3. Ismételt hívás (Újratárcsázás)

Ez a szolgáltatás akkor kényelmes, amikor ugyanazt a fővonali partnert kívánja újra hívni.

- ♦♦ Az Ön által utoljára tárcsázott szám újrahívása (Az utolsó szám újratárcsázása)

♦♦ Az Ön által utoljára tárcsázott szám újrahívása (Az utolsó szám újratárcsázása)

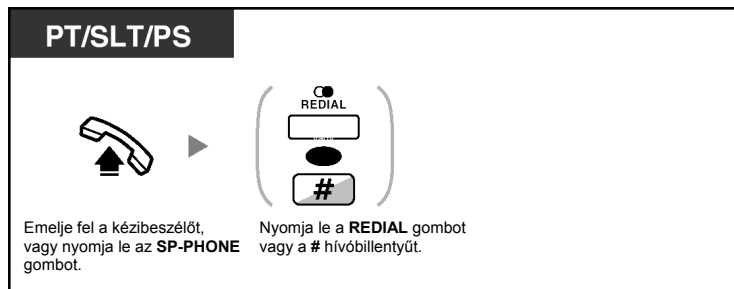

- Maximálisan 32 számjegy tárolható és tárcsázható újra.
- Ha a REDIAL gomb lenyomása után ismét foglaltsági hangot hall, az újra próbálkozáshoz nyomja le a REDIAL gombot.



- **Automatikus újratárcsázás**
Az automatikus újratárcsázáshoz nyomja le az SP-PHONE gombot, majd a REDIAL gombot, vagy nyomja le közvetlenül a REDIAL gombot. Készüléke egy előre megadott időn keresztül mindaddig hívja a foglalt számot, amíg az nem jelentkezik. A tárcsázás alatt Ön foglalkozhat egyéb teendőivel. A törléshez nyomja le a FLASH/RECALL gombot. Néhány fővonalon ez a szolgáltatás nem áll rendelkezésre. Ez a szolgáltatás KX-T7665 típusú készüléknél és PS-nél nem használható.

1.2.4. Amikor a hívott vonal foglalt vagy nem jelentkezik

- ◆◆ Foglalt vonal előzetes lefoglalása (Automatikus visszahívás – várakozás foglalt vonalra)
- ◆◆ Automatikus visszahívás – várakozás foglalt vonalra beállítása ISDN vonalra (Hívásfelépítés foglalt előfizető felé [CCBS])
- ◆◆ Várakozó hívás hangjelzés küldése (Várakozó hívás jelzése foglalt mellékállomásnak)
- ◆◆ Várakozó üzenet jelzésének beállítása / A jelzést hagyó hívó visszahívása (Üzenethagyás – Várakozó üzenet jelzése)
- ◆◆ Bekapcsolódás a fennálló hívásba (Befigyelés foglalt vonalra)
- ◆◆ Másik mellékállomás megfigyelése (Hívások megfigyelése)
- ◆◆ A hívást visszautasító mellékállomás hívása (A hívásvédelem/„Ne zavarj” – DND megkerülése)

◆◆ Foglalt vonal előzetes lefoglalása (Automatikus visszahívás – várakozás foglalt vonalra)

Ön beállíthatja telefonkészülékét, hogy visszacsengetést kapjon:

- a hívott mellékállomás felszabadulásakor.
- az, egy másik mellékállomás által éppen használt, Ön által hívott fővonal felszabadulásakor.

Ön az automatikus visszahívás szolgáltatást nem tudja beállítani az alközponton kívüli, foglalt félre.

Ha Ön jelentkezik a visszacsengetésre:

- Fővonal esetén: A fővonal lefoglalódik.
- Mellékállomás esetén: A hívott mellékállomás automatikusan csengetni kezd.

Beállítás (mellékállomásra illetve fővonalra)

PT/SLT/PS

Ha foglaltsági hangot hall:

 Nyomja le a **6** hívóbillentyűt.

 Ny. hang

 Tegye helyére a kézibeszélőt vagy nyomja le az **SP-PHONE** gombot.

Jelentkezés felszabadult mellékállomásról jövő visszacsengetésre

PT/SLT/PS

Ha visszacsengetést hall:

 Emelje fel a kézibeszélőt vagy nyomja le az **SP-PHONE** gombot.

 Cs.v. hang

 Beszéljen.

Jelentkezés felszabadult fővonalról jövő visszacsengetésre

PT/SLT/PS

Ha visszacsengetést hall:



Emelje fel a kézibeszélőt vagy nyomja le az **SP-PHONE** gombot.

külső telefonszám

Adja be a **külső fél telefonszámát**.

Beszélgjen.



- Ha Ön nem jelentkezik 10 másodperc alatt, akkor ez a szolgáltatás törlődik.

A visszacsengetés törlése (Az Automatikus visszahívás – várakozás foglalt vonalra törlése)

PT/SLT/PS

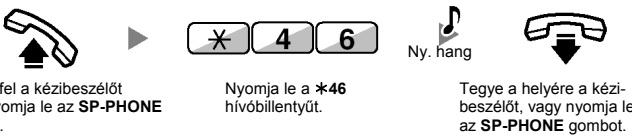

Emelje fel a kézibeszélőt vagy nyomja le az **SP-PHONE** gombot.

Nyomja le a ***46** hívóbillentyűt.

Ny. hang

Tegye a helyére a kézibeszélőt, vagy nyomja le az **SP-PHONE** gombot.

◆◆ Automatikus visszahívás – várakozás foglalt vonalra beállítása ISDN vonalra (Hívásfelépítés foglalt előfizető felé [CCBS])

Ön beállíthatja telefonkészülékét, hogy visszacsengetést kapjon, amikor az ISDN vonalon lévő, foglalt, hívott fél felszabadul.

Amikor Ön jelentkezik a visszacsengetésre, a hívott fél automatikusan csengetni kezd.

PT/SLT/PS

Ha foglaltsági hangot hall:



Nyomja le a **6** hívóbillentyűt.

Ny. hang

Tegye helyére a kézibeszélőt vagy nyomja le az **SP-PHONE** gombot.

Jelentkezés miközben hallja a visszacsengetést

PT/SLT/PS



Emelje fel a kézibeszélőt vagy nyomja le az **SP-PHONE** gombot.

Törlés (A CCBS törlése)

PT/SLT/PS

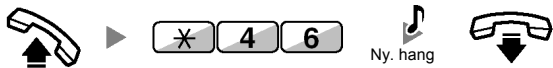

Emelje fel a kézibeszélőt, vagy nyomja le az **SP-PHONE** gombot.

Nyomja le a ***46** hívóbillentyűt.

Ny. hang

Tegye helyére a kézibeszélőt vagy nyomja le az **SP-PHONE** gombot.



- Ha Ön nem jelentkezik egy előre meghatározott időtartam alatt, akkor ez a szolgáltatás törlődik.
- Ennek a funkciónak az elérhetősége az Ön telefontársasága által nyújtott ISDN szolgáltatástól függ.

◆◆ Várakozó hívás hangjelzés küldése (Várakozó hívás jelzése foglalt mellékállomásnak)

Jelezheti a hívott félnek, hogy az Ön hívása várakozik rá.

Ez a szolgáltatás „kopogtatás” (BSS) néven is ismert.

PT/SLT/PS

Ha foglaltsági hangot hall:



Nyomja le az **1** hívóbillentyűt.



- **A másik fél telefonkészülékétől függően**, Ön beszélhet a másik féllel a hangszóró és a mikrofon segítségével (Érkező hívás bejelentése felemelt kézibeszélő mellett [OHCA]), vagy bejelentheti a hívását a kézibeszélőn keresztül („Kezelői” OHCA), miközben a hívott fél egy másik telefonbeszélgetést folytat a kézibeszélő segítségével. Olvassa el az „1.8.3. Várakozó hívás jelzés vétele (Várakozó hívás jelzése / Érkező hívás bejelentése felemelt kézibeszélő mellett [OHCA] / „Kezelői” OHCA)” fejezetet.
- Rendszerprogramozástól és a hívott mellékállomás beállításától függően a várakozó hívás hangjelzés a fenti művelet végrehajtása nélkül, automatikusan küldhető. A részleteket olvassa el a „3.1.2. A programozási üzemmód beállítása” című fejezet „**Várakozó hívás jelzése automatikusan**” részében.

◆◆ Várakozó üzenet jelzésének beállítása / A jelzést hagyó hívó visszahívása (Üzenethagyás – Várakozó üzenet jelzése)

◆ A várakozó üzenet jelzést hagyó mellékállomásnál

Ha a hívott mellékállomás foglalt, vagy nem jelentkezik az Ön hívására, akkor Ön a hívott mellékállomás számára várakozó üzenet jelzést hagyhat.

◆ A várakozó üzenet jelzést fogadó mellékállomásnál

Az üzenetet a Message (Üzenet) gomb kijelzőjének vagy a Message/Ringer (Üzenet/Csengetés) kijelzőnek a kigyulladás jelzi, amely tudatja Önnel hogy hívása érkezett. A figyelmeztetés észlelése után Ön egy egyszerű művelettel visszahívhatja a hívót.

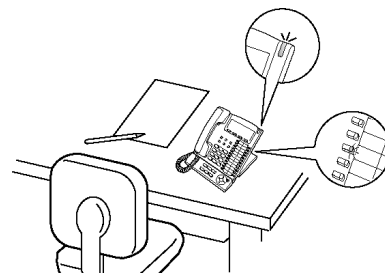

◆ A várakozó üzenet jelzést hagyó mellékállomásnál

A várakozó üzenet jelzés beállítása (Üzenethagyás)

PT/SLT/PS

Ha a hívott mellékállomás foglalt vagy nem jelentkezik:



Nyomja le a **MESSAGE** (Üzenet) gombot vagy a **4** hívóbillentyűt.



Ny. hang



Tegye a helyére a kézibeszélőt, vagy nyomja le az **SP-PHONE** gombot.

A várakozó üzenet jelzés beállítása / az üzenethagyás törlése

PT/SLT/PS



Emelje fel a kézibeszélőt, vagy nyomja le az **SP-PHONE** gombot.

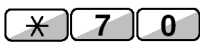

Nyomja le a ***70** hívóbillentyűt.



Az üzenethagyáshoz nyomja le az **1** vagy a törléséhez nyomja le a **0** hívóbillentyűt.

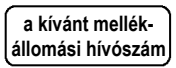

Adja be a kívánt **mellékállomási hívószámot**.



Ny. hang



Tegye a helyére a kézibeszélőt, vagy nyomja le az **SP-PHONE** gombot.

◆ A várakozó üzenet jelzést fogadó mellékállomásnál

A hagyott üzenet ellenőrzése és visszahívás

PT/PS

Ha a kézibeszélő a helyén van és az **SP-PHONE** gomb nincs megnyomva:



Nyomja le a **MESSAGE** (Üzenet) gombot egymás után annyiszor, amíg meg nem jelenik a kívánt mellékállomás.



Emelje fel a kézibeszélőt, vagy nyomja le az **SP-PHONE** gombot.



Beszéljen.

Visszahívás

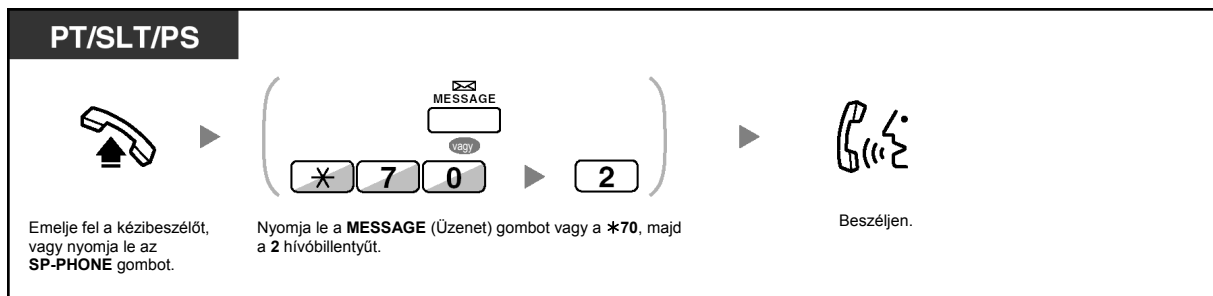

Az Ön mellékállomásán hagyott várakozó üzenet jelzéseinek törlése

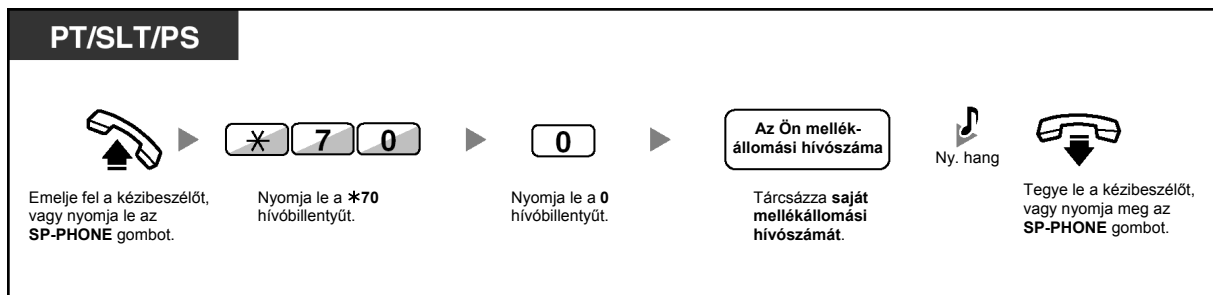

- A Message (Üzenet) gomb vagy a Message/Ringer (Üzenet/Csengetés) kijelző fénye az aktuális állapotot jelzi az alábbiak szerint:
Nem világít: Nincs üzenet.
Piros fénnel világít: Önnek üzenete érkezett.
- A kijelzőn az üzenetek a legutóbbi hívástól kezdődően láthatók.
- A hívott mellékállomáson a MESSAGE (Üzenet) gomb segítségével Ön törölheti a várakozó üzenet jelzéseit, ha nem kívánja visszahívni a hívókat. A törléshez nyomja le a MESSAGE (Üzenet) gombot, majd nyomja le a szoftver gombot.
- Rendszerkészülékén Ön egy vagy több „Message for Another Extension” (Várakozó üzenet egy másik mellékállomáshoz) gombot is létrehozhat. Ezek a gombok fogadhatják a többi mellékállomástól vagy a különböző, bejövő híváselosztási csoportoktól érkező, várakozó üzenetek jelzéseit.
 Más szóval Ön figyelheti a többi telefonkészülék várakozó üzenet jelzéseit.
- Egy hagyományos, kéthuzalos telefonkészülékkel rendelkező felhasználó a várakozó üzenet jelzéseként speciális tárcsázási hangot kap, amikor felemeli a kézibeszélőt. Egy hagyományos, kéthuzalos telefonkészülék várakozó üzenet lámpája ugyanúgy jelezheti Önnek, hogy üzenete érkezett, mint a Message (Üzenet) gomb.



Telefonjának egyéni beállításai

- 3.1.3. A gombok egyéni beállításai
 Hozzon létre vagy írjon át egy Message (Várakozó üzenet) gombot, vagy egy „Message for Another Extension” (Várakozó üzenet egy másik mellékállomáshoz) gombot.

◆◆ Bekapcsolódás a fennálló hívásba (Befigyelés foglalt vonalra)

Az előre beprogramozott mellékállomás felhívhat egy mással beszélő partnert, és három résztvevős beszélgetést hozhat létre.

Bekapcsolódás egy belső hívásba

PT/SLT/PS

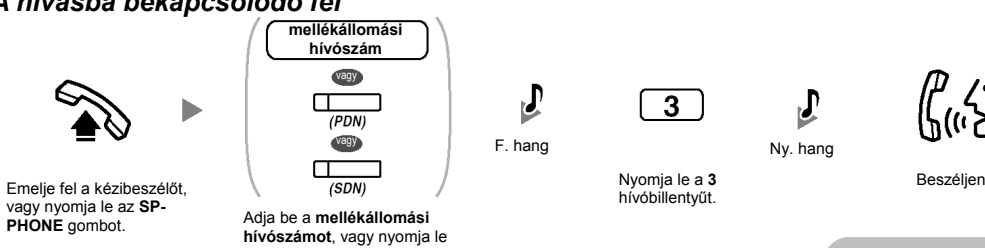
- A hívásba bekapcsolódó fél**

Emelje fel a kézibeszélőt, vagy nyomja le az **SP-PHONE** gombot.

Adja be a **mellékállomási hívószámot**, vagy nyomja le a **PDN** illetve **SDN** gombot.

F. hang

Nyomja le a **3** hívóbillentyűt.

Ny. hang

Beszéljen.

Létrejött a három résztvevős beszélgetés.

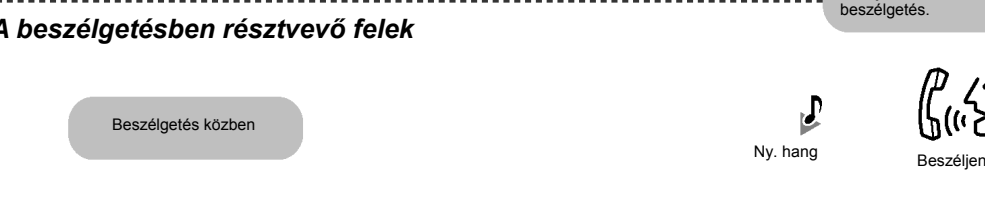
- A beszélgetésben résztvevő felek**

Beszélgetés közben

Ny. hang

Beszéljen.

Bekapcsolódás egy fővonalis hívásba

PT/PS

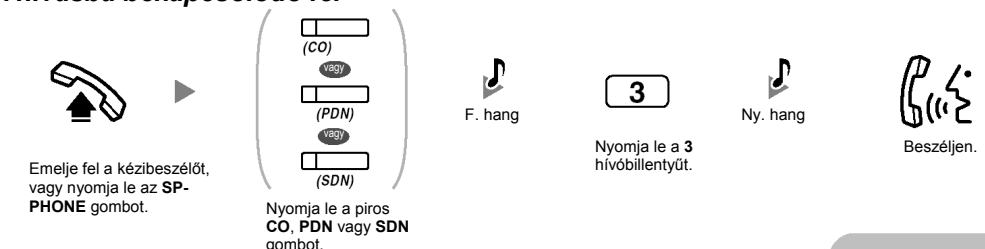
- A hívásba bekapcsolódó fél**

Emelje fel a kézibeszélőt, vagy nyomja le az **SP-PHONE** gombot.

Nyomja le a piros **CO, PDN** vagy **SDN** gombot.

F. hang

Nyomja le a **3** hívóbillentyűt.

Ny. hang

Beszéljen.

Létrejött a három résztvevős beszélgetés.

- A beszélgetésben résztvevő felek**

Beszélgetés közben

Ny. hang

Beszéljen.



- Ha be kíván kapcsolódni egy másik, meglévő beszélgetésbe, akkor mellékállomásán engedélyeznie kell a Befigyelés foglalt vonalra szolgáltatást.
- A kezdeményező mellékállomás elhagyhatja az egy külső féllel folytatott, három résztvevős beszélgetést, és egyszerűen a kézibeszélő helyzetével vagy az SP-PHONE gomb lenyomásával a másik két felet beszédállásban hagyhatja.

◆ A kezdeményező mellékállomásnál

Beszélgetés felváltva az egyes felekkel

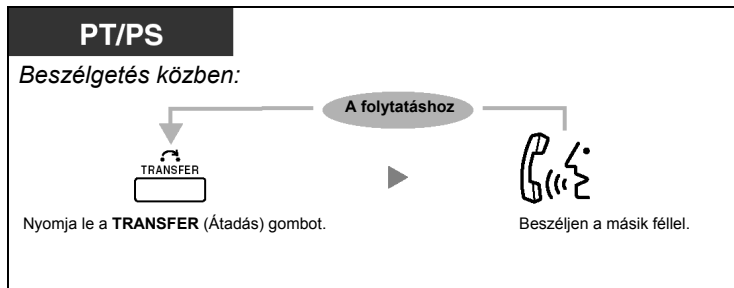

- Letilthatja, hogy mások bekapcsolódjanak az Ön beszélgetésébe (Alapbeállítás: engedélyezve). Kérjük olvassa el az „1.8.7. Az Ön hívásába való belépés megtiltása (Befigyelés letiltása)” című fejezetet.

◆◆ Másik mellékállomás megfigyelése (Hívások megfigyelése)

Az előre beprogramozott mellékállomás megfigyelhet egy másik mellékállomást.

Megfigyelés

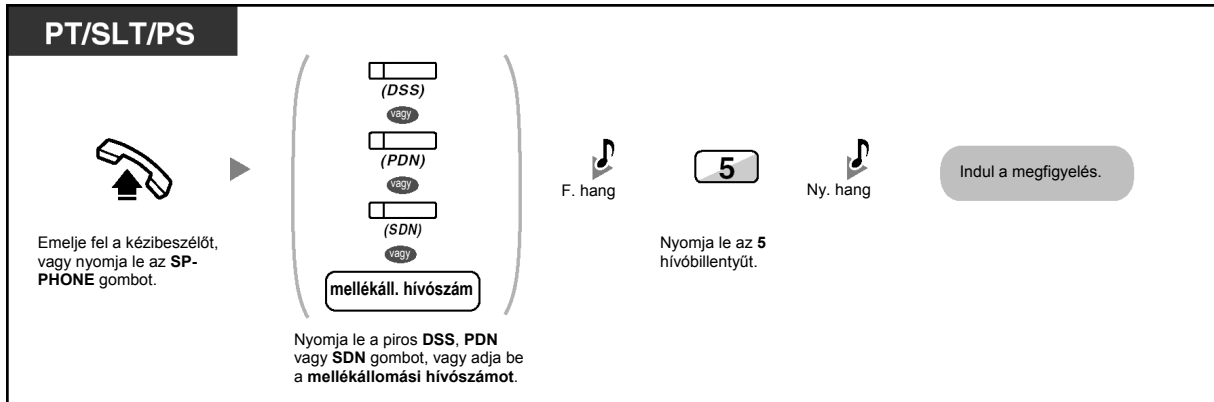

◆◆ A hívást visszautasító mellékállomás hívása (A hívásvédelem/„Ne zavarj” – DND megkerülése)

Az előre beprogramozott mellékállomás felhívhat valakit, aki beállította a DND szolgáltatást.

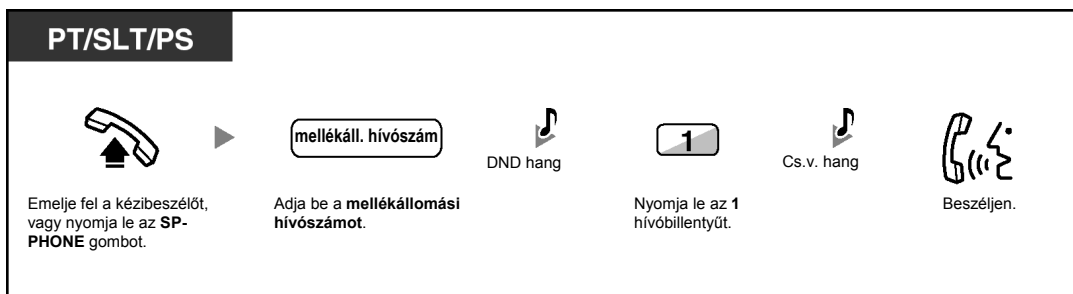

1.2.5. ISDN szolgáltatások elérése (Hozzáférés az ISDN szolgáltatásokhoz)

Ön elérheti az ISDN hálózat által nyújtott szolgáltatásokat.



Egy ISDN szolgáltatás elérése

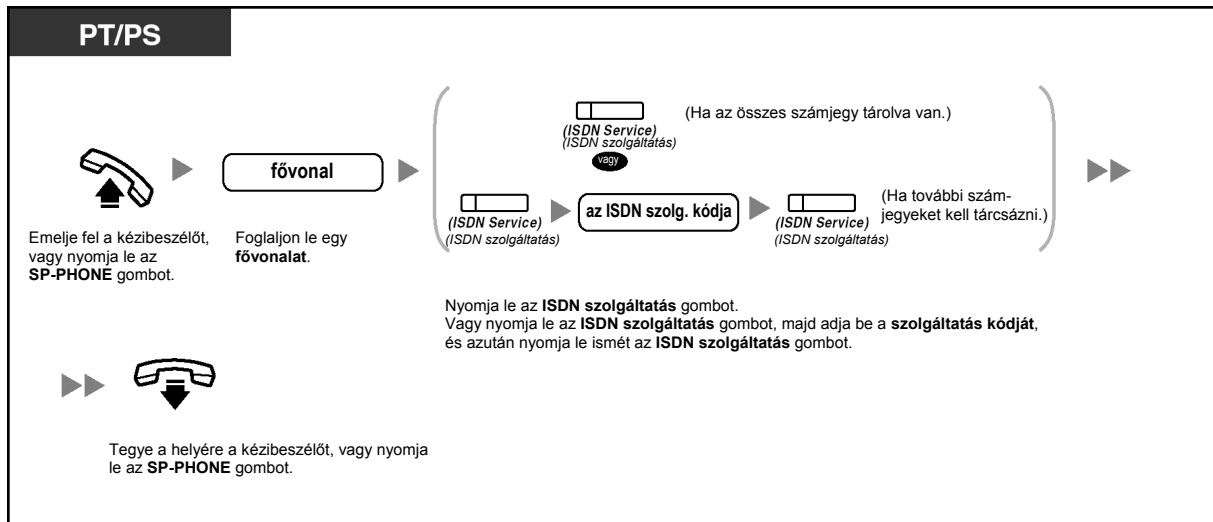

- A funkciók elérhetősége az Ön telefontársasága által nyújtott ISDN szolgáltatástól függ.



Telefonjának egyéni beállításai

- 3.1.3. A gombok egyéni beállításai
Hozzon létre vagy írjon át egy „ISDN szolgáltatás” (ISDN Service) gombot.

1.2.6. A hívásjelzési mód megváltoztatása (Átkapcsolható hívásjelzés – csengetéssel / beszédhanggal)

A hívó egy belső hívás kezdeményezésekor a hívásjelzési módot változathatja a csengetés, illetve a beszédhang között.

Másrészt egy belső hívást fogadó, bármelyik mellékállomás beállíthatja a hívás jelzésének módját, csengetésre vagy beszédhangra.

Csengetés (Alapértelmezés): Ön a másik felet csengetéssel hívhatja.

Beszédhangos hívásjelzés: Ön a nyugtázó hang után azonnal beszélhet a másik féllel.

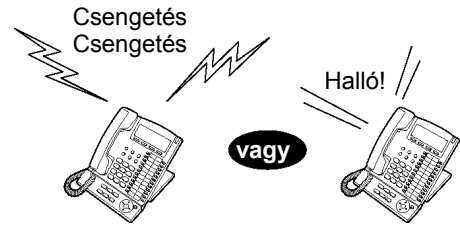

A hívásjelzési mód átváltása

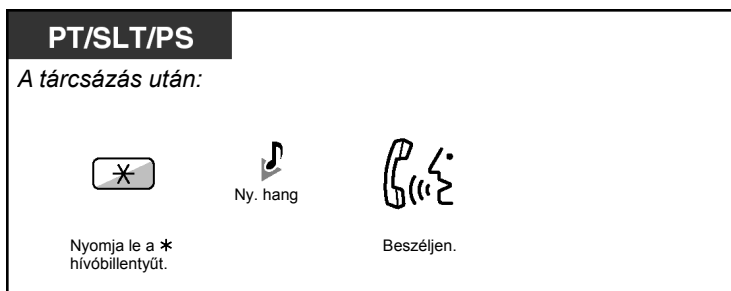

- Ha a hívott fél hagyományos, kéthuzalos telefonkészüléket vagy hordozható készüléket használ, a beszédhangos hívásjelzés nem használható.
- Ez a szolgáltatás nem áll rendelkezésre, ha a hívott fél telefonkészüléke beszédhívás letiltása üzemmódban van.



Telefonjának egyéni beállításai

- 3.1.2. A programozási üzemmód beállításai – **Átkapcsolható hívásjelzés – csengetéssel / beszédhanggal**
Válassza ki a hívásjelzési módot csengetésre vagy a másik fél hangjára.

1.2.7. Hívás korlátozások nélkül

- ♦♦ Saját hívási jogainak (kategóriájának) használata egy másik mellékállomáson (Átvitt jogosultság)

♦♦ Saját hívási jogainak (kategóriájának) használata egy másik mellékállomáson (Átvitt jogosultság)

Ön egy másik mellékállomáson használhatja saját hívási jogait (mellékállomási kategóriáját). Ön hatálytalaníthatja a mellékállomáson esetleg beállított korlátozásokat. Ezen szolgáltatás igénybe vételéhez szükség van az eredeti mellékállomási hívószámra és egy mellékállomási PIN (Személyi azonosítási szám) kódra. Ön egy hívást az ellenőrzött kód és az ellenőrzött PIN bevitelével kezdeményezhet.

Hívás (Átvitt jogosultság)

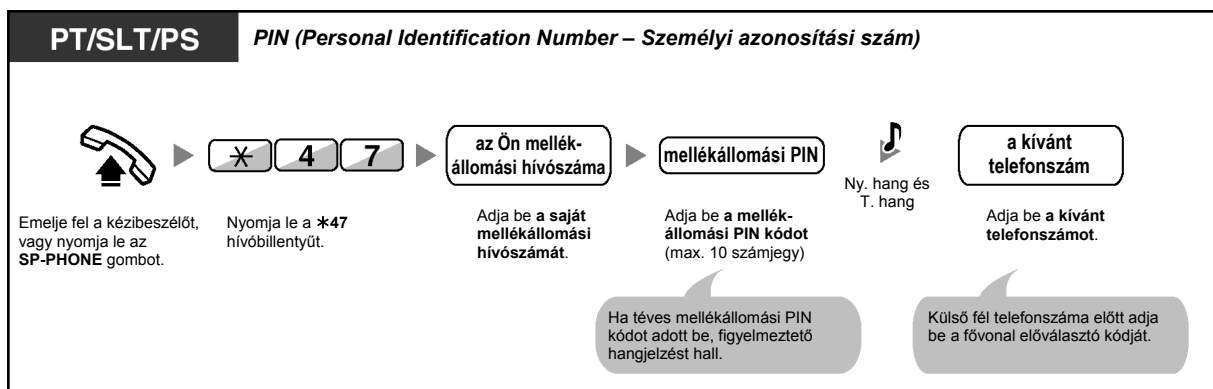

Hívás ellenőrzött kóddal (Ellenőrzött kód bevitel)

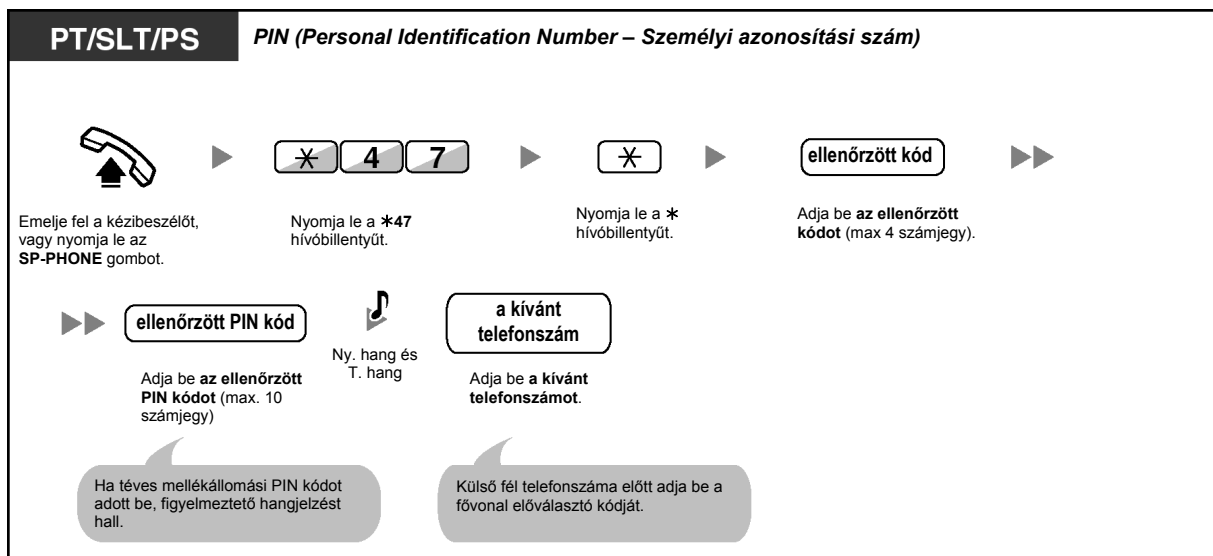

1.2.8. A hívott fél közvetlen elérése bejövő fővonalai hívásnál (DTMF beválasztás [DISA])

- ♦♦ Hívás DTMF beválasztással

♦♦ Hívás DTMF beválasztással

Amikor a fővonalai hívók felhívják az alközponton belüli mellékállomásokat, a hívót előre felvett kimenő üzenet (üdvözlés) fogadja és tájékoztatást kap arról, hogyan érhet el egy mellékállomást. Önnek nincs szüksége a kezelő közreműködésére.

Őn a biztonsági üzemmód beállításától függően érheti el a rendszerszolgáltatásokat, illetve hívhat egy külső felet.

Feltétlenül olvassa el a „Fontos figyelmeztetés”-t a 9. oldalon!

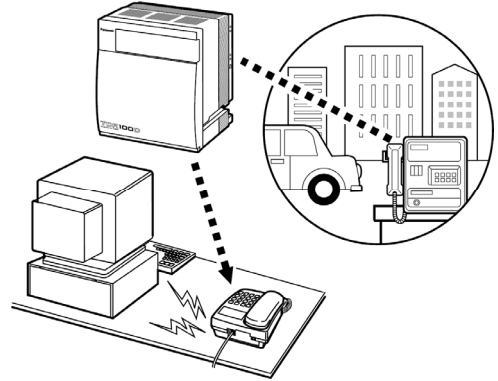

Mellékállomás hívása

Egy külső telefonkészülékről PIN (Personal Identification Number – Személyi azonosítási szám)

• Nem biztonsági üzemmódban / Trönk biztonsági üzemmódban



Emelje fel a kézibeszélőt, vagy nyomja le az SP-PHONE gombot.

DISA telefonszám

Adja be a DISA telefonszámot.



Cs.v. hang és DISA kimenő üzenet

a kívánt mellékállomási szám

Adja be a kívánt mellékállomási számot.

• Teljes biztonsági üzemmódban*



Emelje fel a kézibeszélőt, vagy nyomja le az SP-PHONE gombot.

DISA telefonszám

Adja be a DISA telefonszámot.



Cs.v. hang és DISA kimenő üzenet

* 4 7

Nyomja le a *47 hívóbillentyűt.

az Ön mellékállomási száma

vagy

ellenőrzött kód

Adja be az Ön mellékállomási számát. Vagy nyomja le a * hívóbillentyűt, majd adja be az ellenőrzött kódot.

mellékállomási PIN

vagy

ellenőrzött PIN kód

Adja be a mellékállomási PIN kódot vagy az ellenőrzött PIN kódot (max. 10 számjegy).



Ny. hang és T. hang

a kívánt mellékállomási szám

Adja be a kívánt mellékállomási számot.

Külső fél hívása

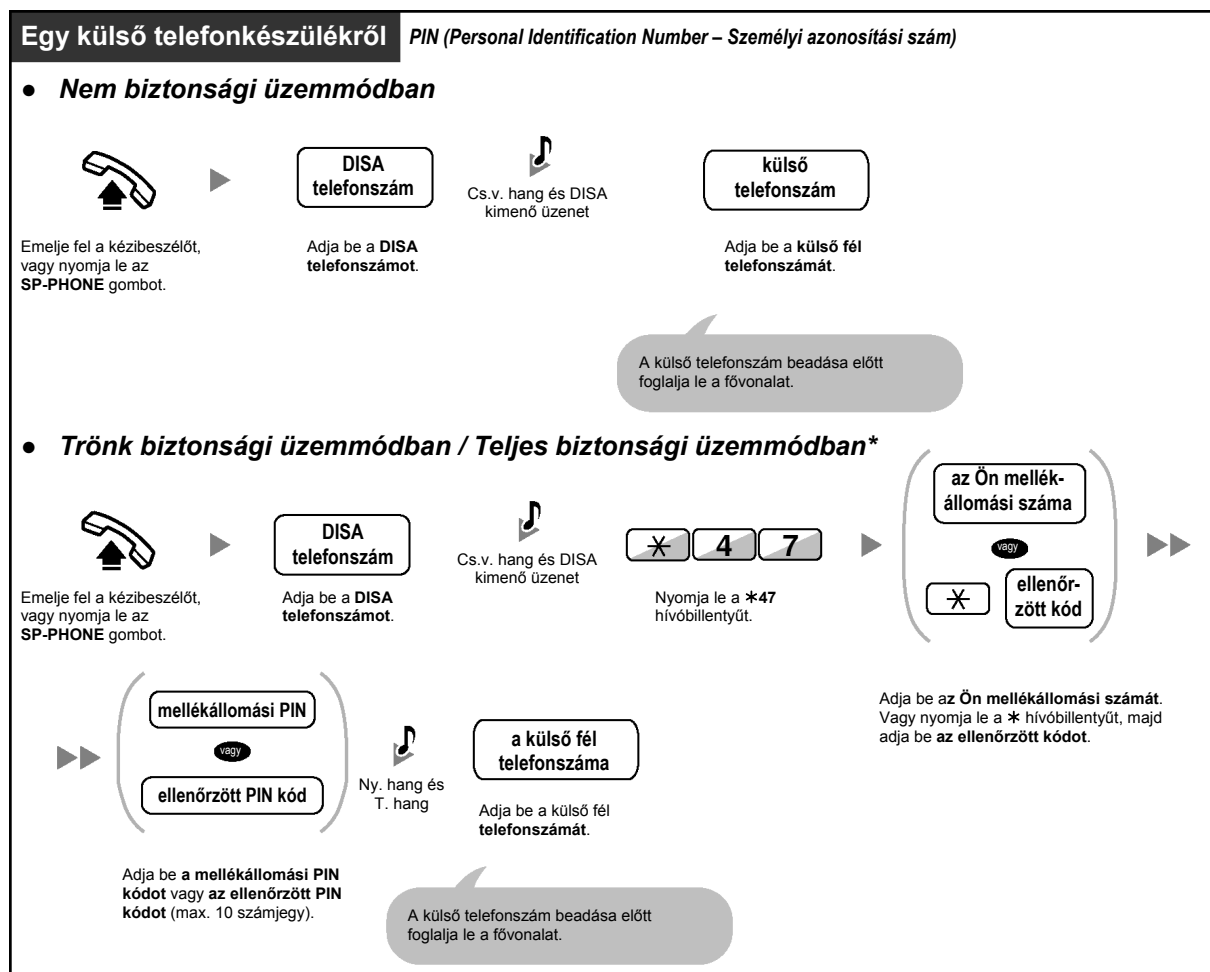

- * Az előre beprogramozott, külső számokról hívó felek jelszó nélkül érhetnek el az alközpontot a DTMF beválasztás (DISA) segítségével (mellékállomási PIN/ellenőrzött PIN kód) (DTMF beválasztás [DISA] átvitt jogosultság [COS]).

Újabb kísérlet

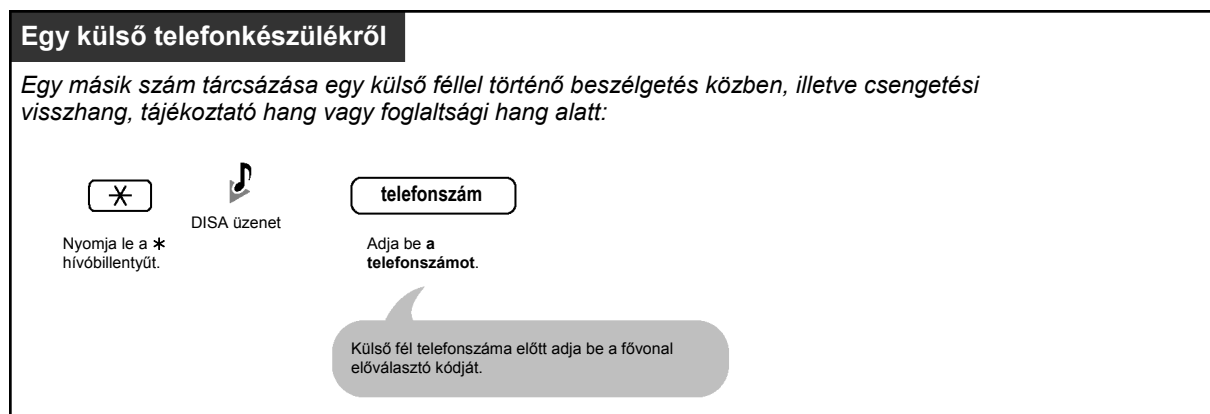



VIGYÁZAT!

A DTMF beválasztás (DISA) funkcionál a külső vonal – külső vonal hívás szolgáltatás használatakor fennáll az a veszély, hogy az Ön telefonvonalán jogtalan hívásokat kezdeményeznek.

Az ilyen hívások költségét az alközpont tulajdonosának/bérlőjének számlázzák ki.

Az alközpont ilyen típusú, jogtalan használatának elkerülése érdekében nyomatékosan felhívjuk a figyelmét, hogy tartsa be az alábbi pontokban foglaltakat:

- a. Engedélyezze a DISA biztonsági üzemmódot (A trónk biztonsági üzemmódot vagy a teljes biztonsági üzemmódot).
 - b. Okvetlen tartsa titokban jelszavait (az ellenőrzött kód PIN kódját/mellékállomási PIN kódot).
 - c. Válasszon minél bonyolultabb és véletlenszerűbb PIN kódot, amit nehéz kitalálni.
 - d. Gyakran változtassa a PIN kódot.
- **Időkorlát**
Mindkét fél figyelmeztető hangot hall a megadott időkorlát letelte előtt tizenöt másodperccel. A hívás időtartamának meghosszabbítására nyomja le bármelyik hívóbillentyűt, a „*” billentyűt kivéve.
 - **Ha az alközpontban beállították a beépített automatikus kezelő szolgáltatást**, akkor a kívánt mellékállomást egyszerű módon, a kimenő üzenet szerinti, egyetlen hívóbillentyű (0–9) lenyomásával érheti el.

1.2.9. Telefonjának beállítása egy másik mellékállomásról vagy a DTMF beválasztás segítségével (Beállítás távvezérléssel)

Ön telefonkészülékén az alábbi szolgáltatásokat állíthatja be egy másik mellékállomásról vagy a DTMF beválasztás (DISA) segítségével:

- Hívásátirányítás (FWD) / Hívásvédelem („Ne zavarj” [DND])
- Mellékállomások bekapcsolódási / kilépési (Log-in / Log-out) állapota
- Üzenethagyás (Várakozó üzenet jelzése)
- Mellékállomás lezárása
- Időszolgálat üzemmód – Az időszolgálat átkapcsolása (nappali/éjszakai/ebédidő/kávészünet)

Egy másik mellékállomásról

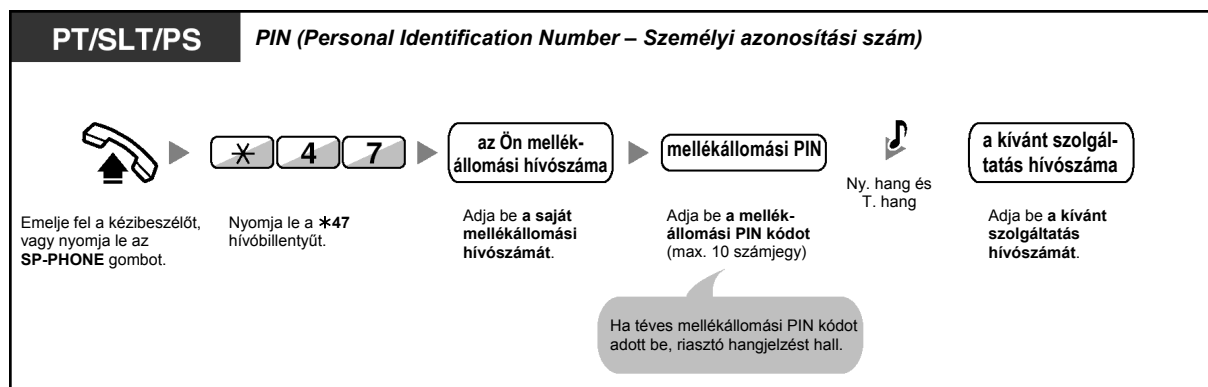

A DTMF beválasztás (DISA) segítségével

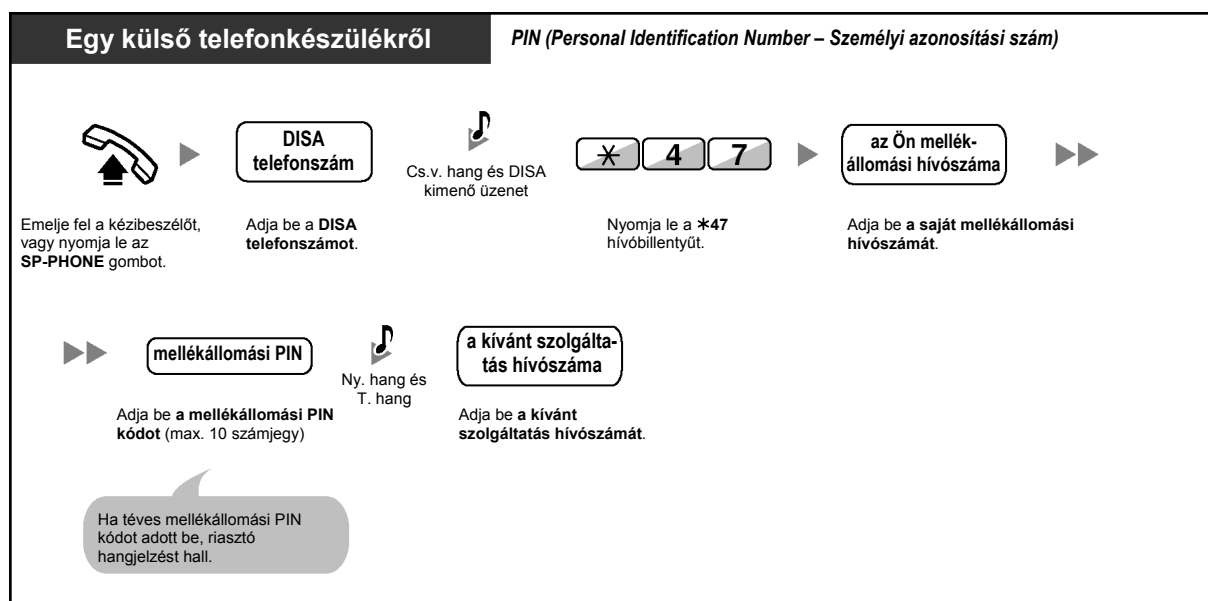

1.3. Hívások vétele

1.3.1. Hívások fogadása

PT/SLT/PS



Lépjön be a hívásba.

▶



Beszéljen.

Válasszon ki egyet az alábbi módszerek közül:

- Emelje fel a kézibeszélőt, hogy fogadja az elsőbbségi vonalat. (Alapbeállítás: Csengetéssel jelentkező hívás kiválasztása)
- Nyomja le az SP-PHONE gombot.
- Nyomja le közvetlenül a villogó CO, INTERCOM, ICD Group (ICD csoport), PDN vagy SDN gombot.
- Nyomja le az Answer (Hívásfogadás) gombot.



- **Hangostelefon (Kihangosított) üzemmód**

Az SP-PHONE gomb segítségével belső hívást hozhat létre, és kihangosított beszélgetést folytathat.



- **Telefonjának egyéni beállításai**

- 3.1.2. A programozási üzemmód beállításai –

- **Elsőbbségi fővonal kijelölés – bejövő**

Kiválasztja a lefoglalt fővonalat, amikor felemeli a kézibeszélőt vagy lenyomja az SP-PHONE gombot.

- **A hívásjelzési mód megváltoztatása (Átkapcsolható hívásjelzés – csengetéssel / beszédhanggal)**

Kiválasztja a hívási módot: csengetés vagy a másik fél hangja.

- 3.1.3. A gombok egyéni beállításai

Hozzon létre vagy írjon át egy Bejövő híváselosztási csoport (ICD Group), Elsődleges hívószám (PDN) vagy Másodlagos hívószám (SDN) gombot.

1.3.2. Hívásfogadás a kézibeszélő felemelése nélkül (Hangostelefon üzemmódú hívásfogadás)

Ön a vonal kapcsolásakor azonnal fogadhatja a belső hívást anélkül, hogy felemelné a kézibeszélőt vagy lenyomná az SP-PHONE gombot. Amikor belső hívás érkezik, Ön a másik fél hangját rögtön hallja, anélkül, hogy a telefon csengetne. Amikor külső hívás érkezik, Ön a hívó fél hangját az előre beprogramozott csengetésszám után hallja. A külső hívások hangostelefon üzemmódú (kihangosított) fogadásához rendszerprogramozás szükséges.



Beállítás/Törlés

PT

Ha a telefon szabad, a kézibeszélő a helyén van és az SP-PHONE gomb nincs megnyomva:



AUTO ANS



MUTE

Nyomja le az **AUTO ANS** gombot.



- Az AUTO ANS gomb fénye az aktuális állapotot jelzi az alábbiak szerint:
Nem világít: Nincs beállítva.
Világít: Beállítva.
- Hordozható készülékkel (PS) rendelkező felhasználók: Kérjük, olvassák el a PS „Kezelési útmutatóját”.

1.3.3. Egy másik mellékállomást csengető hívás átvétele (Hívásátvétel)

- ♦♦ Egy hívás fogadása egy másik telefonról (Hívásátvétel)
- ♦♦ Az Ön hívása átvételének megtiltása a többi mellékállomás számára (Hívásátvétel letiltása)

♦♦ Egy hívás fogadása egy másik telefonról (Hívásátvétel)

Ön a bejövő, egy másik mellékállomást csengető hívást saját telefonkészülékéről fogadhatja anélkül, hogy el kellene hagynia helyét.

Az alábbi típusok állnak rendelkezésre:

Hívásátvételi csoport: Saját mellékállomási csoportján belüli hívást vesz át.

Irányított hívásátvétel: Egy megadott mellékállomás hívását veszi át.

PT/SLT/PS



Emelje fel a kézibeszélőt,
vagy nyomja le az
SP-PHONE gombot.

(DSS)

vagy

* 4 0

csoport szám

vagy

* 4 1

mellékáll. hívószám

Hívásátvételi csoport

Irányított hívásátvétel



Ny. hang



Beszélgjen.

Nyomja le a villogó **DSS** gombot.
Nyomja le a ***40** hívóbillentyűt, majd adja be a **csoport számát** (2 számjegy).
Vagy nyomja le a ***41** hívóbillentyűt, majd adja be a **mellékállomás hívószámát**.



- **Ha várakozó hívás hangjelzést kap**, akkor megkérhet egy harmadik felet, hogy irányított hívásátvétellel vegye át az Ön második hívását.

♦♦ Az Ön hívása átvételének megtiltása a többi mellékállomás számára (Hívásátvétel letiltása)

Ön megakadályozhatja vagy megengedheti, hogy a többi mellékállomás átvegye az Ön hívásait.

PT/SLT/PS



Emelje fel a kézibeszélőt,
vagy nyomja le az
SP-PHONE gombot.

* 7 2 0

Nyomja le a ***720**
hívóbillentyűt.

1 Letiltás

vagy

0 Engedélyezés

A hívásátvétel letiltásához nyomja le az **1**
hívóbillentyűt, vagy az engedélyezéshez
nyomja le a **0** hívóbillentyűt.



Ny. hang



Tegye a helyére a kézibeszélőt,
vagy nyomja le az **SP-PHONE**
gombot.

1.3.4. Külső hangszórón jelentkező hívás fogadása (Fővonalai hívás fogadása bármelyik mellékállomásról [TAFAS])

Ön a külső hangszórón csengető, bejövő fővonalai hívást bármelyik mellékállomásról fogadhatja.

Külső hangszórón keresztül

PT/SLT/PS

Amikor hangjelzést hall:



Emelje fel a kézibeszélőt, vagy nyomja le az **SP-PHONE** gombot.

Nyomja le a ***42** hívóbillentyűt.

Adja be a **hangszóró hívószámát** (1 számjegy).

Ny. hang

Beszéljen.



- Ön ezzel a módszerrel a külső hangszórón keresztül hallható személykeresés bemenődést is fogadhatja.

1.3.5. Az Answer/Release (Hívásfogadás/Bontás) gomb használata

Az Answer és a Release gomb a fejbeszélő illetve a hangostelefon használatakor kényelmes.

Az Answer gombbal Ön az összes bejövő hívást fogadhatja.

A Release gombbal Ön egy beszélgetés közben vagy után bonthatja a vonalat, vagy befejezheti egy hívás átadását.



Hívásfogadás



Hívásátadás

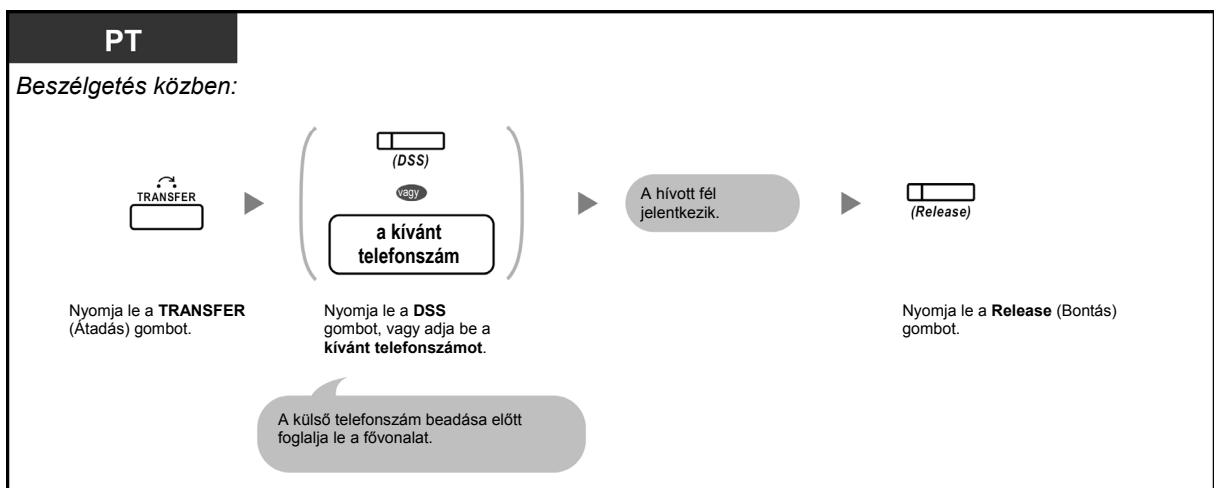

Beszélgetés egy várakozó hívóval



Fővonalai hívás átadása mellékállomásnak egyetlen gombnyomással

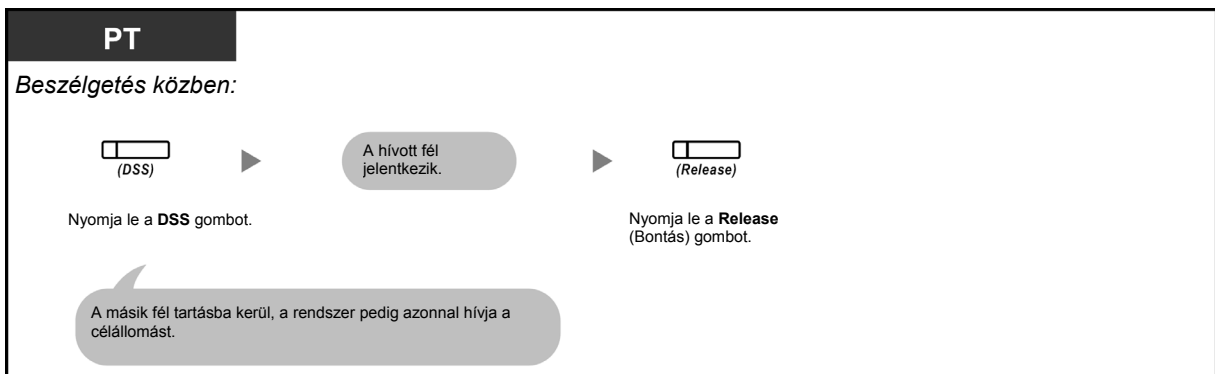

A beszélgetés befejezése

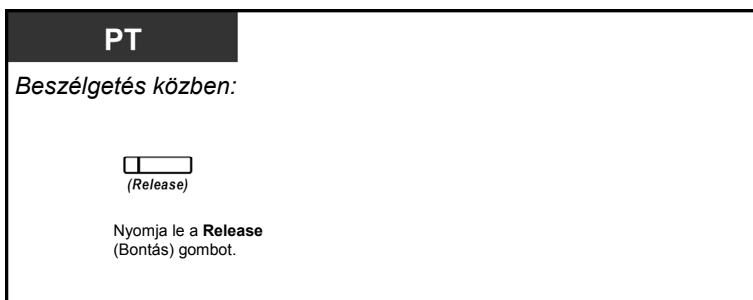

Telefonjának egyéni beállításai

- 3.1.3. A gombok egyéni beállításai
Hozza létre vagy írja át az Answer (Hívásfogadás) illetve a Release (Bontás) gombot.

1.3.6. A rosszakaratú hívók azonosítása (Rosszakaratú hívás azonosítás [MCID])

Ön felkérheti telefontársaságát, hogy egy beszélgetés közben vagy a hívó fél bontása után kövesse le a rosszakaratú hívót.

A rosszakaratú hívásról az információt később kapja meg.

MCID igény

PT/SLT/PS

Beszélgetés közben vagy a hívó bontása után a tájékoztató hang közben:

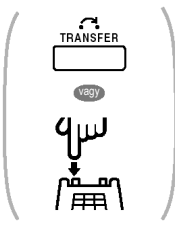

Nyomja le a **TRANSFER** (Átadás) vagy a **Recall** (Újrahívás) gombot vagy nyomja le egy pillanatra a készülék villáját.



Nyomja le a ***7*3** hívóbillentyűt.

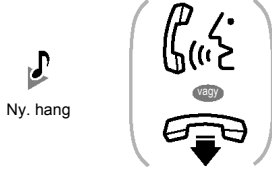

Ny. hang

Beszéljen, illetve tegye a helyére a kézibeszélőt, vagy nyomja le az **SP-PHONE** gombot.



- Az MCID funkció elérhetősége az Ön telefontársasága által nyújtott ISDN szolgáltatástól függ.

1.4. Beszélgetés közben

1.4.1. Hívás átadása (Hívásátadás)

- ♦♦ Hívás átadása mellékállomásra az alközponton belül
- ♦♦ Hívás átadása külső félnek az alközponti szolgáltatás segítségével
- ♦♦ Hívás átadása ISDN szolgáltatás használatával (Hívásátadás [CT] – ISDN segítségével)



- Ön egy tartásban lévő hívást anélkül is átadhat, hogy a kézibeszélő felemelésével vagy az SP-PHONE gomb lenyomásával beszédállásba kerülne a tartásban lévő féllel, még akkor is, ha az átadási célállomás nem jelentkezik a hívásra. Ha a hívást egy előre meghatározott időn belül nem veszi ki a tartásból, akkor figyelmeztetésként riasztó jelzést hall, ha pedig egy előre meghatározott időn belül nem veszi ki a tartásból, akkor az automatikusan elbomlik.

♦♦ Hívás átadása mellékállomásra az alközponton belül

Átadás

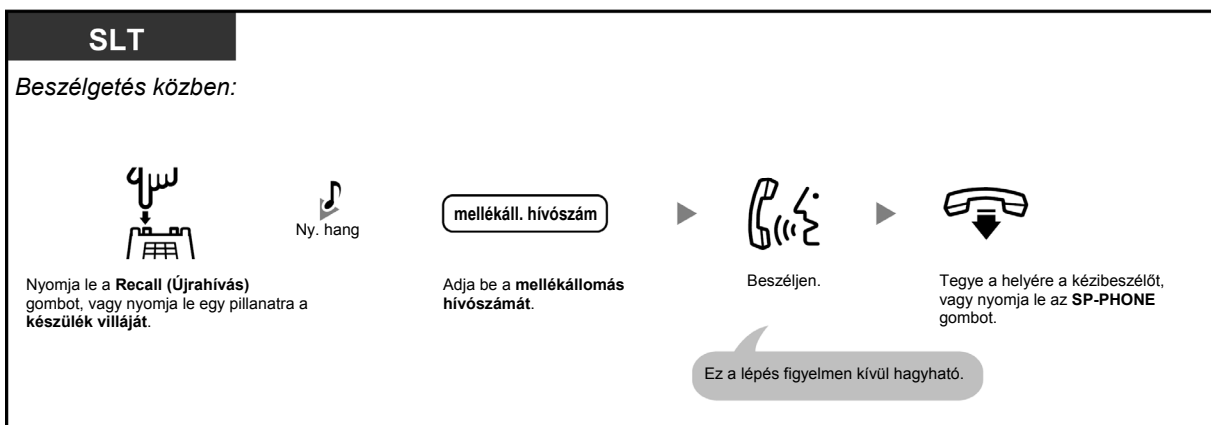
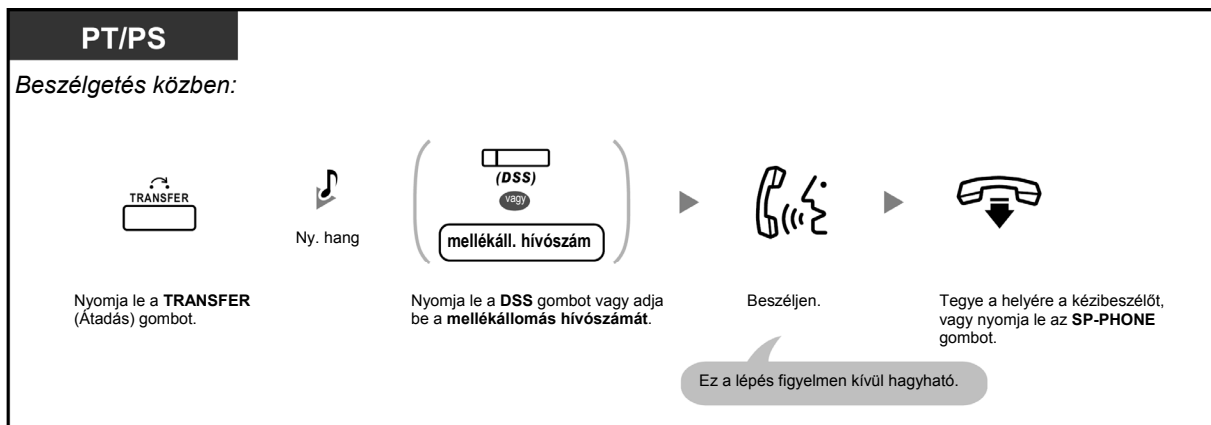

- Amikor nem tartózkodik a helyén, vagy nincs az irodában, és egy átirányított, külső hívása érkezik, például mobil telefonjára, akkor a hívást a # gomb megnyomásával és a kívánt mellékállomási hívószám beadásával át lehet adni egy, az alközpontban lévő mellékállomásra (amennyiben rendszerprogramozással engedélyezve van).



- Az SDN gomb segítségével történő átadási művelethez olvassa el az „1.5.1. Elsődleges hívószám (PDN)/Másodlagos hívószám (SDN) mellékállomás” fejezetet.

Hívás átadása egy gombnyomással (Egygombos átadás)

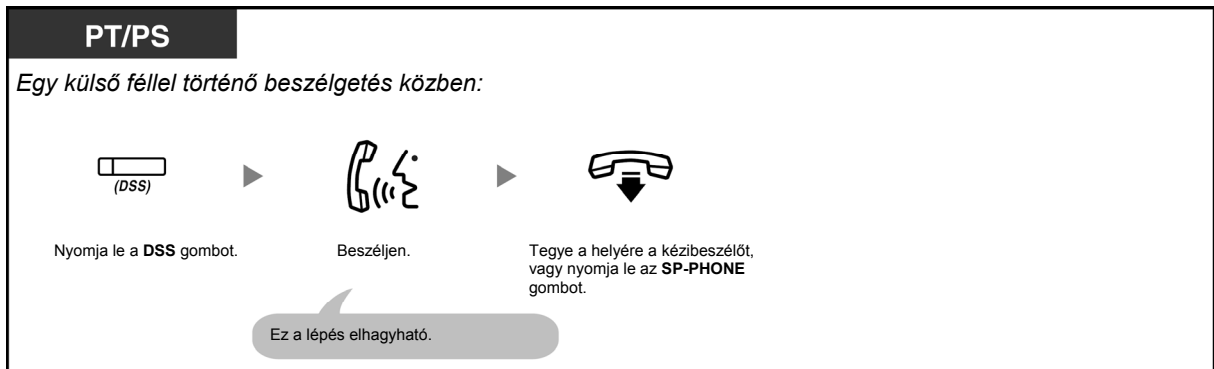

- Egy mellékállomással folytatott beszélgetésnél az Egygombos átadás szolgáltatás használatához rendszerprogramozás szükséges.

◆◆ Hívás átadása külső félnek az alközponti szolgáltatás segítségével

Adott mellékállomások kizárhatók ezen funkció használatából.

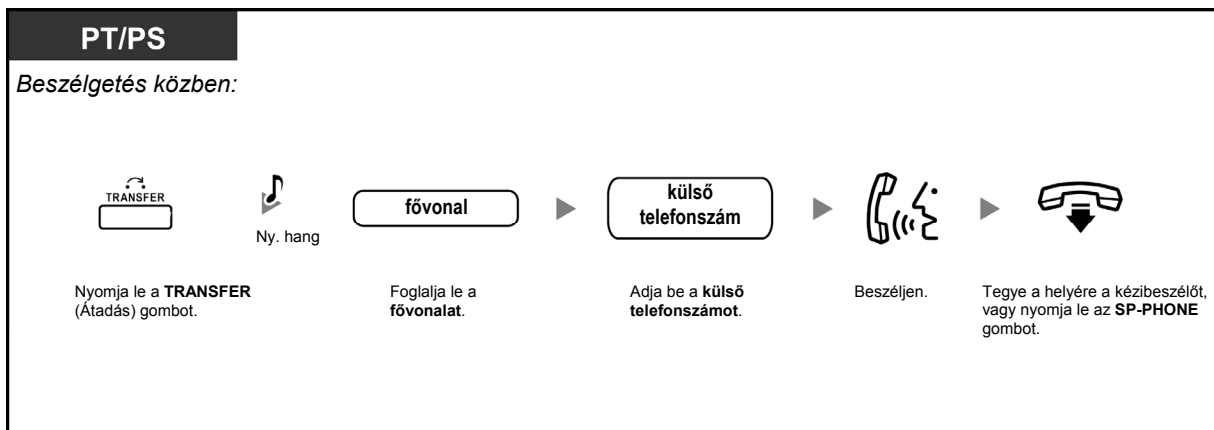

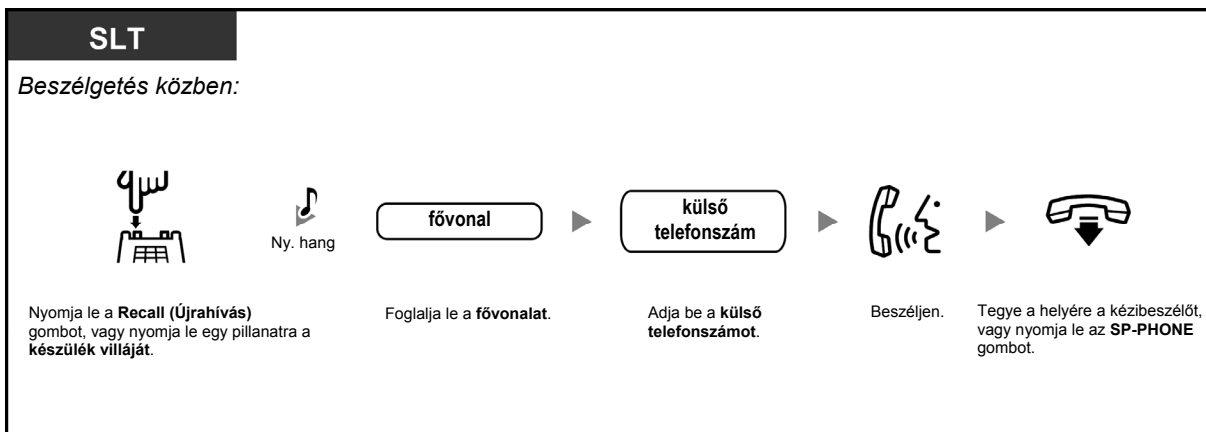

Időkorlát

Tizenöt másodperccel a kijelölt időkorlát lejárt előtt mind a hívó mind az átadást fogadó fél figyelmeztető hangjelzést kap.

- **Ha vissza kíván térni a tartásban lévő híváshoz még a hívott fél jelentkezése előtt,** akkor nyomja le a TRANSFER (Átadás), a megfelelő CO, ICD Group (ICD csoport) vagy INTERCOM (Belső hívás) gombot, illetve nyomja le egy pillanatra a készülék villáját.



Telefonjának egyéni beállításai

- 3.1.3. A gombok egyéni beállításai
Hozzon létre vagy írjon át egy DSS (Közvetlen hívó) gombot.

Hívás átadása az ISDN szolgáltatás használatával (Hívásátadás [CT] – ISDN segítségével)

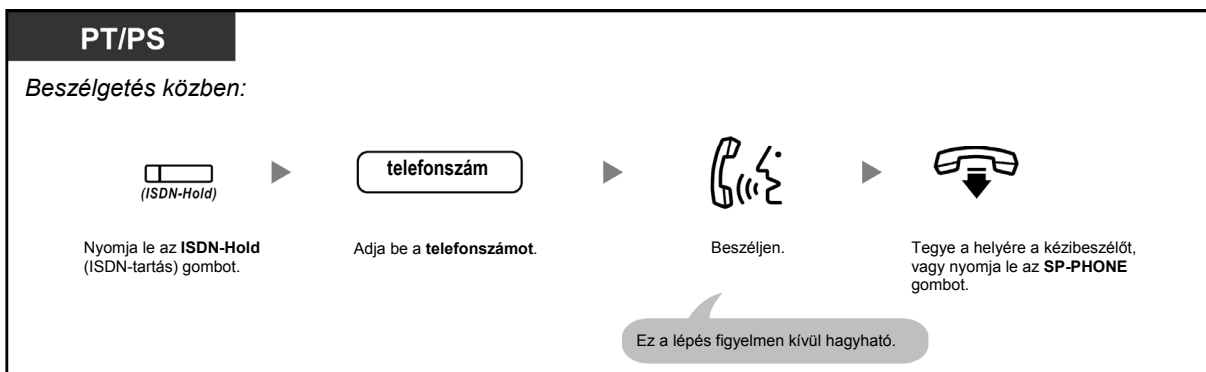

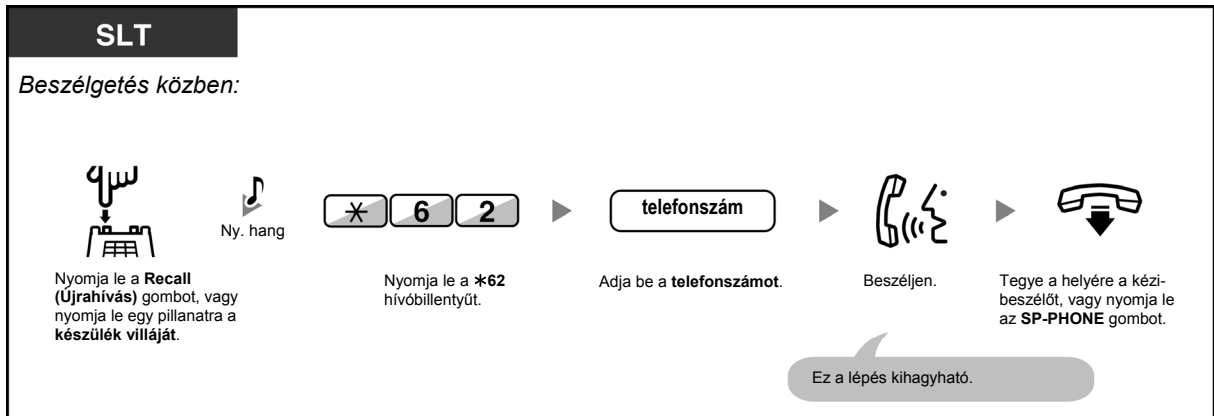

- Ha ki akar venni egy tartásban lévő hívást a tartásból, nyomja le a TRANSFER (Átadás), vagy a Recall (Újrahívás) gombot, vagy nyomja le egy pillanatra a készülék villáját.
- Ha Ön egy hívás átadása közben teszi a helyére a kézi-beszélőt, vagy nyomja le az SP-PHONE gombot, az akkor is átadásra kerül.
- A hívás átadása után a vonal felszabadul.



Telefonjának egyéni beállításai

- 3.1.3. A gombok egyéni beállításai
Hozzon létre vagy írjon át egy ISDN-Hold (ISDN-tartás) gombot.

1.4.2. Hívás tartásba tétele

- ♦♦ Tartás
- ♦♦ Hívás (alközponti) rendszer-parkoló-zónába kapcsolása

♦♦ Tartás

Kétféle tartás lehetséges. A különbség közöttük az, hogy mások kivehetik-e az Ön tartásban lévő hívását (Szokásos tartás) vagy sem (Kizárólagos tartás). Mivel ezek átválthatók, az aktuális üzemmódot kérdezze meg a rendszerfelelőstől.

Tartás (Hívás tartás)

PT/PS

Beszélgetés közben:



TRANSFER



Ny. hang

vagy



HOLD



* 5 0



Ny. hang



Nyomja le a **HOLD** (Tartás) gombot, vagy nyomja le a **TRANSFER** (Átadás) gombot és a ***50** hívóbillentyűt.

Tegye a helyére a kézbeszélőt, vagy nyomja le az **SP-PHONE** gombot.

SLT

Beszélgetés közben:



Recall



Ny. hang



Nyomja le a **Recall** (Újrahívás) gombot, vagy nyomja le egy pillanatra a készülék villáját.

Nyomja le a ***50** hívóbillentyűt.

Tegye a helyére a kézbeszélőt, vagy nyomja le az **SP-PHONE** gombot.

Hívás kivétele tartásból

PT/SLT/PS

- A tartásba tevő mellékállomáson (Hívás kivétele tartásból)**

Emelje fel a kézibeszélőt, vagy nyomja le az SP-PHONE gombot.

Nyomja le a villogó CO vagy INTERCOM gombot vagy a *50 hívóbillentyűt.

Beszéljen.
- Egy másik mellékállomáson tartásban lévő fővonalai hívás kivétele tartásból – csak szokásos tartás esetén (Hívás kivétele tartásból – a tartásban lévő fővonal számával meghatározva)**

Emelje fel a kézibeszélőt, vagy nyomja le az SP-PHONE gombot.

Nyomja le a CO gombot, vagy nyomja le az *53 hívóbillentyűt, és adja be a tartásban lévő fővonal számát (3 számjegy).

Beszéljen.
- Egy másik mellékállomáson tartásban lévő belső vagy fővonalai hívás kivétele tartásból – csak szokásos tartás esetén (Hívás kivétele tartásból – a tartásba tevő mellékállomás hívószámával meghatározva)**

Emelje fel a kézibeszélőt, vagy nyomja le az SP-PHONE gombot.

Nyomja le a *51 hívóbillentyűt.

Nyomja le a DSS gombot, vagy adja be a tartásba tevő mellékállomás hívószámát.

Beszéljen.



- A CO illetve az INTERCOM gomb fénye az aktuális állapotot jelzi az alábbiak szerint:

 - Szokásos tartás üzemmód
Zöld fénnel, lassan villog: Az Ön tartásban lévő hívása.
Piros fénnel villog: Egy másik mellékállomáson tartásban lévő hívás.
 - Kizárólagos tartás üzemmód
Zöld fénnel, közepes sebességgel villog: Az Ön tartásban lévő hívása.
Piros fénnel világít: Egy másik mellékállomáson tartásban lévő hívás.
- Ha a hívást egy előre meghatározott időn belül nem veszi ki a tartásból,** akkor figyelmeztetésként riasztó jelzést hall (Tartás újrahívás).
 Ha pedig előre meghatározott időn belül nem fogadják a fővonalai hívást, akkor az automatikusan elbomlik.
- A tartás üzemmód megváltoztatása (csak rendszerkészüléknél)**
 A HOLD (Tartás) gomb lenyomása után, ha ismét lenyomja a HOLD (Tartás) gombot, akkor a tartási állapot a Szokásos tartás üzemmódból átvált Kizárólagos tartás üzemmódra, illetve a Kizárólagos tartás üzemmódból átvált Szokásos tartás üzemmódra.



- Ha az **Automatikus tartás** előre be van programozva, akkor az aktuális hívást automatikusan tartásba teheti egy másik CO, ICD Group (ICD csoport) vagy INTERCOM gomb lenyomásával, hogy egy másik hívást kezdeményezzen vagy fogadjon.
- A tartásban lévő hívás PDN/SDN gomb segítségével történő kivételének műveletéhez olvassa el az „1.5.1. Elsődleges hívószám (PDN)/Másodlagos hívószám (SDN) mellékállomás” fejezetet.

◆◆ Hívás tartása egy rendszer-parkoló-zónában (Hívás várakoztatása)

Ön egy hívást tartásba tehet a közös, alközponti parkoló-zónába, és a várakoztatott hívást bármelyik mellékállomásról ki lehet venni a parkoló helyről. Ezt a szolgáltatást átadási szolgáltatásként használhatja.

Egy hívást egy megadott parkoló zónába (Megadott) vagy bármelyik parkoló zónába (Automatikus parkoló zóna) betehet. Ha létrehozta a Call Park (Hívás várakoztatása) és a Call Park (Automatic Park Zone) (Hívás várakoztatása [Automatikus parkoló zóna]) gombot, a két várakoztatási mód között, egyszerűen a megfelelő gomb lenyomásával választhat.

Ha egy hívást automatikusan tettek várakoztatásba, vagy egyszerre több hívás is várakozik, akkor a kívánt hívás várakozásból való kivételéhez Önnek meg kell adnia a parkoló zóna számát.

Beállítás

PT/PS

Beszélgetés közben:



(Call Park)

Nyomja le a **Call Park** (Hívás várakoztatása) gombot.

PT/PS

Beszélgetés közben:



Nyomja le a **TRANSFER** (Átadás) gombot.



Nyomja le a ***52** hívóbillentyűt.

a parkoló-zóna száma

Megadott
vagy

*

Automatikus



Ny. hang



Adja be a **parkoló-zóna számát** (2 számjegy), vagy nyomja le a ***** hívóbillentyűt, ha automatikusan egy szabad parkoló zónába kívánja tenni a hívást.

Tegye a helyére a kézi-beszélőt, vagy nyomja le az **SP-PHONE** gombot.

Ha foglaltsági hangot hall, adja be egy másik parkoló zóna számát, vagy nyomja meg ismét a ***** hívóbillentyűt.

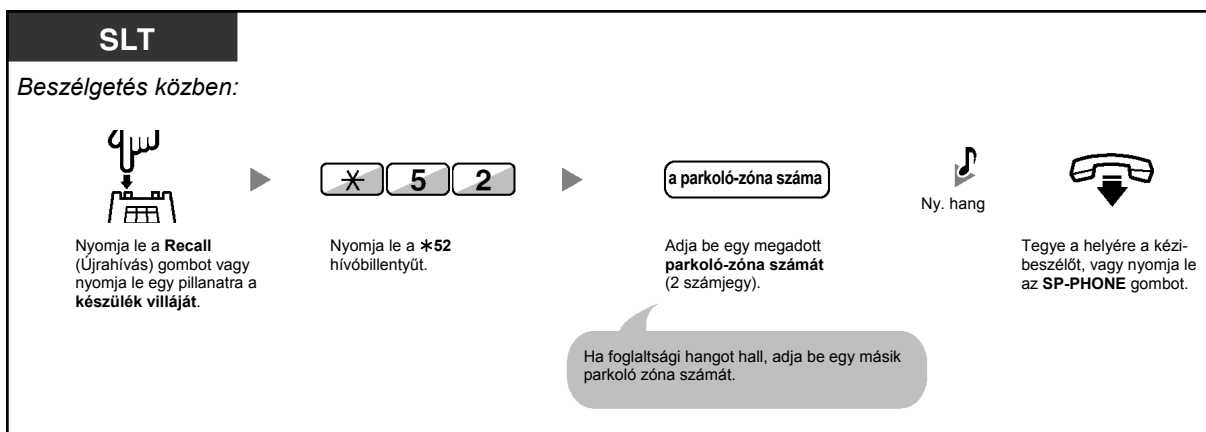

Hívás kivétele várakoztatásból

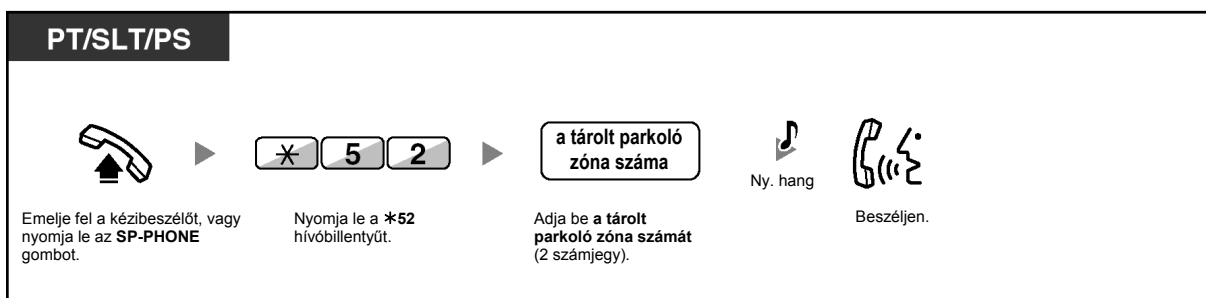
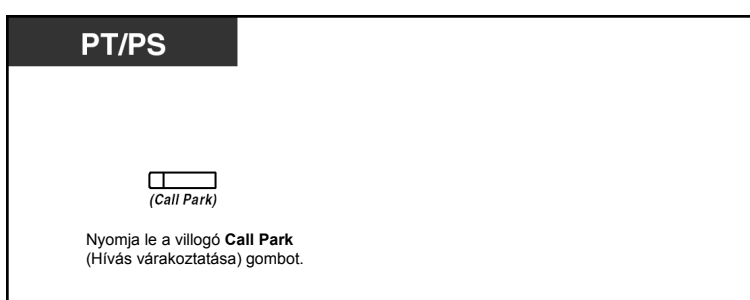

- Ha a hívást automatikusan várakoztatták, ellenőrizze a kijelzőn a parkoló zóna számát.
- **Ha a hívást egy előre meghatározott időn belül nem veszi ki a tartásból, akkor figyelmeztetésként riasztó jelzést hall (Tartás újrahívás).** Ha pedig előre meghatározott időn belül nem fogadják a fővonalis hívást, akkor az automatikusan elbomlik.



- **Ha tájékoztató hangot hall, amikor egy hívást kíván kivenni a várakozásból, akkor nincs hívás tartásban.** Ellenőrizze a tárolt parkoló zóna számát.
- Miután egy hívást várakoztatásba helyezett, lehetősége nyílik egyéb műveletek elvégzésére.



Telefonjának egyéni beállításai

- 3.1.3. A gombok egyéni beállításai
Hozza létre vagy írja át a Call Park (Hívás várakoztatása) és a Call Park (Automatic Park Zone) (Hívás várakoztatása [Automatikus parkoló zóna]) gombot.

1.4.3. Beszélgetés két féllel felváltva (Partnerváltogatás)

Amikor az egyik féllel beszél, mialatt a másik fél tartásban van, Ön a két hívást (váltakozva) oda-vissza cserélgetheti.

A felek váltogatása miközben a másik fél ideiglenesen tartásba kerül.

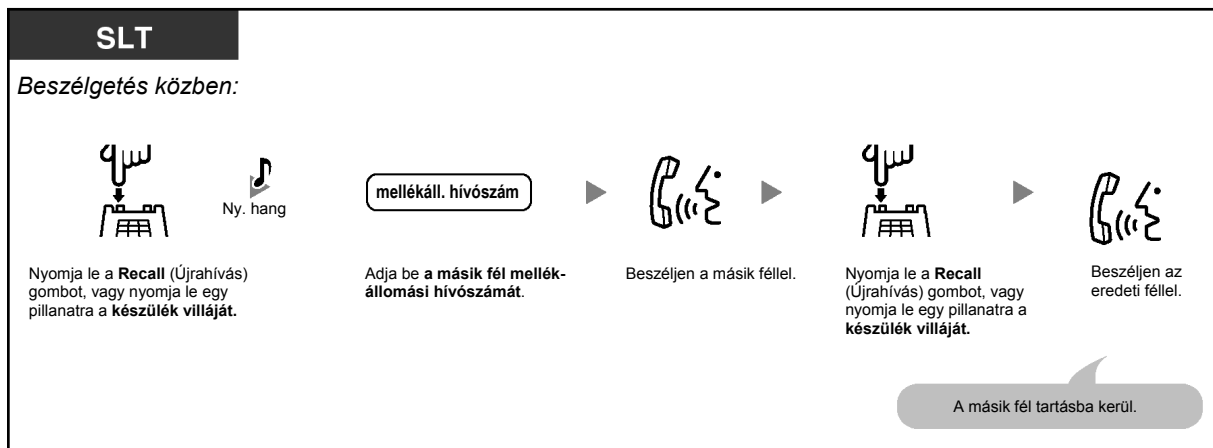
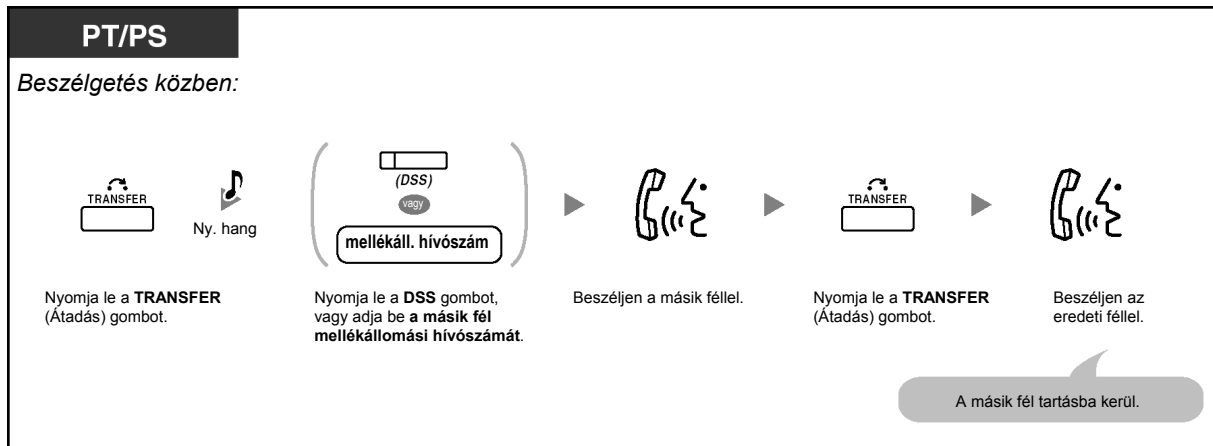

Kilépés a beszélgetésből, és a másik két fél beszélhet

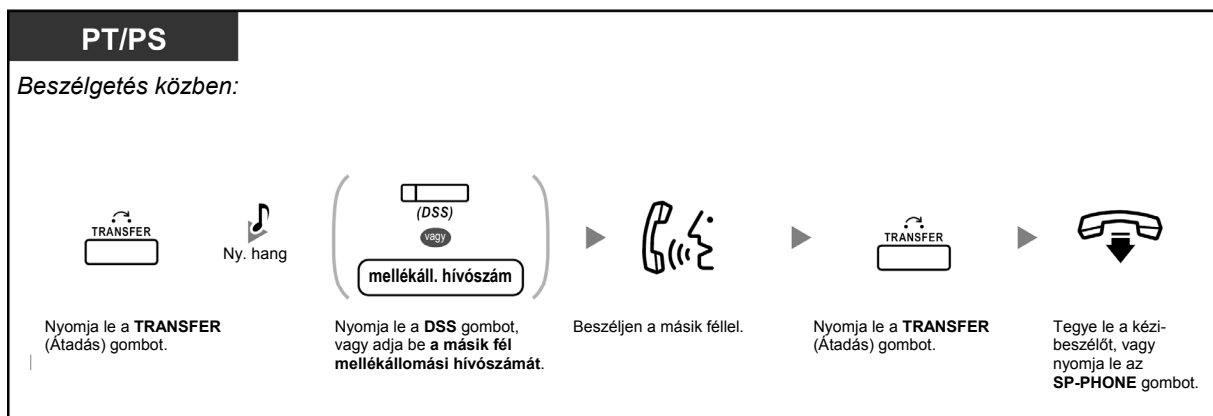

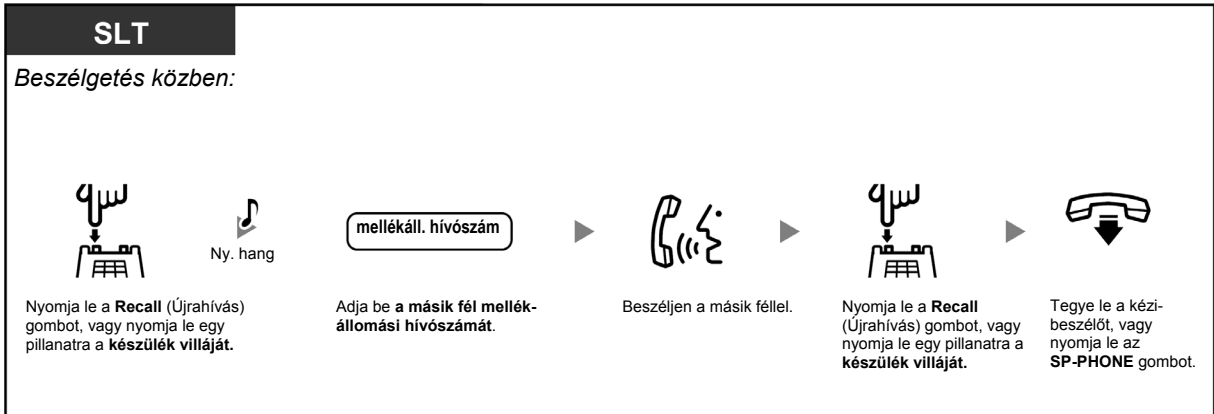

1.4.4. Jelentkezés várakozó hívásra

- ◆◆ Jelentkezés alközponton belüli, várakozó hívásra
- ◆◆ Jelentkezés a főközpontból érkező, várakozó hívás jelzésre

◆◆ Jelentkezés alközponton belüli várakozó hívásra

Beszélgetés közben a „Várakozó hívás hangjelzés”, vagy a telefonkészülék hangszóróján illetve a kézibeszélőjén keresztül hallható hangbemondás tájékoztatja Önt arról, hogy egy külső fél vagy egy másik mellékállomás által kezdeményezett hívás várakozik Önre. Mielőtt a szolgáltatást használná, aktiválnia kell. (Alapbeállítás: Letiltva – nincs hívás [Belső hívásokra]/nincs hang [Külső hívásokra]).

A várakozó, második hívásra a folyó beszélgetés bontásával (1) vagy tartásba tételével (2) jelentkezhet.

1. A folyó beszélgetés bontása, és azután beszélgetés az új partnerrel

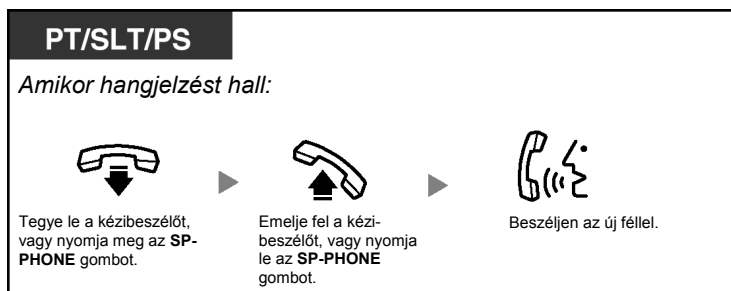

2. A folyó beszélgetés tartásba tétele, és azután beszélgetés az új partnerrel

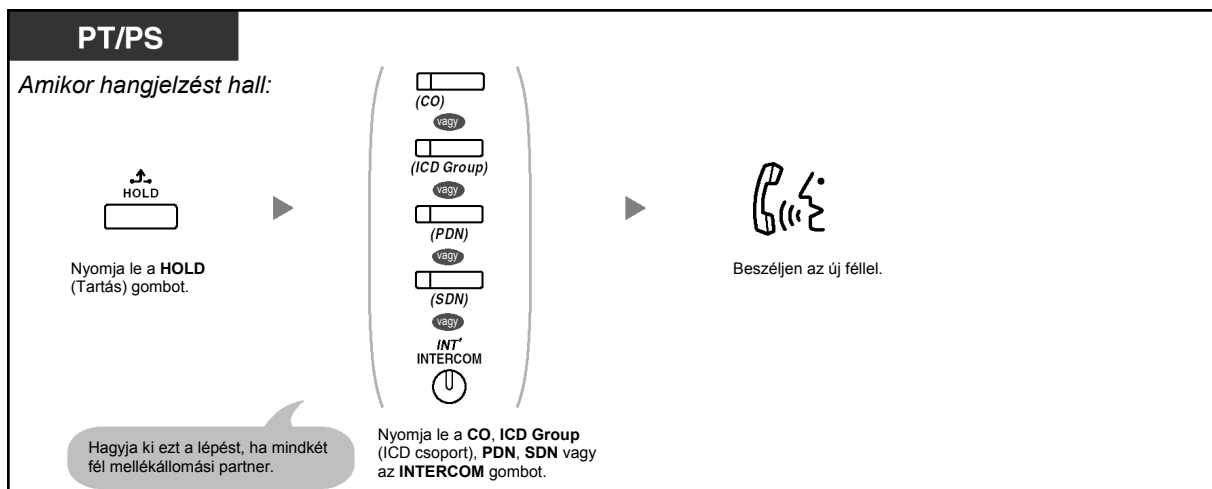

SLT

Amikor hangjelzést hall:

Nyomja le a **Recall** (Újrahívás) gombot, vagy nyomja le egy pillanatra a készülék villáját.

Nyomja le a ***50** hívóbillentyűt.

Ny. hang

Beszéljen az új félel.

Miután beszélt az új félel (második hívás), Ön bonthatja (2.1.) vagy tartásba teheti (2.2.), és visszatérhet az első híváshoz.

2.1. A második hívás bontása, és beszélgetés az eredeti félel

PT/PS

Beszélgetés közben:

Tegye le a kézbeszélőt, vagy nyomja le az **SP-PHONE** gombot.

Emelje fel a kézbeszélőt, vagy nyomja le az **SP-PHONE** gombot.

(CO)
vagy
(ICD Group)
vagy
(PDN)
vagy
(SDN)
vagy
INT*
INTERCOM

Nyomja le a **CO, ICD Group** (ICD csoport), **PDN, SDN** vagy az **INTERCOM** gombot.

Beszéljen az eredeti félel.

PT/SLT/PS

Beszélgetés közben:

Tegye le a kézbeszélőt, vagy nyomja le az **SP-PHONE** gombot.

Emelje fel a kézbeszélőt, vagy nyomja le az **SP-PHONE** gombot.

Nyomja le a ***50** hívóbillentyűt.

Ny. hang

Beszéljen az eredeti félel.

2.2. A második hívás tartásba tétele, és beszélgetés az eredeti féllel

Miután tartásba tette, beszélhet az eredeti féllel. Ezután bonthatja a hívást, és újra beszélhet az új féllel.

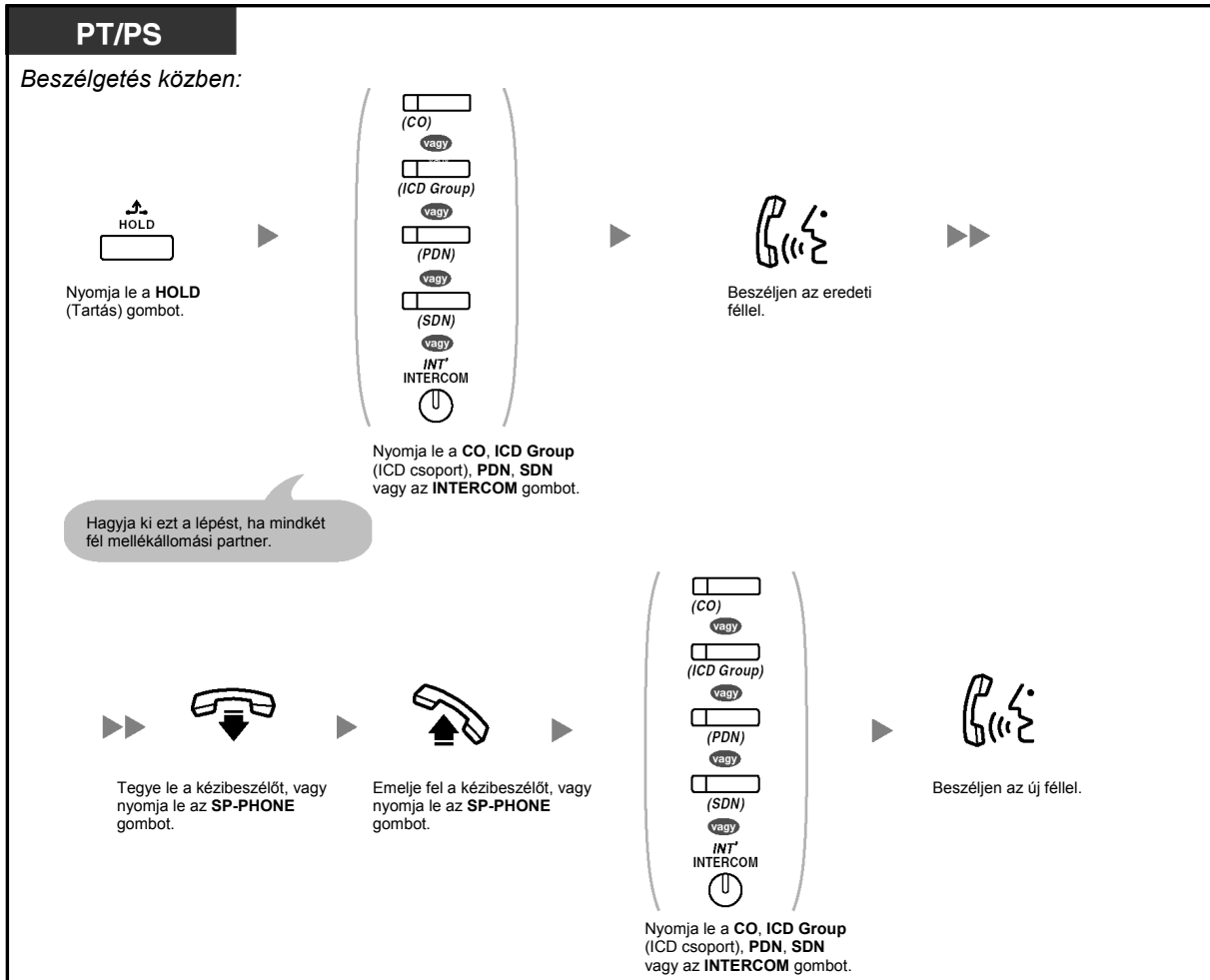

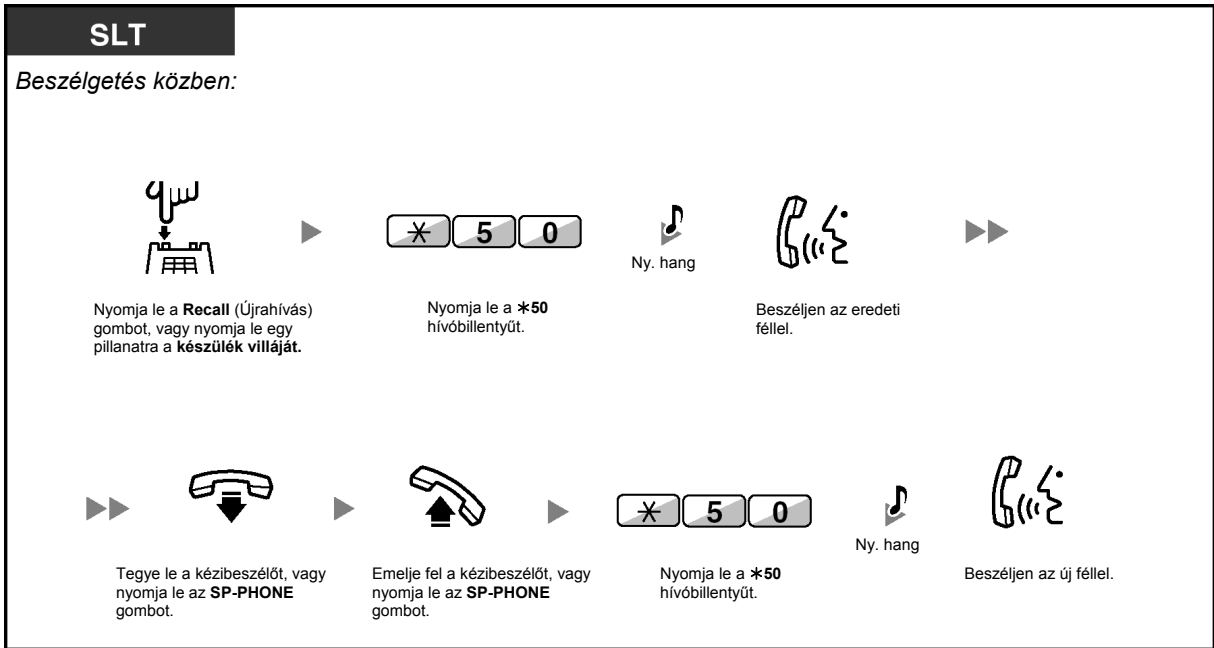

- **Az Ön telefonkészülékének típusától függően**, beszélhet a másik féllel a hangszóró és a mikrofon segítségével (Érkező hívás bejelentése felemelt kézibeszélő mellett [OHCA]), vagy fogadhatja a hívásának bejelentését a kézibeszélőn keresztül („Kezelői” OHCA), miközben Ön egy másik telefonbeszélgetést folytat a kézibeszélő segítségével. Olvassa el az „1.8.3. Várakozó hívás jelzés vétele (Várakozó hívás jelzése / Érkező hívás bejelentése felemelt kézibeszélő mellett [OHCA] / „Kezelői” OHCA)” fejezetet.
- A hívás fogadása előtti tizenöt másodperces intervallumokban öt másodpercekre megjelenik a hívó mellékállomás neve illetve száma.



Telefonjának egyéni beállításai

- 3.1.2. A programozási üzemmód beállításai – **Várakozó hívás hangjelzés kiválasztása**
Ha Ön az „1. típusú hang”-ot választja ki, „Várakozó hívás hangjelzés”-ként ugyanazt a hangot kapja várakozó fővonali illetve mellékállomási hívásnál is. Ha Ön a „2. típusú hang”-ot választja ki, „Várakozó hívás hangjelzés”-ként más hangot kap külső fél, és más hangot hall mellékállomási hívás esetén.

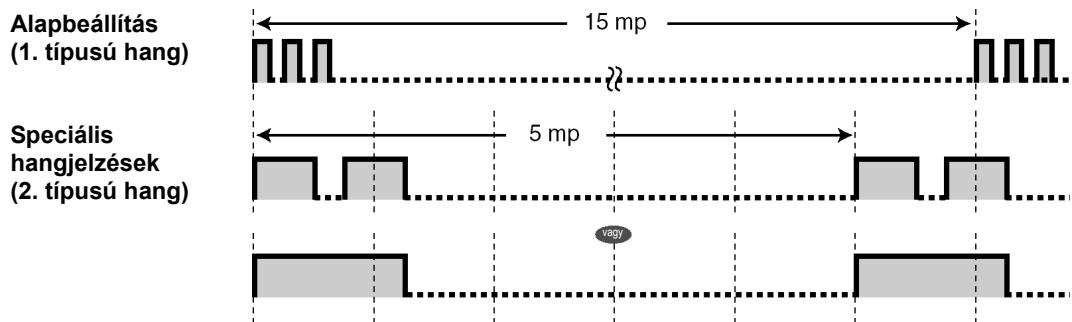

◆◆ Jelentkezés a főközpontból érkező, várakozó hívás jelzésre

Ez opcionális, a telefontársaság által biztosított szolgáltatás. Ön várakozó hívás hangjelzést illetve a hívóra vonatkozó információt is kaphat. Ha további részletekre kíváncsi forduljon a helyi telefontársasághoz.

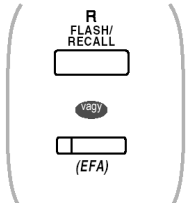
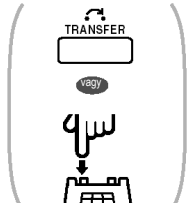
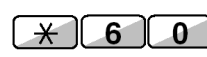
PT/PS	PT/SLT/PS
<p><i>Amikor hangjelzést hall:</i></p> <div style="text-align: center;">  </div> <p>Nyomja le a FLASH/RECALL (Hurokmegszakítás/Újrahívás) vagy az EFA (Külső szolgáltatások elérése) gombot.</p>	<p><i>Amikor hangjelzést hall:</i></p> <div style="display: flex; align-items: center; justify-content: center;"> <div style="text-align: center;">  </div> <div style="margin: 0 20px;">▶</div> <div style="text-align: center;">  </div> </div> <p>Nyomja le a TRANSFER (Atadás) vagy a Recall (Újrahívás) gombot, vagy nyomja le egy pillanatra a készülék villáját.</p> <p>Nyomja le a *60 hívóbillentyűt.</p>



- **Ha vissza kíván térni az eredeti félhez**, ismételje meg a műveletet.
- Ebben az esetben, a rendszerkészülékeken a FLASH/RECALL gombot rendszerprogramozással a külső szolgáltatások elérése (EFA) üzemmódban kell állítani.



Telefonjának egyéni beállításai

- 3.1.3. A gombok egyéni beállításai
Hozzon létre, vagy írjon át egy Külső szolgáltatások elérése (EFA) gombot.

1.4.5. Több résztvevős beszélgetés

- ◆◆ Beszélgetés közben további felek bevonása (Konferencia)
- ◆◆ Kilépés a konferenciából (Felügyelet nélküli konferencia)
- ◆◆ Kilépés a konferenciából (Kilépés a három résztvevős konferenciából)
- ◆◆ Harmadik fél belépésének engedélyezése az Ön hívásába (A titkosság feloldása)
- ◆◆ Harmadik fél bevonása egy, az ISDN szolgáltatás használatával folytatott beszélgetés közben (Három résztvevős konferencia [3PTY] – ISDN segítségével)

◆◆ Beszélgetés közben további felek bevonása (Konferencia)

Ön beszélgetésébe egy vagy több felet is bevonhat.

Konferencia hívás létrehozása

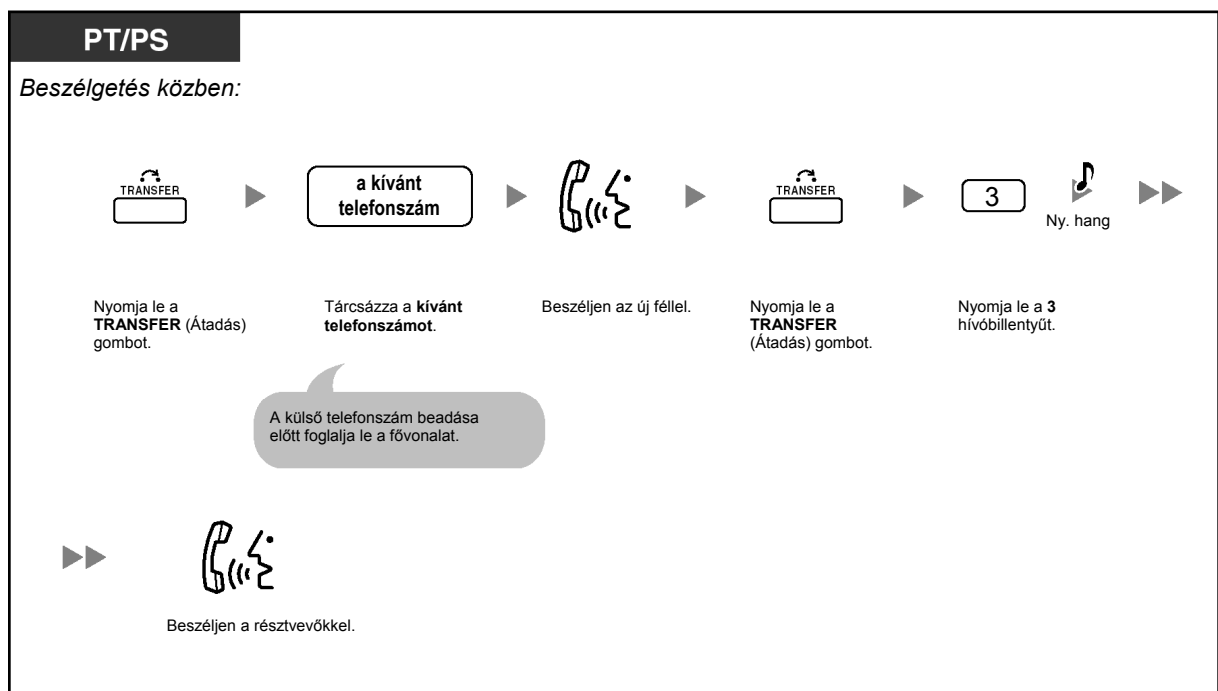
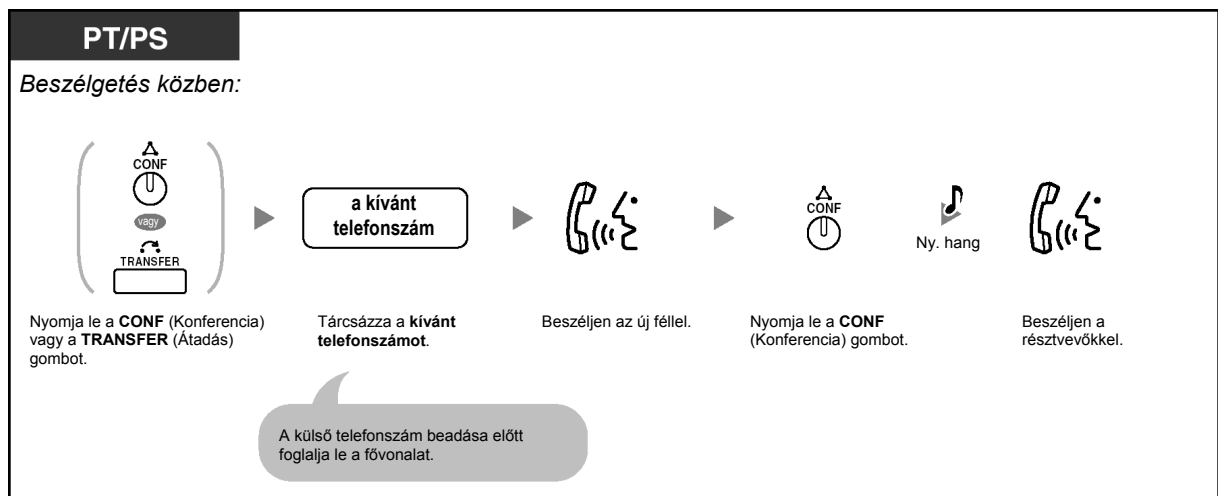

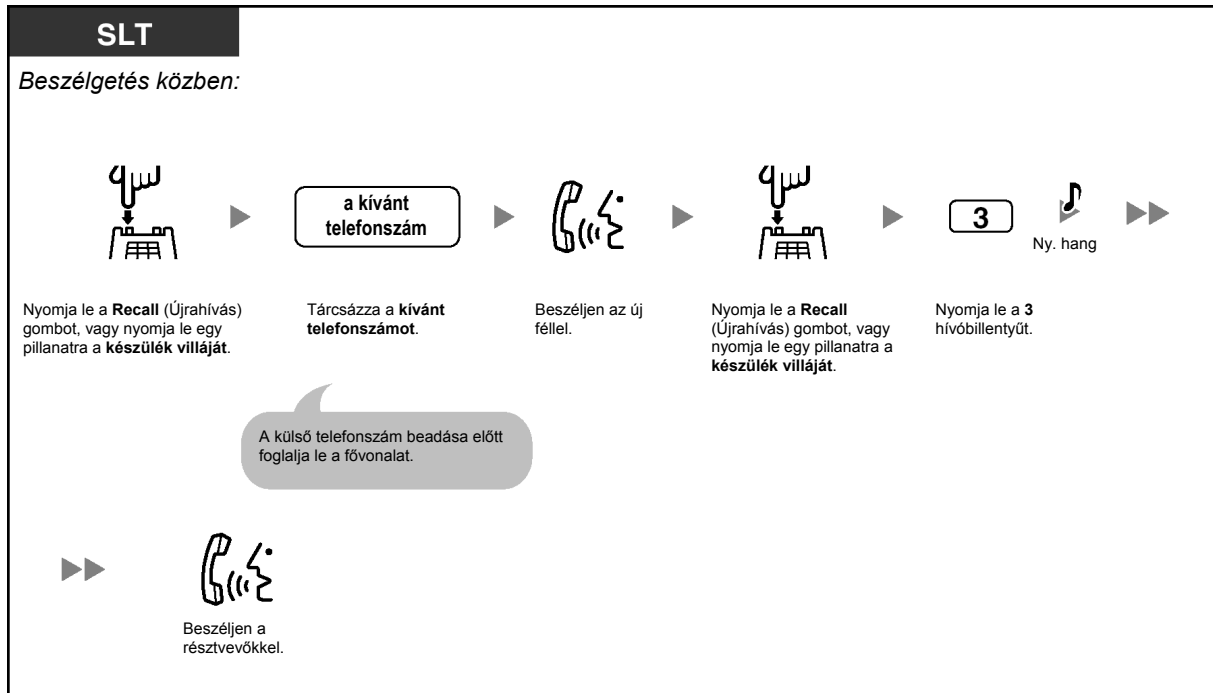

Konferencia hívás létrehozása, amikor egy két résztvevős beszélgetés közben egy külső féltől érkezik hívás

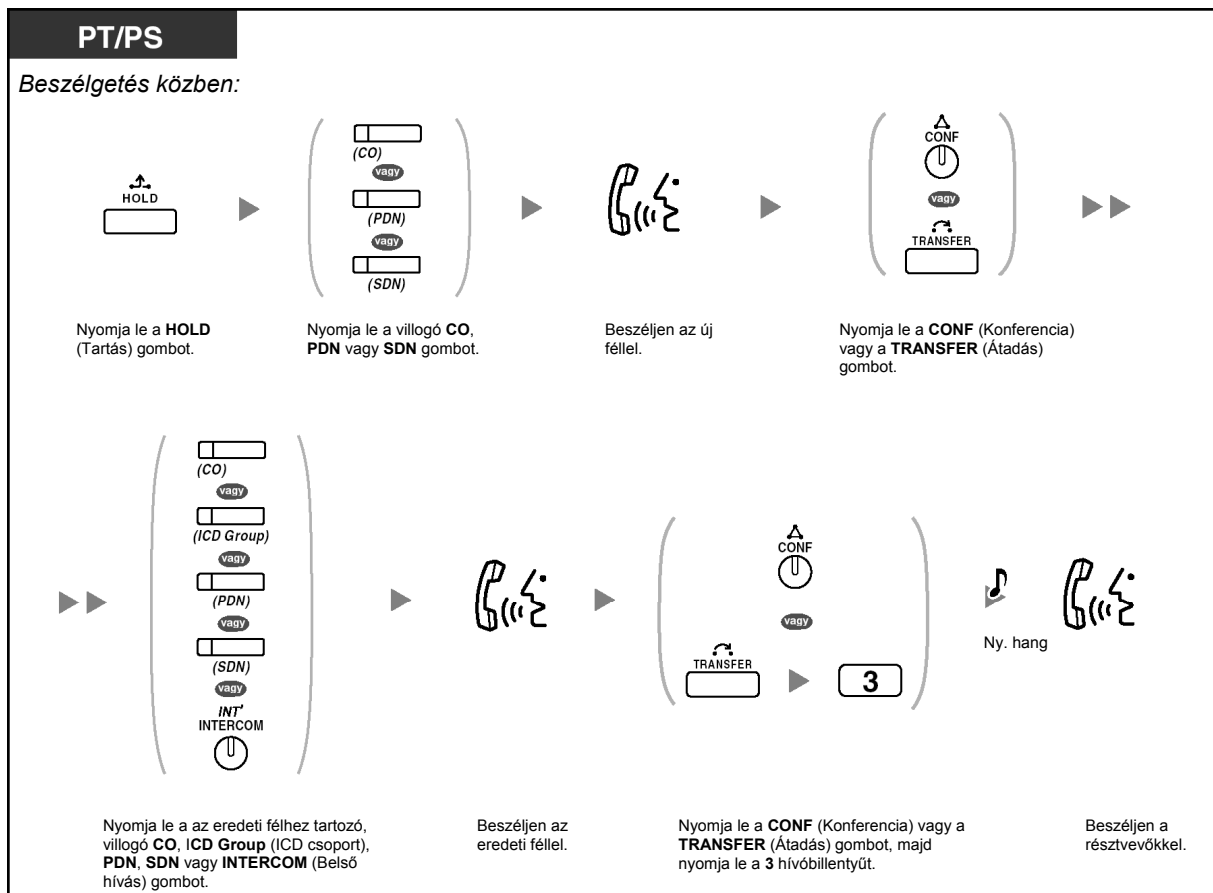

Négy vagy több fél bevonása a konferenciába

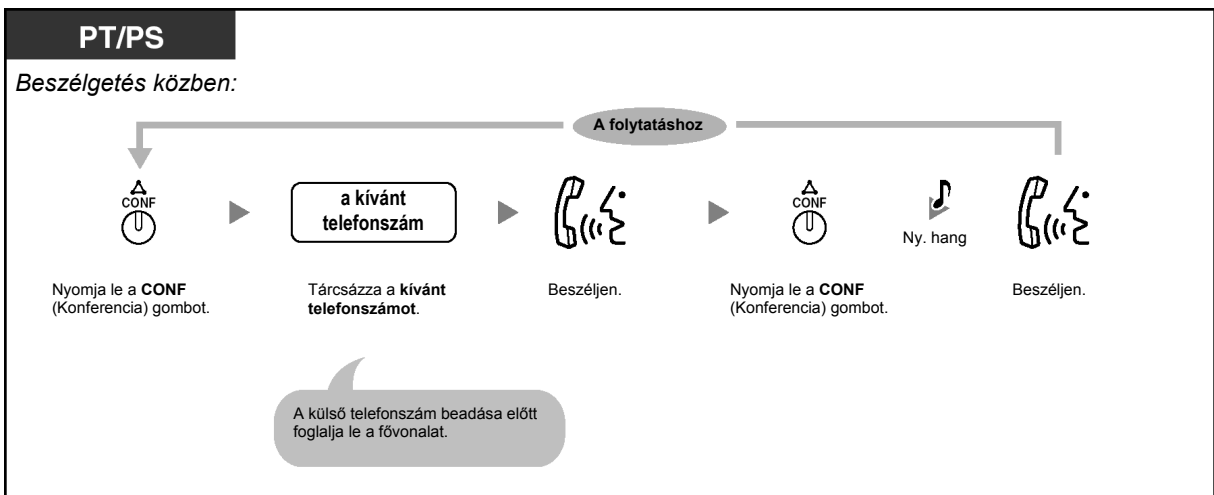

Tartásban lévő újabb fél bevonása a konferenciába

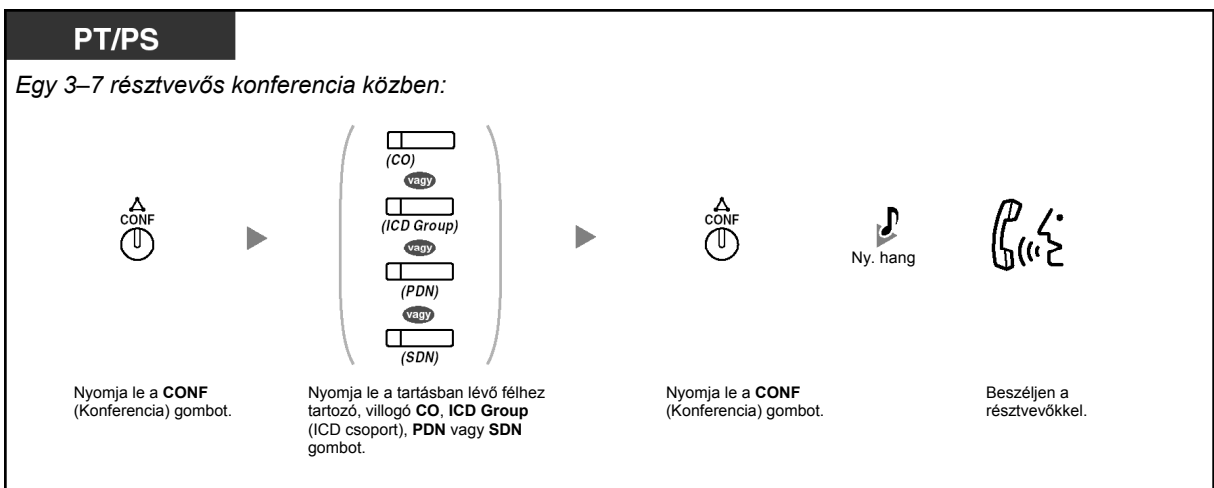

Tárgyalás két féllel felváltva egy három résztvevős beszélgetésben

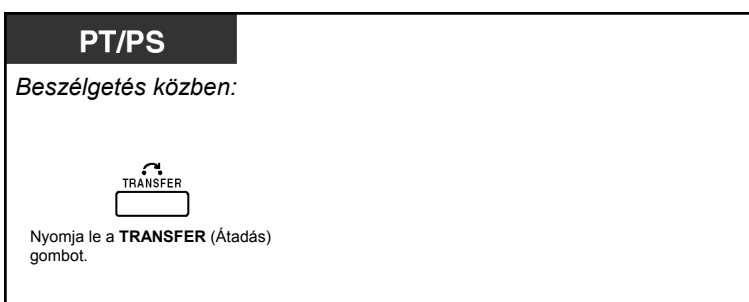

SLT

Beszélgetés közben:



Nyomja le a **Recall** (Újrahívás) gombot, vagy nyomja le egy pillanatra a **készülék villáját**.

Egy fél elbontása, és beszélgetés a három résztvevős beszélgetésben lévő többi féllel

PT/PS

Beszélgetés közben:

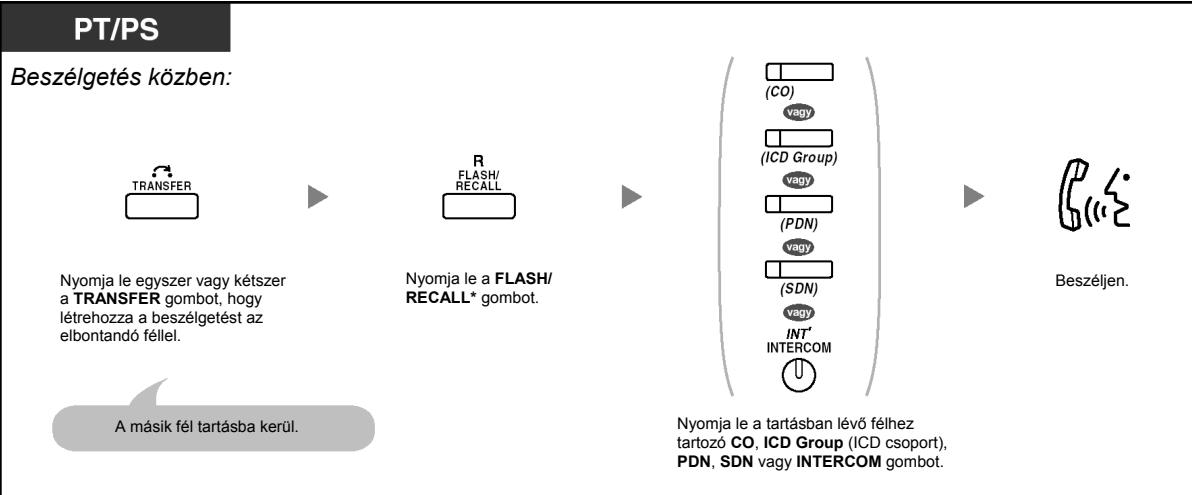

Nyomja le egyszer vagy kétszer a **TRANSFER** gombot, hogy létrehozza a beszélgetést az elbontandó féllel.

Nyomja le a **FLASH/RECALL*** gombot.

A másik fél tartásba kerül.

Nyomja le a tartásban lévő félhez tartozó **CO**, **ICD Group** (ICD csoport), **PDN**, **SDN** vagy **INTERCOM** gombot.

Beszéljen.



- * Ebben az esetben a rendszerkészülék FLASH/RECALL gombját rendszerprogramozással Flash (időzített hurokmegszakítás)/Újrahívás üzemmódba kell állítani.
- Egy három résztvevős beszélgetésnél, amikor Ön lenyomja a TRANSFER (Átadás) vagy a Recall (Újrahívás) gombot, illetve egy pillanatra lenyomja a készülék villáját, átvált a beszélgetésben résztvevő, többi fél között.
- Ön egyidejűleg legfeljebb nyolc résztvevős (belső és külső vonalakkal létrehozott) konferencia beszélgetést hozhat létre.
- Egy négy vagy több résztvevős beszélgetés közben Ön nem tud egyetlen felet elbontani, oly módon, hogy a többi féllel fenntartja a beszélgetést.



Telefonjának egyéni beállításai

- 3.1.3. A gombok egyéni beállításai
Hozza létre vagy írja át a Conference (Konferencia) gombot.

Kilépés a konferenciából (Felügyelet nélküli konferencia)

A konferenciát kezdeményező fél kiléphet a konferenciából, és a többi fél folytathatja beszélgetését.



Kilépés a konferenciából

PT/PS

Egy 3–7 résztvevős konferencia közben:



Nyomja le a **CONF** (Konferencia) gombot. Tegye a helyére a kézbeszélőt, vagy nyomja le az **SP-PHONE** gombot.

Visszatérés a konferenciába, miközben a többiek beszélgetnek

PT/PS

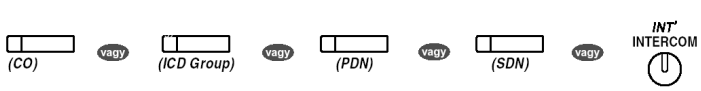

Nyomja le a zölden villogó **CO**, **ICD Group** (ICD csoport), **PDN**, **SDN** vagy **INTERCOM** gombot.

A beszélgetés befejezése

PT/PS

Beszélgetés közben:



Tegye a helyére a kézbeszélőt, vagy nyomja le az **SP-PHONE** gombot.



- **Időkorlát**

A kijelölt időkorlát lejártá előtt mindkét fél riasztó hangjelzést kap. Az eredeti (konferenciát elhagyó) mellékállomás az időzítés lejártá előtt riasztó hangjelzést kap. A hívás elbomlik, ha az idő letelik, hacsak az eredeti, konferenciát létrehozó mellékállomás vissza nem tér a konferenciába.



- **Telefonjának egyéni beállításai**

- 3.1.3. A gombok egyéni beállításai
Hozzon létre vagy írjon át egy Conference (Konferencia) gombot.

◆◆ Kilépés a konferenciából (Kilépés a három résztvevős konferenciából)

A személy, aki létrehozta a konferenciát a másik két féllel, kiléphet a konferenciából, a másik két fél pedig folytathatja beszélgetését.

Kilépés a legalább egy másik mellékállomással folytatott konferenciából

PT/SLT/PS

Egy három résztvevős konferencia közben:



Tegye a helyére a kézibeszélőt, vagy nyomja le az **SP-PHONE** gombot.

Kilépés egy két külső féllel folytatott konferenciából

PT/PS

Egy három résztvevős konferencia közben:





Nyomja le a **TRANSFER** (Átadás) gombot.

Tegye a helyére a kézibeszélőt, vagy nyomja le az **SP-PHONE** gombot.

SLT

Egy három résztvevős konferencia közben:



Nyomja le a **Recall** (Újrahívás) gombot, vagy nyomja le egy pillanatra a **készülék villóját**.

Tegye a helyére a kézibeszélőt, vagy nyomja le az **SP-PHONE** gombot.



- Egy két külső féllel létrehozott konferencia elhagyásához, és a konferencia folytatásához, mellékállomásán COS programozás segítségével engedélyezni kell a hívásátadás külső vonalakra szolgáltatást.

◆◆ Harmadik fél belépésének engedélyezése az Ön hívásába (A titkosság feloldása)

Megengedheti egy harmadik fél számára, hogy csatlakozzon az Ön külső féllel folytatott beszélgetésébe, és létrejöjjön egy három résztvevős beszélgetés. Ön ki is léphet a beszélgetésből, és a másik két résztvevő tovább beszélgethet.



Harmadik fél belépésének engedélyezése az Ön hívásába, és egy három résztvevős beszélgetés létrehozása

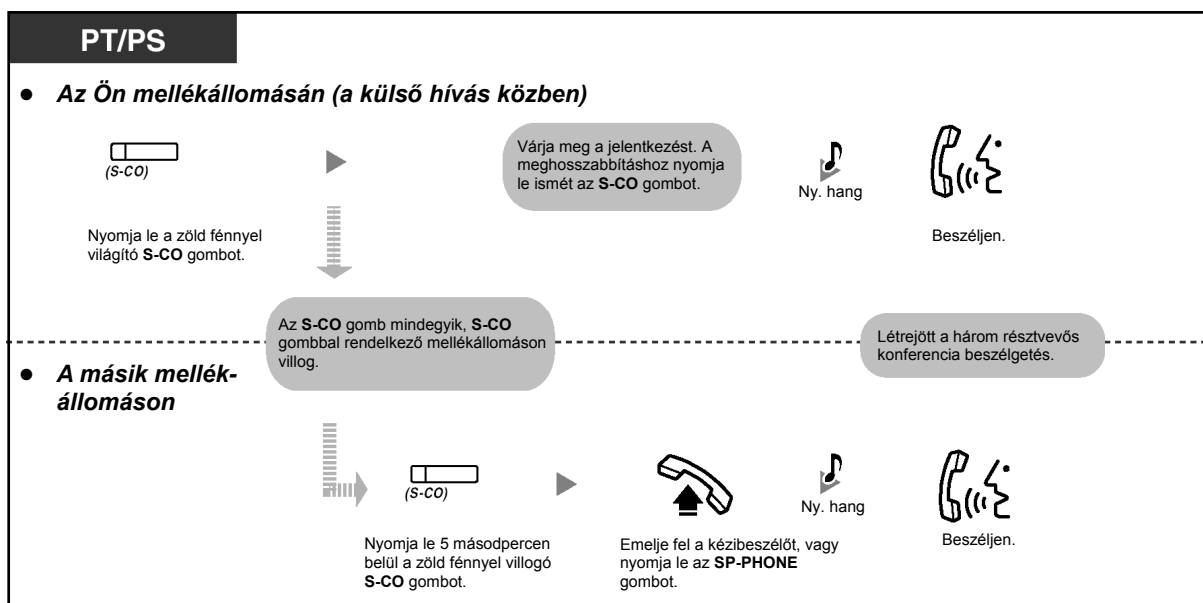

- Ennél a műveletnél csak az S-CO gomb használható.
- Egyszerűen az SP-PHONE gomb megnyomásával vagy a kézibeszélő helyére tételével kiléphet egy három résztvevős konferencia beszélgetésből, és a másik két felet beszédállásban hagyhatja.

◆◆ Harmadik fél bevonása egy, az ISDN szolgáltatás használatával folytatott beszélgetés közben (Három résztvevős konferencia [3PTY] – ISDN segítségével)

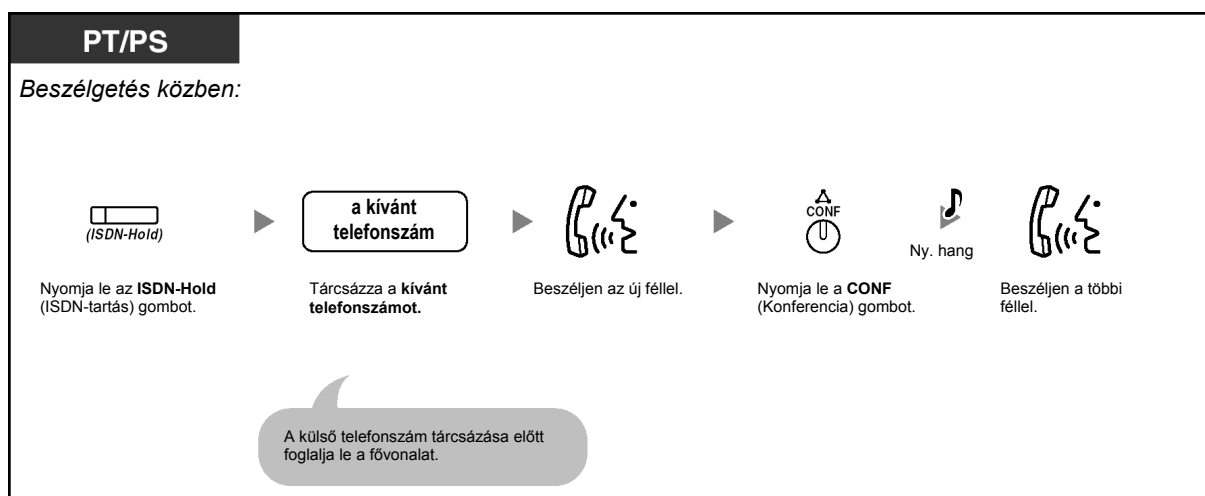

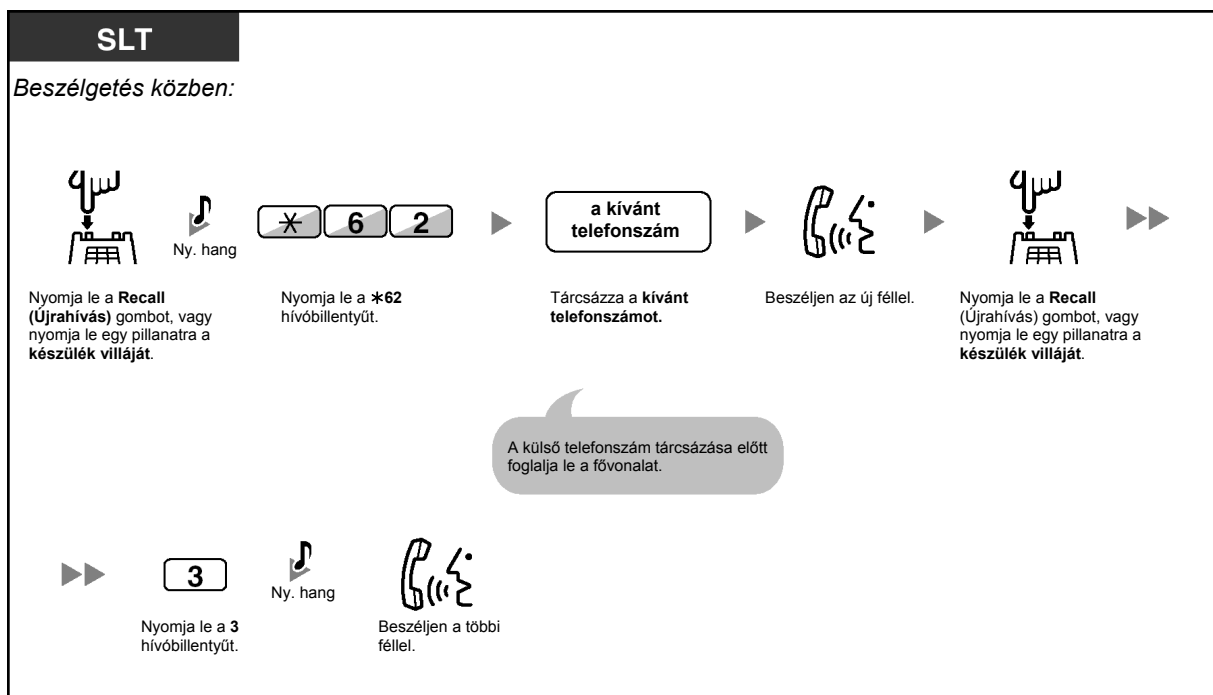
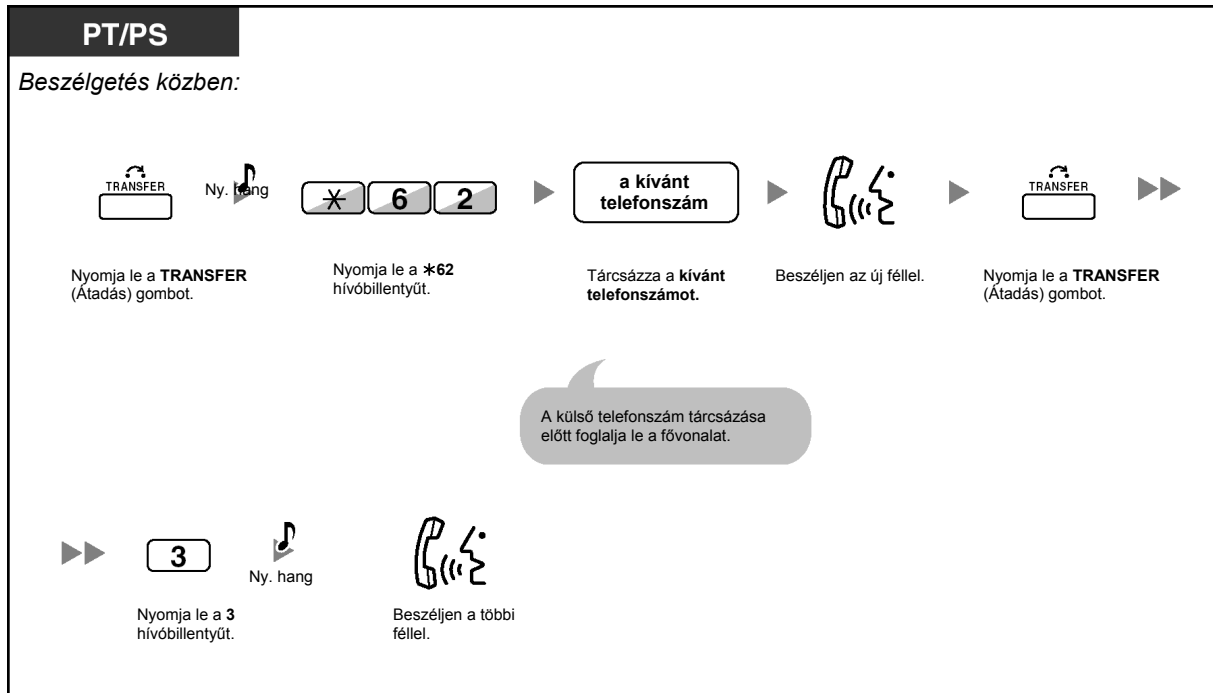

A beszélgetés befejezése

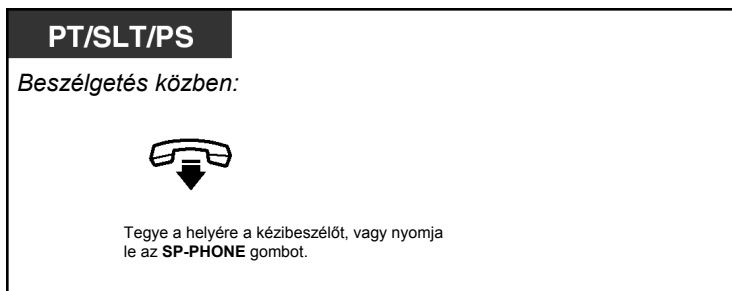

Telefonjának egyéni beállításai

- 3.1.3. A gombok egyéni beállításai
Hozzon létre vagy írjon át egy ISDN-Hold (ISDN-tartás) gombot.

1.4.6. Némítás

Ön kikapcsolhatja a mikrofont vagy a kézibeszélő mikrofonját, és így a szobában lévőekkel konzultálhat anélkül, hogy a másik fél hallaná beszélgetésüket, miközben Ön a hangszórón vagy a telefonkészülék hallgatóján keresztül hallja a másik felet.



Beállítás/Törlés

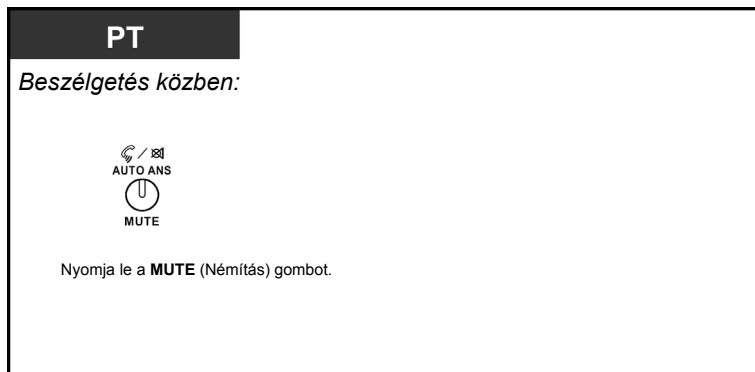

- Az AUTO ANS/MUTE (Automatikus hívásfogadás/Némítás) gomb fénye az aktuális állapotot jelzi az alábbiak szerint:
Nem világít: Normál állapot.
Piros fényel villog: Némítás.
- Ha a némítást az OHCA közben használja, akkor az a kézibeszélő mikrofonjának némítására változik.

1.4.7. Behallgatás engedélyezése mások számára (Kihangosítás felemelt kézibeszélő mellett)

Ön a helyiségben lévők számára engedélyezheti, hogy behallgassanak beszélgetésébe a hangszórón keresztül, miközben Ön a kézibeszélő segítségével folytatja beszélgetését.



Beállítás / Törlés

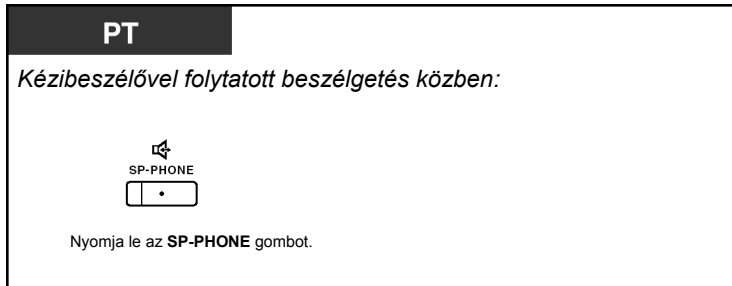

- Az SP-PHONE gomb fénye az aktuális állapotot jelzi az alábbiak szerint:
Nem világít: A hang a kézibeszélőn keresztül hallható.
Világít: A hang a hangszórón és a kézibeszélőn keresztül hallható.
- Ez a szolgáltatás csak bizonyos rendszerkészülékről érhető el, és rendszerprogramozást igényel.



- **Hangostelefon (Kihangosított) üzemmód**
 Ön az SP-PHONE gomb segítségével a beszélgetést hangostelefon (kihangosított) üzemmódban folytathatja. Ilyenkor a hívás közben más teendővel is foglalkozhat, mert a keze nincs lefoglalva.
- **Hasznos tanácsok a hangostelefon üzemmódhoz:**
 - **Ha nem jól hallja a másik fél hangját:**
 A Navigátor gombbal vagy a hangerő szabályzóval növelje a hangerőt.
 - **Ha a másik fél nem jól hallja Önt:**
 Csökkentse a hangerőt.
 - **Ha a másik fél jelzi, hogy az Ön hangja visszhangos:**
 Használja a telefont egy függönyökkel, illetve szőnyegekkel borított helyiségben.
 - **Ha a beszélgetés egyes részei nem hallhatóak:**
 Ha partnerével egyszerre beszélnek, a beszélgetés egyes részei elveszhetnek. Ennek elkerülésére beszéljenek felváltva.

1.4.8. A fejbeszélő használata (Fejbeszélős üzemmód)

Ön a fejbeszélő segítségével is folytathat beszélgetést.

Ebben az esetben Önnek a „Headset on” (Fejbeszélő bekapcsolva) üzemmódot kell kiválasztania a programozási üzemmódban, vagy előre be kell állítania a Headset (Fejbeszélő) gombot (piros fényre).

Ez a szolgáltatás a Kézibeszélő/Fejbeszélő kiválasztásként is ismert.



Beszélgetés a fejbeszélő segítségével

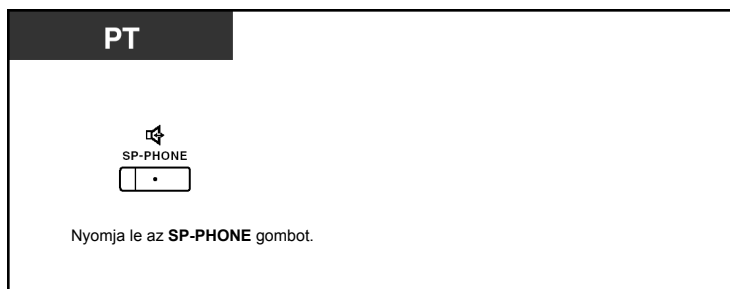

A kézbeszélő használata egy fejbeszélős beszélgetés közben

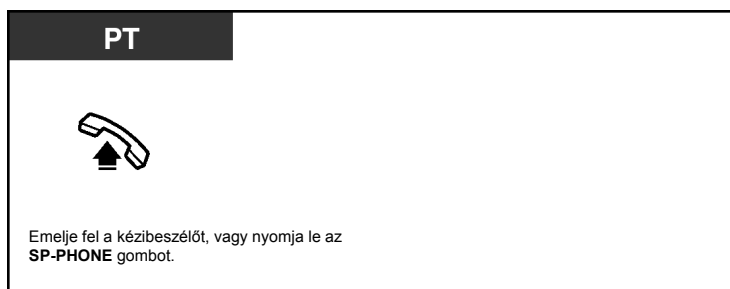

Hangostelefon üzemmódu (kihangosított) beszélgetés egy fejbeszélős beszélgetés közben



- A Headset (Fejbeszélő) gomb fénye az aktuális állapotot jelzi az alábbiak szerint:
Nem világít: A fejbeszélő üzemmód ki van kapcsolva.
Piros fényrel világít: A fejbeszélő üzemmód ki van kapcsolva.
- Ez a szolgáltatás a KX-T7665 típusú készüléknél nem áll rendelkezésre.



- **A KX-NT300 sorozatú (kivéve a KX-NT321 típust)/KX-DT343/KX-DT346 típusú telefontal rendelkező felhasználók számára:**
 - A KX-NT300 sorozattal használhatja a mellékállomásán fejbeszélőként regisztrált Bluetooth zsinórnélküli fejbeszélőt.
 - **Hatótávolság**
Kérjük, tartson a csatlakoztatott Bluetooth modulokkal rendelkező telefonkészülékek között legalább 3 m távolságot. Ha pedig egy használatban lévő Bluetooth fejbeszélő egy olyan, csatlakoztatott Bluetooth modullal rendelkező telefonkészülék közelében van, amelyiknél nincs regisztrálva, akkor zaj hallatszik. Távolodjon el a telefonkészüléktől, és a jel javítása érdekében menjen közelebb ahhoz, amelyiknél regisztrálva van.
 - **Zaj**
A modul és a Bluetooth fejbeszélő között a jelek rádióhullámok útján terjednek. A maximális távolság és a zajmentes működés érdekében azt javasoljuk, hogy a modult helyezze el távol olyan elektromos berendezésektől, mint pl. egy fax, rádió, PC vagy mikrohullámú sütő.
 - A 2,4 GHz ISM (Industrial, Scientific and Medical – Ipari, tudományos és orvosi) sávot használó rendszerek zavarhatják ezt a terméket. Az ilyen rendszerekre példa a zsinórnélküli telefon, a vezeték nélküli LAN, a háztartási RF, a mikrohullámú sütő és egyéb ISM készülékek. Ezek a berendezések kismértékű zajt okozhatnak.



Telefonjának egyéni beállításai

- 3.1.2. A programozási üzemmód beállításai – **Fejbeszélős üzemmód**
Válassza ki a használandó berendezést.
- 3.1.3. A gombok egyéni beállításai
Hozza létre vagy írja át a Headset (Fejbeszélő) gombot.

1.5. A PDN/SDN (Elsődleges hívószám/Másodlagos hívószám) gomb használata

1.5.1. Elsődleges hívószám (PDN)/Másodlagos hívószám (SDN) mellékállomás

Az Elsődleges hívószám (PDN) gombok és a Másodlagos hívószám (SDN) gombok akkor hasznosak, amikor a mellékállomási felhasználók más mellékállomások hívásait kezelik. Például egy titkár vagy több titkár kezelheti egy vagy több főnök hívásait, és ellenőrizheti a főnök(ök) hívásállapotát. A PDN és az SDN gombok funkciói a következők:



PDN gomb: Ez a gomb az összes hívás (beleértve a külső és belső hívásokat is) kezdeményezésére és fogadására használható. Ha egy mellékállomás több PDN gombbal rendelkezik, az lehetővé teszi, hogy a hívások sorban álljanak a mellékállomásnál. A PDN gombbal rendelkező mellékállomásokat PDN mellékállomásoknak nevezzük.

SDN gomb: Egy SDN gomb a fénye egy DSS gombhoz hasonlóan a regisztrált mellékállomás aktuális hívásállapotát mutatja. Továbbá ez a gomb az alábbi műveletek végrehajtására használható:

- a PDN mellékállomás hívása (◆◆ SDN közvetlen hívás)
- egy, a PDN mellékállomást csengető hívás fogadása
- hívások tartásba tételére, és a PDN mellékállomáson tartásban lévő hívások tartásból való kivételére (◆◆ Tartás és Hívás kivétele tartásból)
- hívások átadása a PDN mellékállomásra (◆◆ Hívásátadás az SDN gomb segítségével)

Az SDN gombbal rendelkező mellékállomásokat SDN mellékállomásoknak nevezzük.



- Egy SDN gomb célállomásaként regisztrált mellékállomásnak legalább egy PDN gombbal kell rendelkeznie.
- Egyetlen mellékállomás legfeljebb 8 PDN gombbal rendelkezhet.
- Egy mellékállomás minden egyes PDN gombhoz csak egyetlen SDN gombbal rendelkezhet.
- Egy PDN mellékállomás a hozzátartozó SDN mellékállomástól csak OHCA vagy „Kezelői” OHCA hangbemondást fogadhat. Ha egy másik mellékállomástól érkezik a hívás, akkor a PDN mellékállomás várakozó hívás hangjelzést hall.
- Az egyes PDN/SDN gombok fénye az aktuális állapotot jelzi, az alábbiaknak megfelelően:

Fényjelzés	PDN gomb állapot	SDN gomb állapot
Nem világít	A PDN gomb nyugalomban van.	
Zöld fényel világít	A mellékállomás hívást folytat a PDN gomb segítségével.	A mellékállomás hívást folytat egy SDN gomb segítségével.
Zöld fényel, lassan villog	Egy hívás van tartásban a PDN mellékállomáson (Szokásos tartás).	Egy tartásban lévő hívás fogadása az SDN gombbal (Szokásos tartás).
Zöld fényel, közepes sebességgel villog	Egy hívás van ideiglenes tartásban vagy kizárólagos tartásban.	Egy ideiglenes tartásban vagy kizárólagos tartásban lévő hívás fogadása az SDN gombbal.
Zöld fényel, gyorsan villog	Egy PDN mellékállomásra bejövő hívás érkezik.	Egy SDN mellékállomásra tartás újra-hívás vagy visszacsengetés érkezik egy SDN gombbal fogadott hívástól.

Fényjelzés	PDN gomb állapot	SDN gomb állapot
Piros fénnnyel világít	Egy megfelelő SDN mellékállomás használja a vonalat.	A megfelelő PDN mellékállomás, vagy egy másik, megfelelő SDN mellékállomás használja a vonalat.
Piros fénnnyel, lassan villog	Egy megfelelő SDN mellékállomás tartja a vonalat.	Egy másik, megfelelő SDN mellékállomás, vagy maga a PDN mellékállomás tartja a vonalat.
Piros fénnnyel, gyorsan villog	A PDN mellékállomásra egy bejövő híváselosztási (ICD) csoportra befutó hívás érkezik.	A megfelelő PDN mellékállomásra bejövő hívás érkezik.

SDN közvetlen hívás

Egy SDN gomb segítségével Ön egyszerűen hívhatja a megfelelő PDN mellékállomást. Az SDN gombok a rendszerprogramozástól függően a két üzemmód egyikében vannak, a működési módjuk pedig az alábbiak szerint különbözik:

Bővített DSS gomb üzemmód



Normál SDN gomb

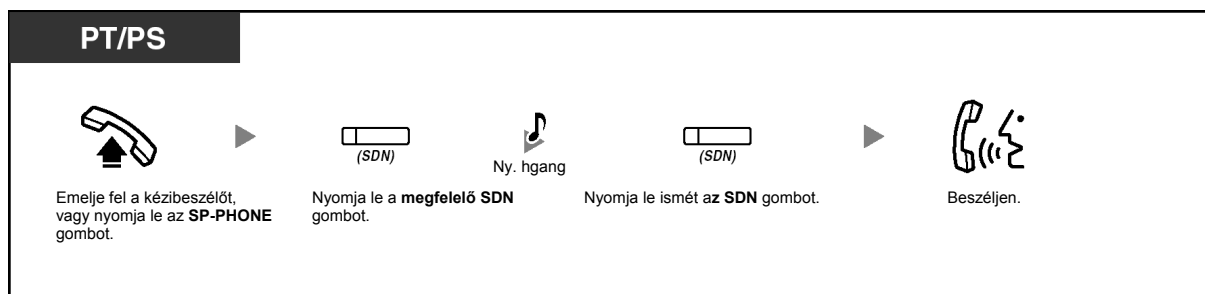

- Amikor a hozzátartozó PDN mellékállomás hívására SDN közvetlen hívást hajt végre, az SDN gomb fénye a cél mellékállomás aktuális állapotát mutatja az alábbiaknak megfelelően:
Zöld fénnnyel világít: Ön használja a vonalat.
Piros fénnnyel világít: A vonalat használják. (A PDN mellékállomás vagy egy másik mellékállomás – amikor több mellékállomás rendelkezik SDN gombbal ugyanahhoz a PDN mellékállomáshoz – használja a vonalat.)
- Még ha a PDN mellékállomás beállította is a „Ne zavarj” (DND) szolgáltatást, Ön az SDN gomb lenyomásával normál módon hívhatja az adott mellékállomást.



- Amikor egy SDN gomb normál SDN gomb üzemmódban van, Ön a tárcsázási hang közben az SDN gomb ismételt lenyomása helyett egy telefonszámot is tárcsázhat. Rendszerprogramozástól függően a hívás bonyolítható az Ön normál hívó jogosságával (kategóriájával) vagy a hozzátartozó PDN mellékállomásával (**SDN átvitt jogosultság**).

◆◆ Tartás és Hívás kivétele tartásból

Ön a PDN vagy az SDN gombbal fogadott hívásokat hagyományos módon teheti tartásba (1.4.2. Hívás tartásba tétele).

A tartásban lévő hívásokat is egyszerű művelettel, a hívás típusától függetlenül, veheti ki a tartásból a saját mellékállomásáról/egy másik mellékállomásra.

Hívás kivétele tartásból

PT/PS

- Hívás kivétele tartásból a tartásba tevő mellékállomáson**

▶

(PDN)
 vagy
 (SDN)

▶



Emelje fel a kézibeszélőt, vagy nyomja le az **SP-PHONE** gombot.

Nyomja le a zöld fényrel villogó **PDN** vagy **SDN** gombot.

Beszélgjen.
- Hívás kivétele tartásból egy másik mellékállomáson – csak szokásos tartás esetén**

▶

(PDN)
 vagy
 (SDN)

▶

Emelje fel a kézibeszélőt, vagy nyomja le az **SP-PHONE** gombot.

Nyomja le a piros fényrel villogó **PDN** vagy **SDN** gombot.

Beszélgjen.



- Ha a hívást egy előre megadott időtartamon belül nem veszik ki a tartásból, figyelmeztetésként riasztás jelzést hall (Tartás újrahívás).**
Ha pedig egy külső hívást egy előre meghatározott időn belül nem veszi ki a tartásból, akkor az automatikusan elbomlik.



- Ha beprogramozta az **Automatikus hívás tartás** szolgáltatást, akkor az aktuális hívást egy másik hívás kezdeményezéséhez illetve fogadásához használt, másik PDN gomb lenyomásával automatikusan tartásba teheti.

◆◆ Hívásátadás az SDN gomb segítségével

Ön egyszerű művelettel, a megfelelő SDN gomb segítségével átadhat egy hívást egy PDN mellékállomásra.

Hívás átadása egy PDN mellékállomásra



- Rendszerprogramozás szükséges, ha ezt a szolgáltatást egy mellékállomással folytatott beszélgetés közben kívánja használni.
- * Amikor egy SDN gomb Normál SDN gomb üzemmódban van, Önnek a hívás átadásához kétszer kell lenyomnia az SDN gombot, kivéve hogyha az SDN gombot egy bejövő hívás fogadására használta.



Telefonjának egyéni beállításai

- 3.1.2. A programozási üzemmód beállításai – **Elsőbbségi fővonal kijelölése – bejövő**
Kiválasztja a kézibeszélő felemelésekor vagy az SP-PHONE gomb lenyomásakor lefoglalt fővonalat.
- 3.1.2. A programozási üzemmód beállításai – **Elsőbbségi fővonal kijelölése – kimenő**
Kiválasztja a kézibeszélő felemelésekor vagy az SP-PHONE gomb lenyomásakor lefoglalt fővonalat.
- 3.1.3. A gombok egyéni beállításai
Hozzon létre vagy írjon át egy Elsődleges hívószám (PDN) vagy egy Másodlagos hívószám (SDN) gombot.

1.6. Mielőtt elhagyná helyét

1.6.1. Hívások átirányítása

- ♦♦ Hívásainak átirányítása (Hívásátirányítás [FWD])
- ♦♦ FWD/DND beállítások a fix FWD/DND (Hívásátirányítás/Hívásvédelem) gomb segítségével
- ♦♦ Hívásainak átirányítása ISDN szolgáltatás használatával (Hívásátirányítás [CF] – ISDN segítségével)

♦♦ Hívásainak átirányítása (Hívásátirányítás [FWD])

Ön bejövő hívásait átirányíthatja egy megadott célállomásra.

Feltétel nélkül:

Az összes hívást átirányítja. Előre beállított mellékállomások is átirányíthatnak saját hívásfogadási csoportjukból.

Foglalt feltétellel:

Az összes hívást átirányítja, ha az Ön mellékállomása foglalt.

Nem jelentkezik feltétellel:

Az összes hívást átirányítja, ha Ön nem fogadja a hívást egy megadott időtartamon belül.

Foglalt/Nem jelentkezik feltétellel (BSY/NA):

Az összes bejövő hívást átirányítja, ha Ön nem fogadja a hívást egy megadott időtartamon belül, vagy mellékállomása foglalt.

„Follow Me” (a cél mellékállomásról):

Ha Ön elfelejti beállítani a fenti, „Hívásátirányítás – Feltétel nélkül” szolgáltatást mielőtt elhagyná a helyét, akkor Ön beállíthatja ezt a funkciót a cél mellékállomásról.

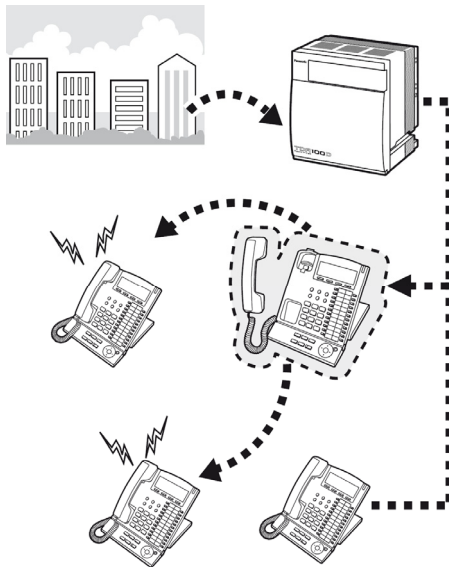

- A bejövő hívások legfeljebb négyszer irányíthatók át.



- Átirányítási célállomásként Ön beállíthatja egy hangposta csoport vagy az SVM kártya lebegő mellékállomási hívószámát is.
- Átirányítási célállomásként Ön beállíthatja mobil telefonját is.
- **Főnök-titkári szolgáltatás**
A célállomásként beállított mellékállomás hívhatja az eredeti, átirányító mellékállomást.

<Példa>

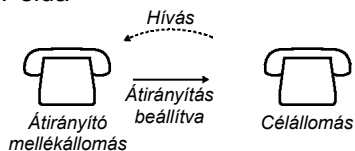

Beállítás/Törlés

PT/SLT/PS

Emelje fel a kézbeszélőt, vagy nyomja le az **SP-PHONE** gombot.

Nyomja le a ***71** hívóbillentyűt.

Igénye szerint nyomja le a **0-2** hívóbillentyű egyikét.

Adja be a **kívánt számot**.

A törlésnél a „0” beadása után rögtön tegye a helyére a kézbeszélőt, vagy nyomja le az **SP-PHONE** gombot.

Adja be a **cél mellékállomási hívószámot**.
Vagy adja be a **külső vonal előválasztó kódját**, majd a **külső telefonszámot**.
(max. 32 számjegy)

Nyomja le a **#** hívóbillentyűt.

Tegye a helyére a kézbeszélőt, vagy nyomja le az **SP-PHONE** gombot.

A „Follow Me” beállítása egy másik mellékállomásról

PT/SLT/PS

Emelje fel a kézbeszélőt, vagy nyomja le az **SP-PHONE** gombot.

Nyomja le a ***71** hívóbillentyűt.

Igénye szerint nyomja le a **0-2** hívóbillentyű egyikét.

Nyomja le a **7** vagy **8** hívóbillentyűt.

Adja be **az Ön mellékállomási hívószáma**.

Tegye a helyére a kézbeszélőt, vagy nyomja le az **SP-PHONE** gombot.



- Amikor rendszerkészüléket használ, Ön a hívásátirányítást a „*710” hívóbillentyű lenyomása helyett az FWD/DND (Hívásátirányítás/Hívásvédelem) gomb (fix gomb) lenyomásával is beállíthatja.

A „Nem jelentkezik” és „Foglalt/Nem jelentkezik” időzítés beállítása



Beállítás/Törlés (Hívásátirányítás [FWD] saját, bejövő híváselosztási csoportjáról)

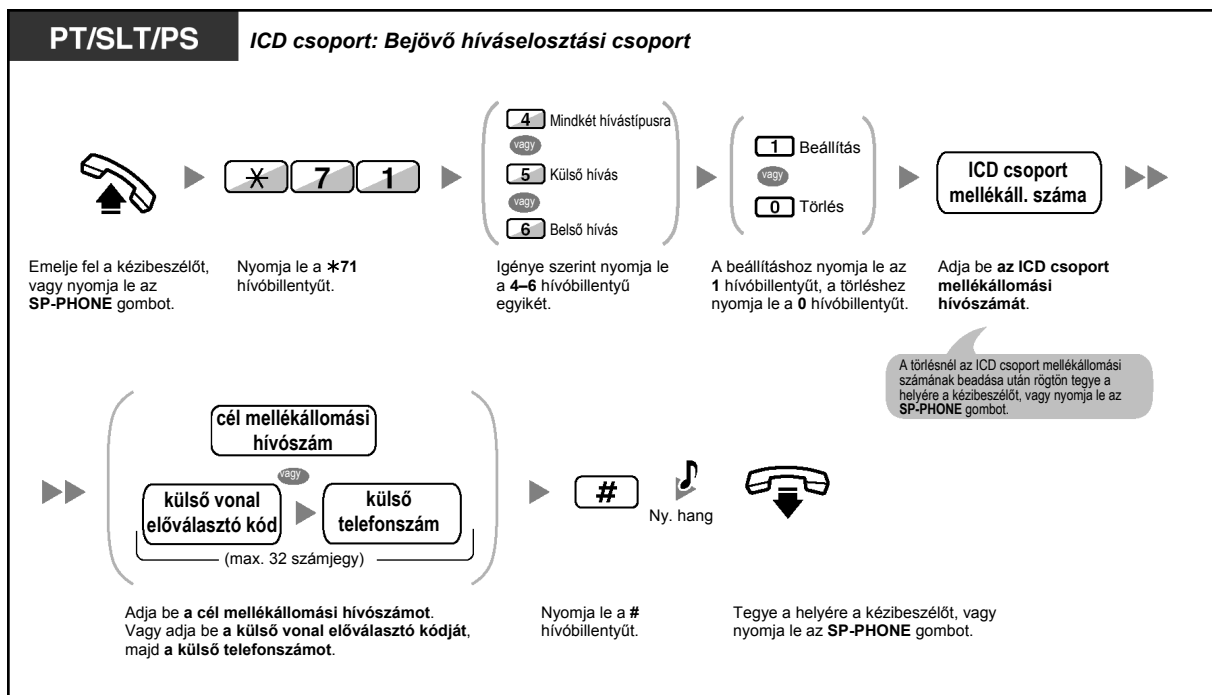



- Az FWD/DND (Hívásátirányítás/Hívásvédelem) gomb fénye az aktuális állapotot jelzi az alábbiak szerint:
Nem világít: Egyik funkció sincs beállítva.
Piros fényel világít: Hívásátirányítás (FWD) üzemmód.
Piros fényel, lassan villog: Hívásvédelem („Ne zavarj”) (DND) üzemmód.
- A Group FWD (Átirányítási csoport) gomb fénye az aktuális állapotot jelzi az alábbiak szerint:
Nem világít: A funkció nincs beállítva.
Piros fényel világít: Hívásátirányítás (FWD) üzemmód.
- A rendszer két üzemmóddal rendelkezik: (1) FWD/DND ciklikus átváltás üzemmód és (2) FWD/DND beállítás üzemmód. Ha nem biztos benne, hogy alközpontja melyik üzemmódban van, forduljon a rendszerfelelőshöz.

(1) FWD/DND ciklikus átváltás üzemmód esetén:

Ha nyugalmi állapotban lenyomja az FWD/DND gombot (fix gomb), akkor a beállítást az alábbi ciklusnak megfelelően változtathatja:

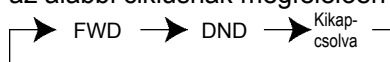

(2) FWD/DND beállítás üzemmód esetén:

Ha nyugalmi állapotban lenyomja az FWD/DND (◆ Hívásátirányítás/Hívásvédelem) gombot (fix gomb), akkor közvetlenül az FWD/DND beállítás programozási üzemmódba kerül.

Megjegyzés

Az FWD/DND (Hívásátirányítás/Hívásvédelem) gomb (egyéni beállított gomb) mindig az FWD/DND ciklikus átváltás üzemmódban van: az üzemmód nem változtatható meg.

- Az átadott külső hívások is a külső hívásokhoz kijelölt célállomásra irányítódnak át.
- Amikor a belső hívások kezelését a külső hívásoktól eltérő módra állította be (átirányítási típus, átirányítási célállomás), azt javasoljuk, hogy hozzon létre egy FWD/DND (Hívásátirányítás/Hívásvédelem) gombot a külső hívások számára, egy FWD/DND (Hívásátirányítás/Hívásvédelem) gombot a belső hívások számára, és/vagy egy Group FWD (Átirányítási csoport) gombot a külső hívások számára valamint egy Group FWD (Átirányítási csoport) gombot is a belső hívások számára, mert:
 - a. az FWD/DND-Mindkét hívástípusra gomb (beleértve az FWD/DND gombot [fix gomb]) és a Group FWD-Mindkét hívástípusra gomb fényjelzése csak a külső hívások vagy csak a belső hívások beállítását fogja jelezni, és nem mindkettőt.

Megjegyzés

A rendszerkészülék kijelzőjén az FWD (Hívásátirányítás) ikon csak a külső hívásokra történt beállítást jelzi.

- b. az FWD/DND-Mindkét hívástípusra gomb (beleértve az FWD/DND gombot [fix gomb]) illetve a Group FWD-Mindkét hívástípusra gomb lenyomása nem változtatja meg külön-külön a belső és a külső hívások FWD illetve DND üzemmódját.



Telefonjának egyéni beállításai

- 3.1.3. A gombok egyéni beállításai
 Hozza létre vagy írja át az FWD/DND (Hívásátirányítás/hívásvédelem) gombot (az összes hívásra, a külső hívásokra, a belső hívásokra), illetve a Group FWD (Átirányítási csoport) gombot (az összes hívásra, a külső hívásokra, a belső hívásokra).

◆◆ FWD/DND beállítások a fix FWD/DND (Hívásátirányítás/Hívásvédelem) gomb segítségével

Egy rendszerkészülék (PT) segítségével egyszerűen átkapcsolhatja az FWD/DND (Hívásátirányítás/Hívásvédelem) állapotot, és a fix FWD/DND (Hívásátirányítás/Hívásvédelem) gombbal beállíthatja a külső/belső hívások átirányítási célállomását. Az is lehetséges, hogy átirányítási (FWD) célállomásként külső telefonszámokat (pl. mobil készülékét) állít be egy bejövő híváselosztási (ICD) csoportban lévő, maximálisan 4 db virtuális PS-hez, hogy azok a csoportra érkező hívásoknál egyszerre csengessenek a többi ICD csoport taggal.



Az alábbi beállítások állnak rendelkezésre:

- Az FWD/DND (Hívásátirányítás/Hívásvédelem) állapot átkapcsolása és a külső/belső hívások átirányítási célállomásának beállítása
- A „Nem jelentkezik” és a „Foglalt/Nem jelentkezik” időzítő beállítása
- Átirányítási állapot (be/ki) és külső célállomások, hogy a külső hívásoknál egyszerre csengessen egy ICD csoportban lévő, maximálisan 4 virtuális hordozható készülékkel (PS-sel)

* Virtuális PS

Egy virtuális PS egy nem létező hordozható készülékhez (PS-hez) kijelölt mellékállomási hívószám külső célállomások, pl. mobil telefonkészülékek eléréséhez.

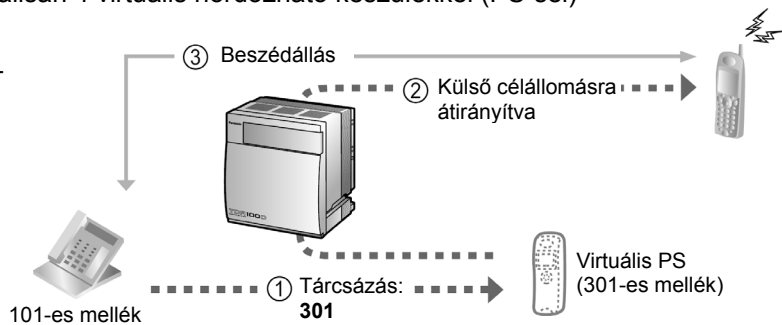

Az FWD/DND állapot átkapcsolása külső hívásoknál

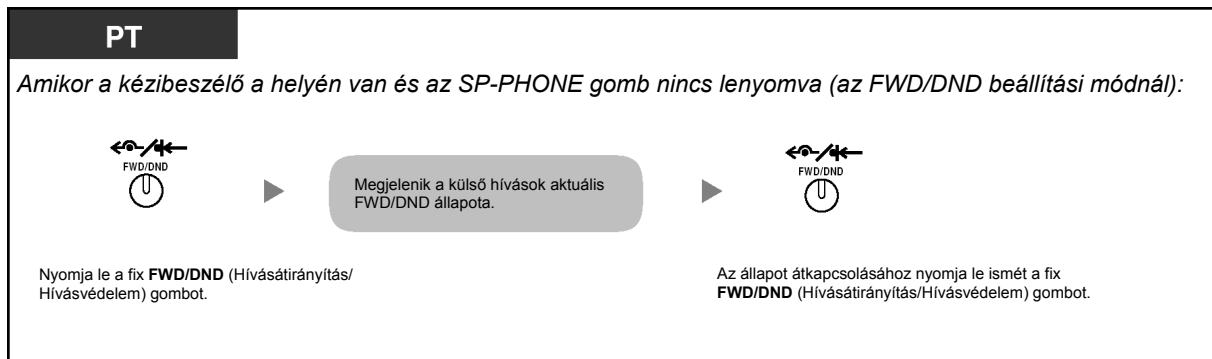

Az FWD/DND állapot átkapcsolása belső hívásoknál

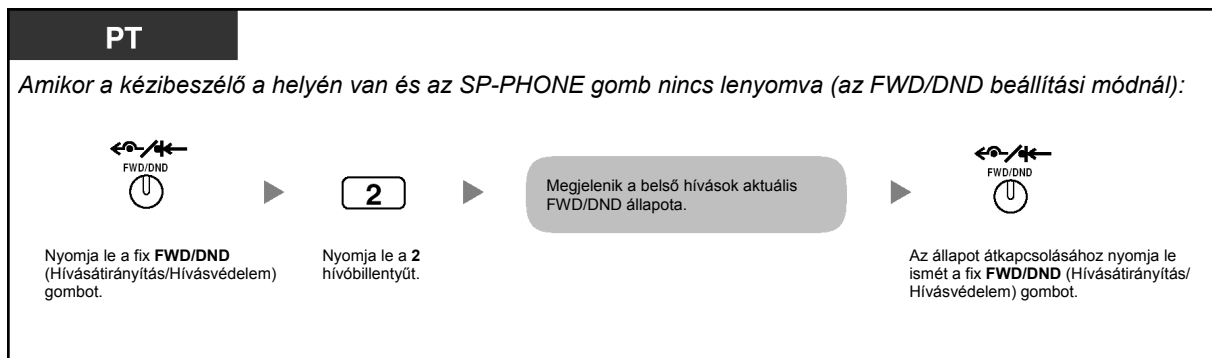



- Amikor átkapcsolja az FWD/DND (Hívásátirányítás/Hívásvédelem) állapotot, az előzőleg beállított átirányítási (FWD) célállomás nem törlődik.

Az FWD/DND (Hívásátirányítás/Hívásvédelem) beállítása és törlése külső/belső hívásoknál

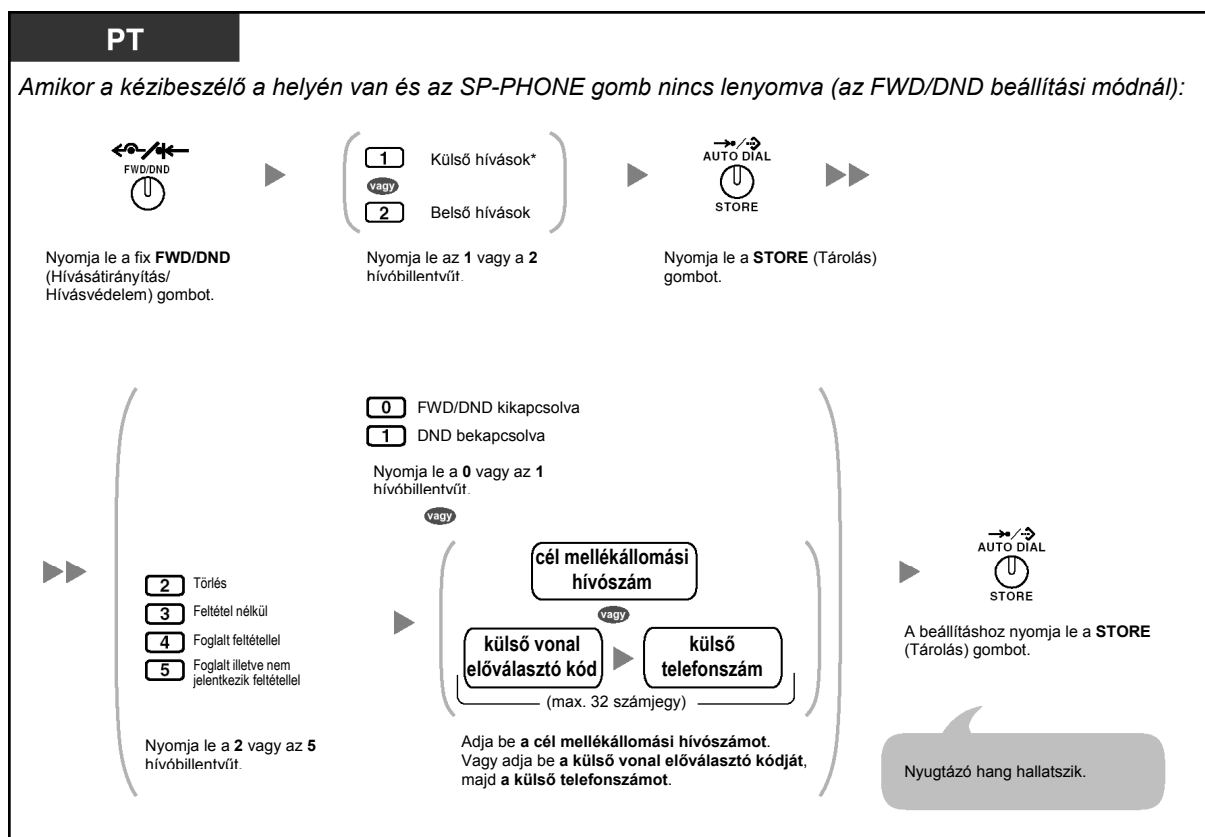

- * Ezt a lépést kihagyhatja.

A „Nem jelentkezik” és a „Foglalt/Nem jelentkezik” időzítő beállítása

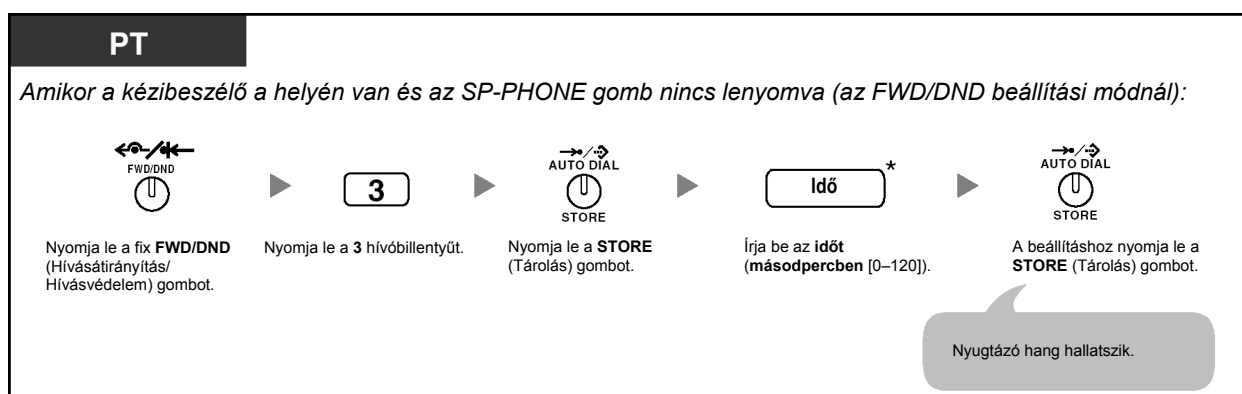



- * Az időt 1–3 jegyű számként adhatja meg. Például a 15 másodperc beadható „15”-ként vagy „015”-ként is.

Az átirányítási állapot és a külső célállomások beállítása, hogy egyidejűleg csengessenek egy ICD csoportra érkező külső hívásoknál

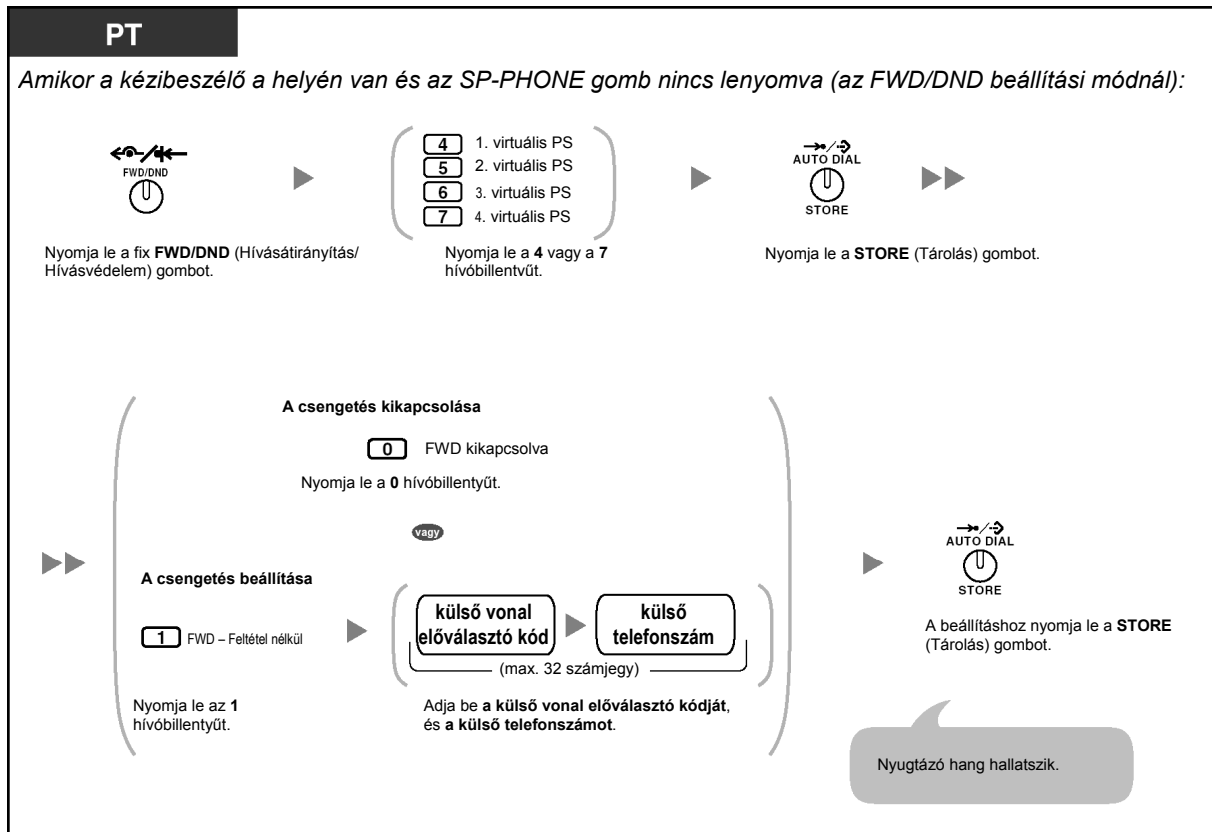

- Csak az egyes ICD csoportokban 1-es tagként kijelölt, egyetlen mellékállomás tudja végrehajtani a virtuális PS-ek beállításait.
- Egy virtuális PS átirányítási állapota (be/ki) az adott mellékállomás számának (4–7) beadásával, majd az AUTO DIAL/STORE (Automatikus tárcsázás/Tárolás) gomb helyett a fix FWD/DND (Hívásátirányítás/Hívásvédelem) gomb lenyomásával kapcsolható át.

◆◆ Hívásainak átirányítása ISDN szolgáltatás használatával (Hívásátirányítás [CF] – ISDN segítségével)

Az ISDN segítségével az összes hívás egy külső félre kerül átirányításra. Az ISDN szolgáltatás az alábbi hívásátirányítási típusokat biztosítja:

- Feltétel nélkül (**Hívásátirányítás feltétel nélkül [CFU]**)
- Ha mellékállomása foglalt (**Hívásátirányítás foglalt feltétellel [CFB]**)
- Ha Ön nem jelentkezik (**Hívásátirányítás nem jelentkezik feltétellel [CFNR]**)

Beállítás

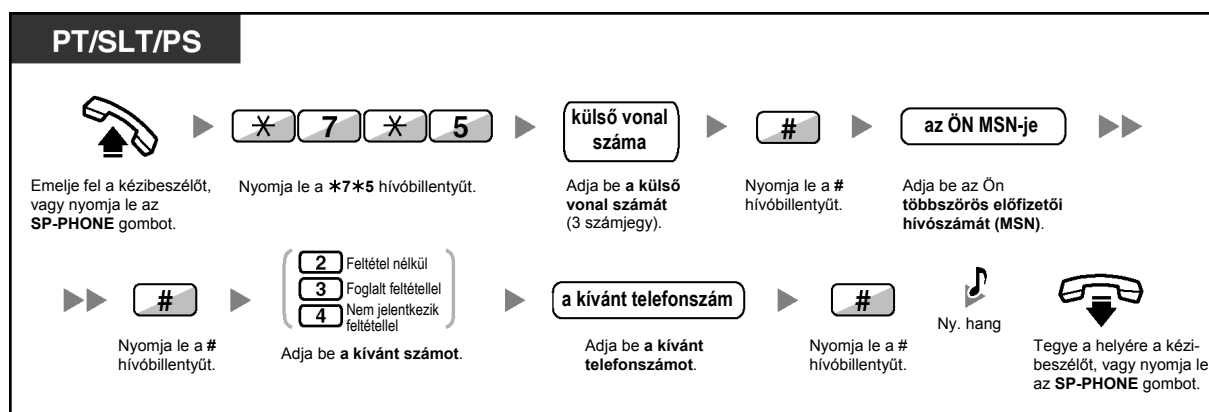

Törlés

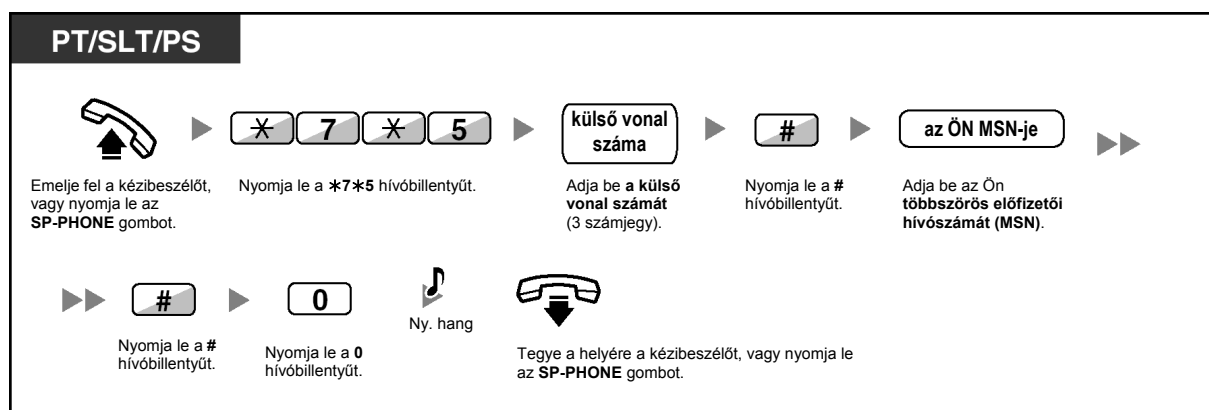

Az állapot ellenőrzése

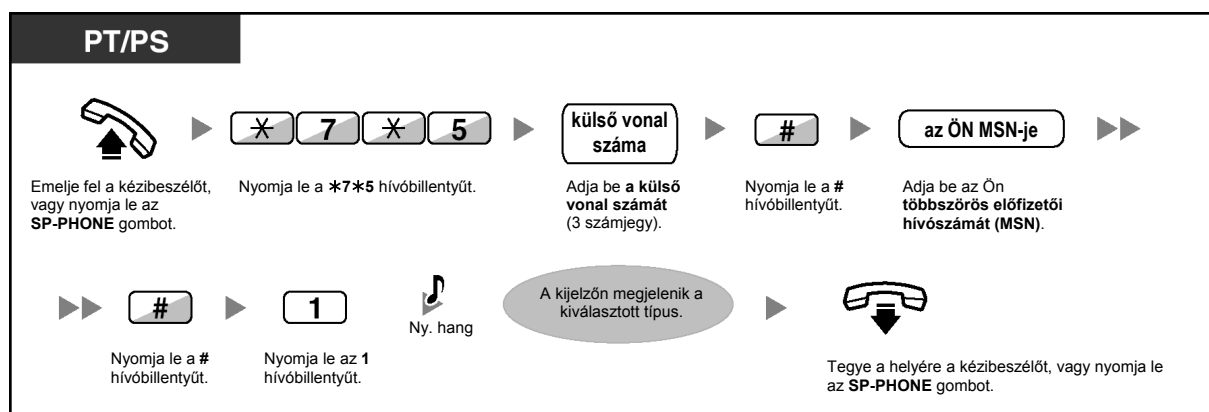

1.6.2. Hangüzenetek használata (Beépített egyszerűsített hangüzenet [SVM])

Ha alközpontjába telepítettek SVM kártyát, akkor az üzenetrögzítő szolgáltatásokat biztosíthat Önnek. Mellékállomása egy üzenetfiókhoz van rendelve, amelyben a hívók hangüzeneteket hagyhatnak Önnek.

Miután a hívók elérik az üzenetfiókját, az Ön személyes üdvözlő üzenetét hallják. Kétféle személyes üdvözlő üzenetet rögzíthet: egy normál üdvözlő üzenetet és egy üdvözlő üzenetet minden időszolgálati üzemmóddhoz. Le is játszhatja és törölheti is saját üdvözlő üzeneteit és a hívók által hagyott hangüzeneteket.

- ◆◆ Normál üdvözlő üzenet felvétele
- ◆◆ Üdvözlő üzenet felvétele az egyes időszolgálati üzemmódokhoz
- ◆◆ Hívásainak továbbirányítása az Ön üzenetfiókjába
- ◆◆ Hangüzenetek hagyása
- ◆◆ A hívók által hagyott hangüzenetek meghallgatása
- ◆◆ Üzenetfiókjának elérése egy külső telefonkészülékről
- ◆◆ Egy másik mellékállomás üzenetfiókjának elérése az Ön mellékállomásáról



- Foglaltsági hangot hallhat, ha olyankor próbál meg saját üzenetfiókjához hozzáférni, amikor már túl sok felhasználó érte el saját üzenetfiókját. Ilyen esetben várjon néhány percig, majd próbálja meg ismét.
- Ha az SVM kártya felvételeinek mennyisége (beleértve az üdvözlő üzeneteket és a hívók által hagyott hangüzeneteket is) eléri egy adott határt (rögzítési hely határ), a kijelző figyelmezteti Önt, hogy a rögzítési hely már csaknem megtelt, és **3. típusú tárcsázási hangot** hall, amikor felemeli a kézibeszélőt, vagy lenyomja az SP-PHONE gombot.

3. típusú tárcsázási hang



- **Működési hivatkozások, amikor eléri üzenetfiókját**
Miután beadta az SVM szolgáltatás hívószámát (*38), a megfelelő számok beadásával az alábbi műveletek állnak rendelkezésére.

Működési szám	Művelet
<input type="text" value="0"/>	A normál üdvözlő üzenet törlése
<input type="text" value="1"/>	A normál üdvözlő üzenet rögzítése
<input type="text" value="2"/>	A normál üdvözlő üzenet lejátszása
<input type="text" value="3"/>	A hívók által hagyott hangüzenetek meghallgatása
<input type="text" value="8"/>	Az üdvözlő üzenet beállítása az egyes időszolgálati módokhoz.
<input type="text" value="#"/> <input type="text" value="6"/>	Hangüzenet hagyása egy másik mellékállomás üzenetfiókjában

◆◆ Normál üdvözlő üzenet felvétele

Felvétel

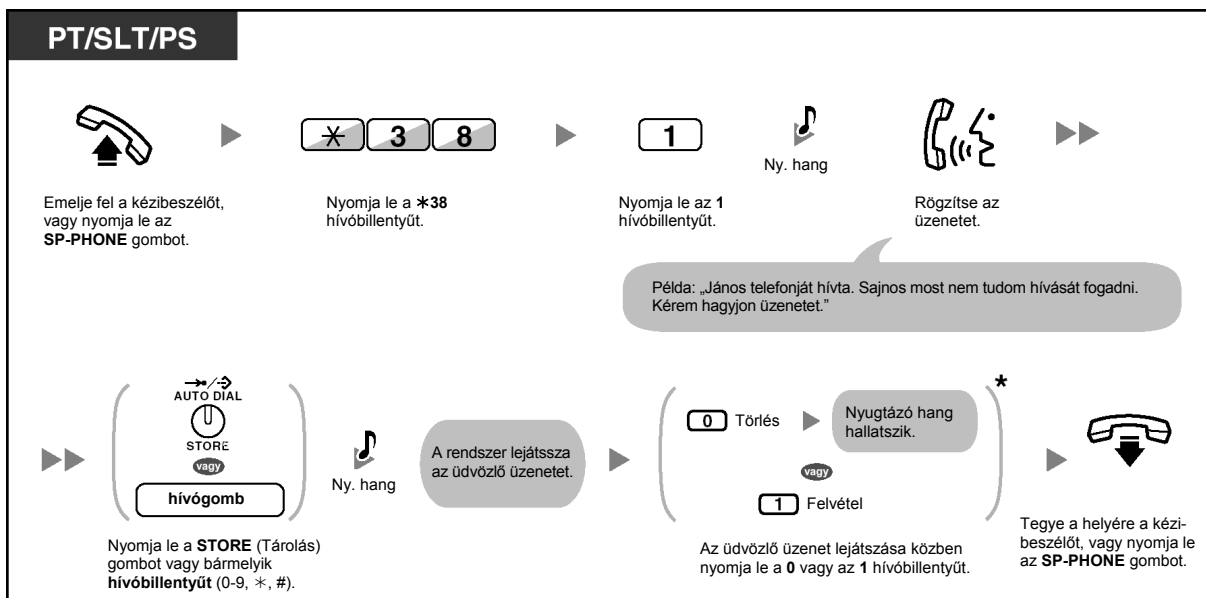

Lejátszás

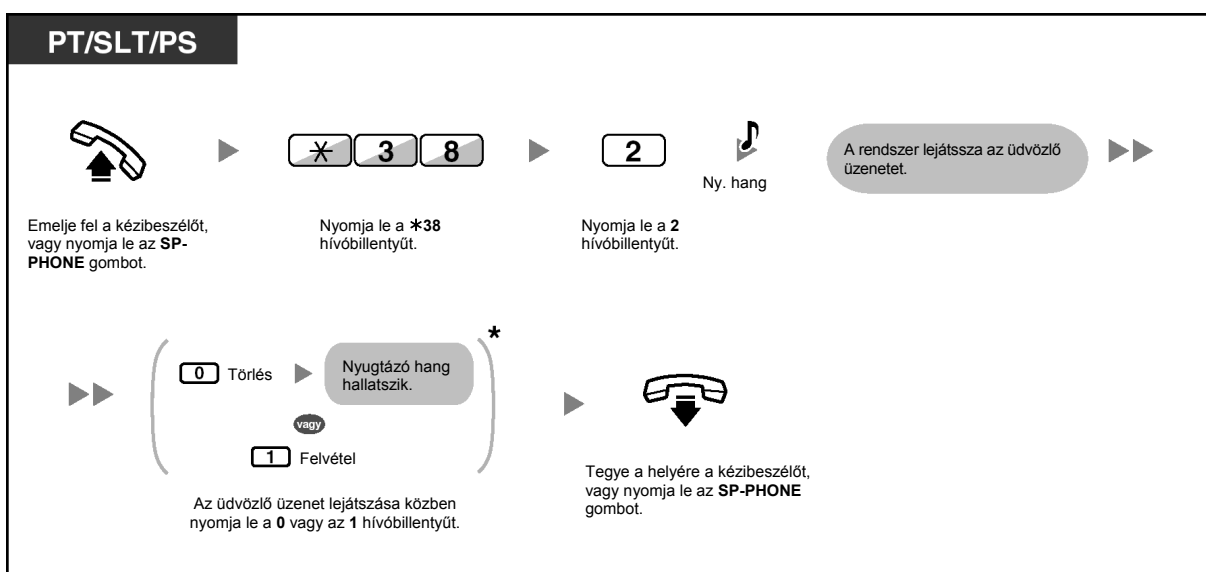

- * Ez a lépés kihagyható.

Törlés

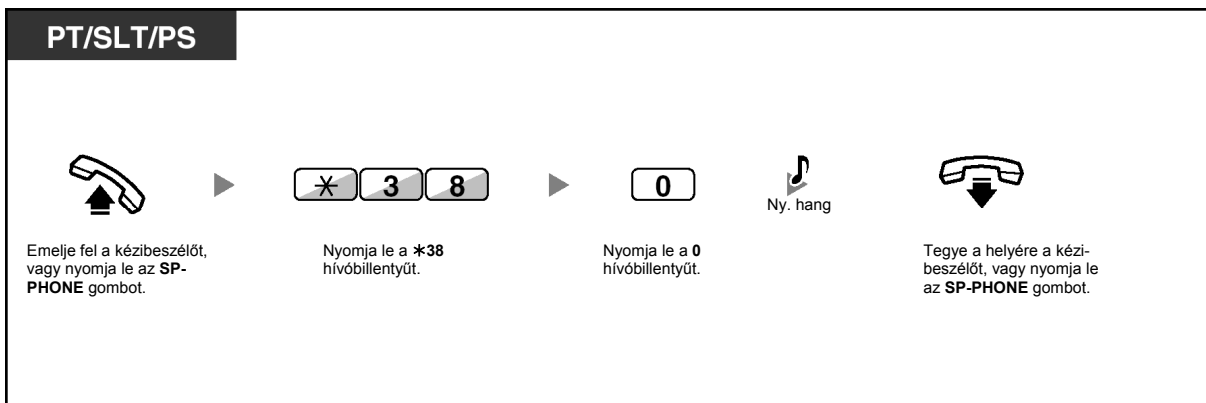

Üdvözlő üzenet felvétele az egyes időszolgálati üzemmódokhoz

A normál üdvözlő üzeneten kívül Ön speciális üdvözlő üzeneteket is rögzíthet az egyes időszolgálati üzemmódokhoz (nappali/ebédidő/kávészünet/éjszakai).

Felvétel

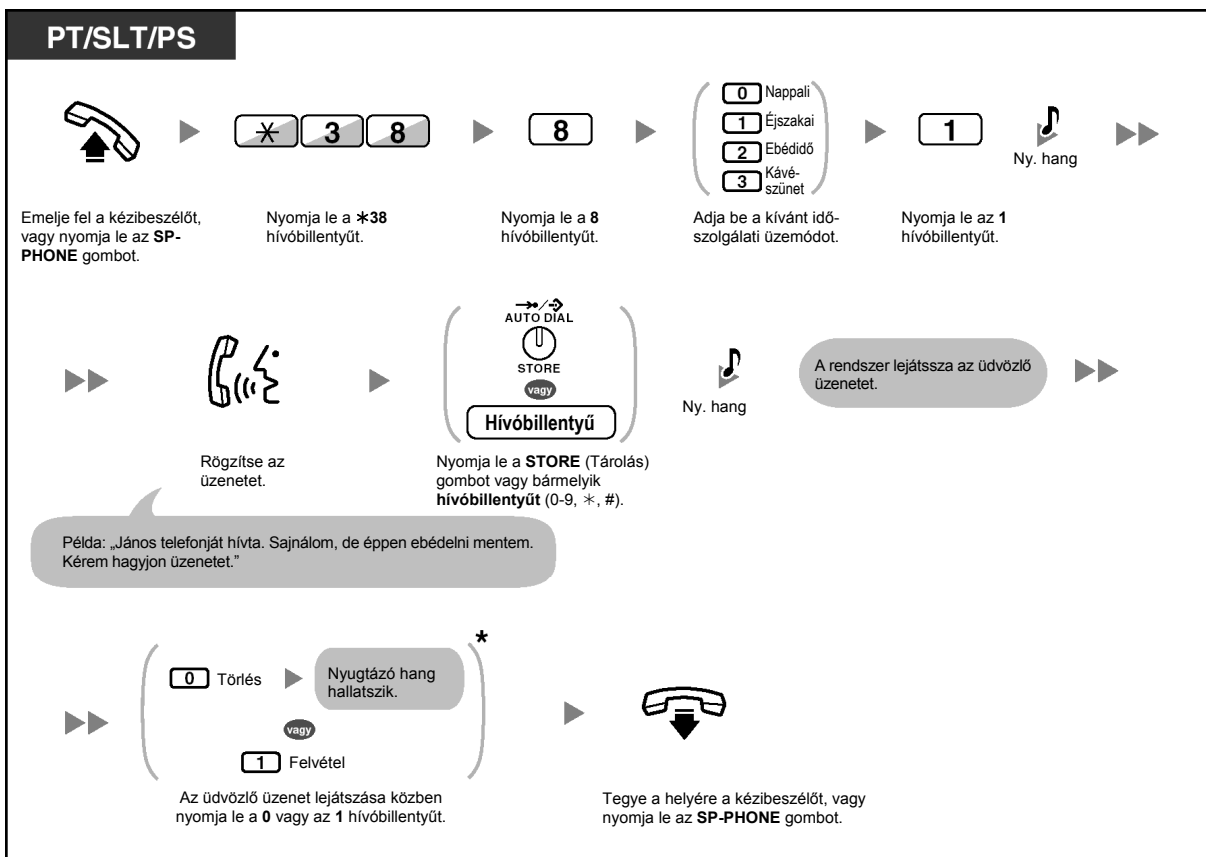

Lejátszás

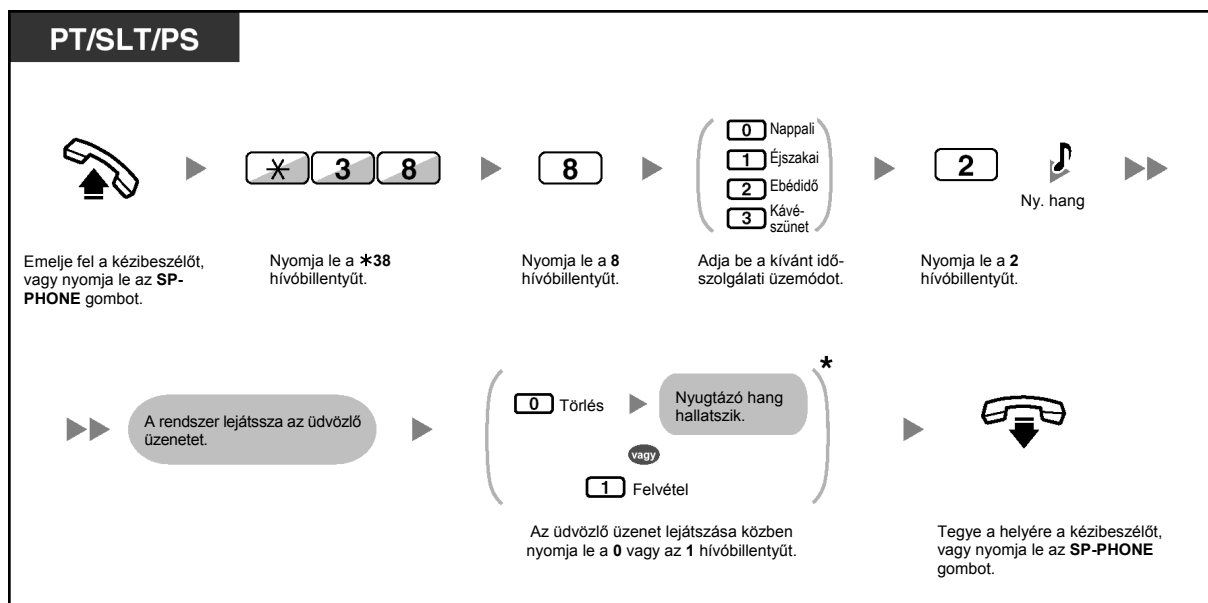

- * Ez a lépés kihagyható.

Törlés

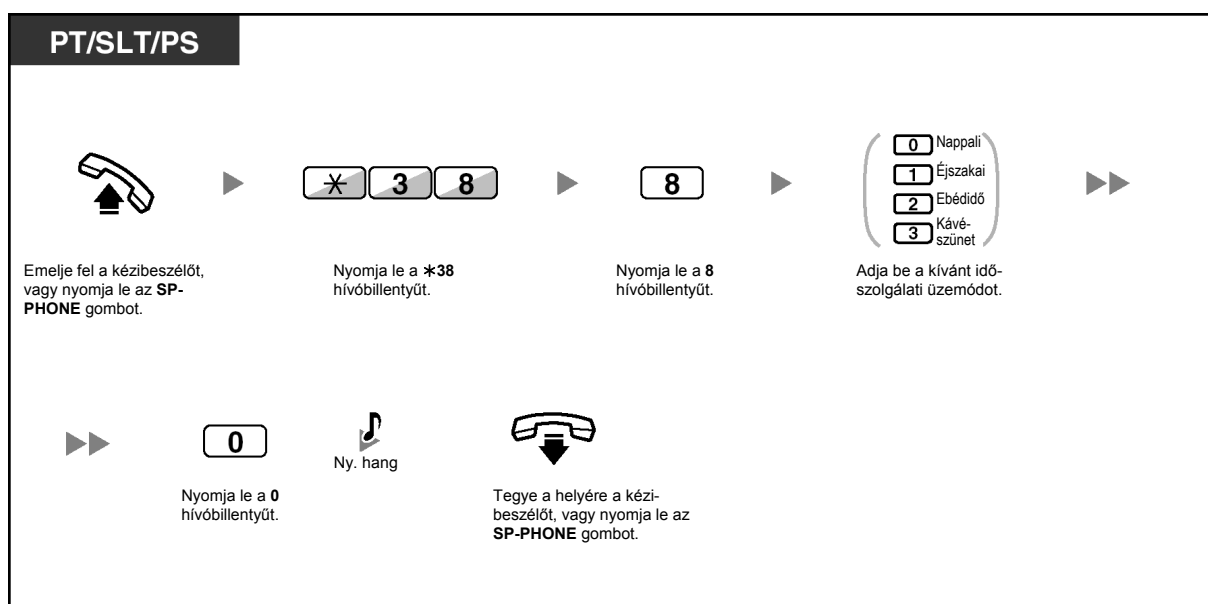

- Ha egy adott időszolgálati üzemmód üdvözlő üzenetét és a normál üdvözlő üzenetet is rögzítette, akkor a hívók az adott időszolgálati üzemmód üdvözlő üzenetét hallják. Ha azonban egy adott időszolgálati üzemmódhoz nem vett fel üdvözlő üzenetet, akkor helyette a rendszer a normál üdvözlő üzenetet játssza le.

◆◆ Hívásainak továbbirányítása az Ön üzenetfiókjába

Beállíthatja, hogy a rendszer a bejövő hívásokat az Ön saját üzenetfiókjába irányítsa tovább, és a hívók hangüzeneteket hagyhassanak, amikor Ön nem tudja fogadni a hívásukat.

Beállítás/Törlés

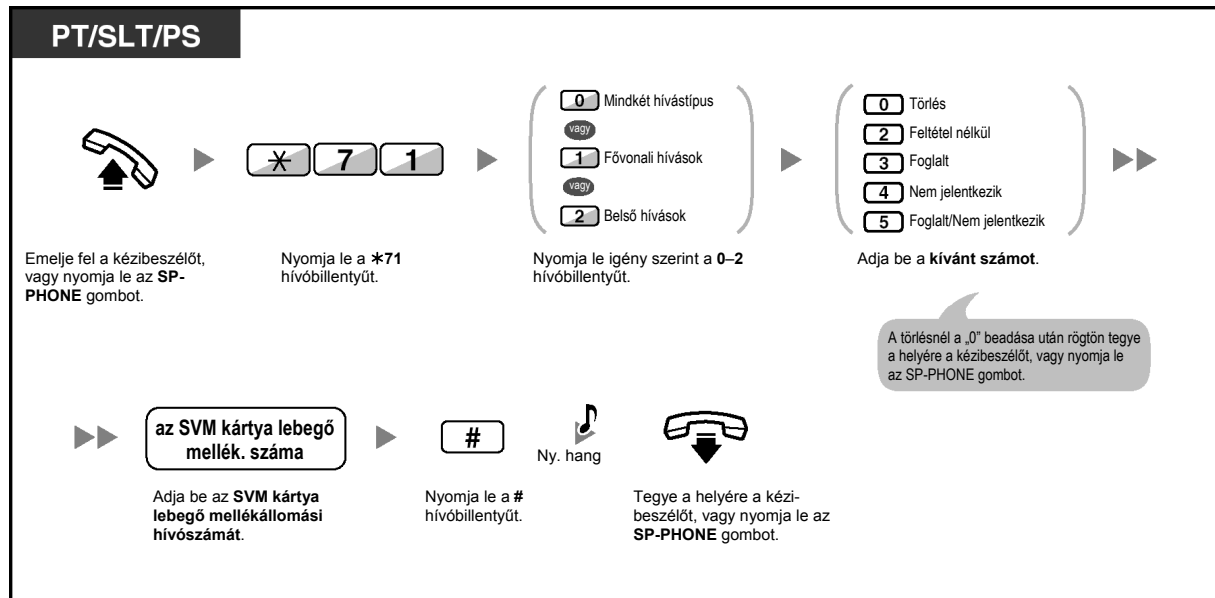

- Az 1. SVM kártya alapértelmezett lebegő mellékállomási hívószáma 591, a 2. SVM kártyáé pedig 592.

◆◆ Hangüzenetek hagyása

Ha a hívott mellékállomási felhasználó nem tudja fogadni az Ön hívását, és az Ön hívása az üzenetfiókba van továbbírányítva, akkor az üdvözlő üzenetet fogja hallani. Ezután hangüzenetet hagyhat az adott mellékállomásnak. Az is lehetséges, hogy az alábbi lépéseket követve, közvetlenül a kívánt mellékállomás üzenetfiókjában hagyjon hangüzenetet:

Hangüzenet hagyása közvetlenül egy másik mellékállomás üzenetfiókjában

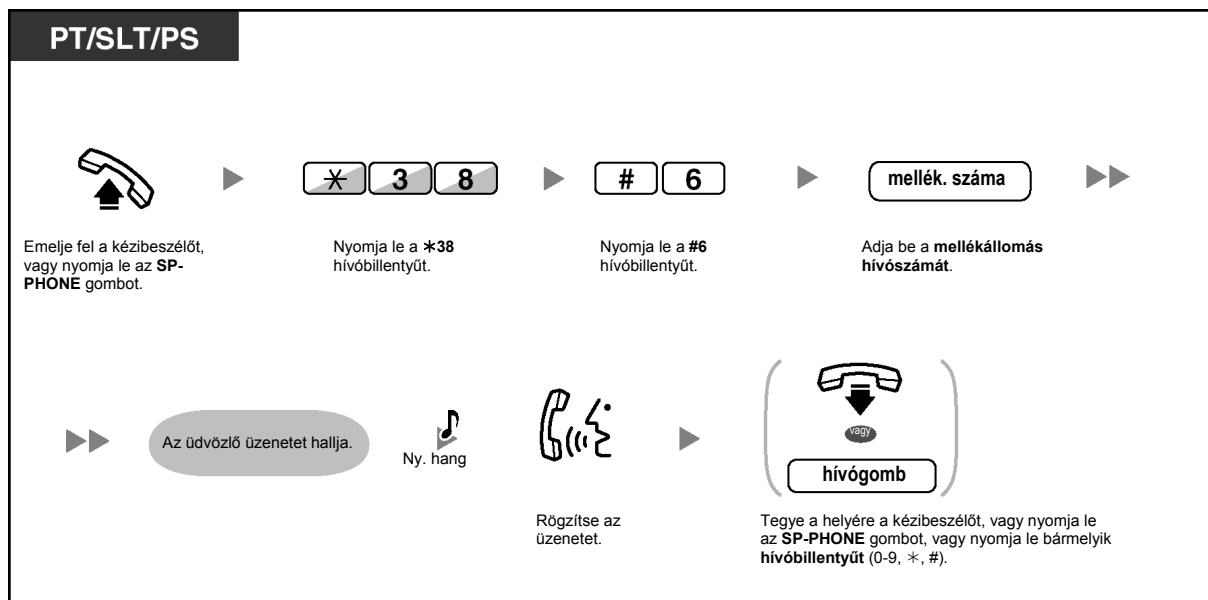

- A hangüzenet rögzítése leáll, Ön tájékoztató hangot hall, és a hívás elbomlik az alábbi esetekben:
 - a hangüzenet rögzítési ideje eléri az előre beprogramozott határt. (alapértelmezés 120 másodperc)
 - a rögzítési hely eléri a határt az SVM kártyán.



- Amikor Ön fogadta a hívást, közvetlenül átadhatja azt a kívánt mellékállomás üzenetfiókjába oly módon, hogy ideiglenesen tartásba teszi, majd lenyomja a *38 + #6 hívógombot + beadja a kívánt mellékállomás hívószámát. Ez lehetővé teszi, hogy a hívó hangüzenetet hagyjon a kívánt mellékállomás üzenetfiókjában.

◆◆ A hívók által hagyott hangüzenetek meghallgatása

A normál üdvözlő üzeneten kívül Ön speciális üdvözlő üzeneteket is rögzíthet az egyes időszolgálati üzemmódokhoz (nappali/ebéidő/kávészünet/éjszakai).

A hangüzenetek meghallgatása

PT/PS

Amikor a kézbeselő a helyén van, és az SP-PHONE gomb nincs lenyomva:



Nyomja le a **MESSAGE** (Üzenet) gombot, amíg meg nem jelenik a kívánt **SVM napló**.
Emelje fel a kézbeselőt, vagy nyomja le az **SP-PHONE** gombot.

PT/SLT/PS

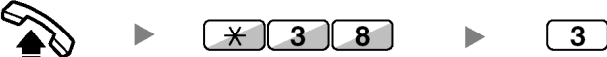

Emelje fel a kézbeselőt, vagy nyomja le az **SP-PHONE** gombot.
Nyomja le a ***38** hívóbillentyűt.
Nyomja le a **3** hívóbillentyűt.

PT/SLT/PS

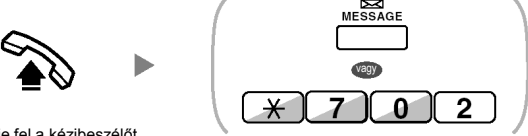

Emelje fel a kézbeselőt, vagy nyomja le az **SP-PHONE** gombot.
Nyomja le a **MESSAGE** (Üzenet) gombot, vagy a ***702** hívóbillentyűt.

Az éppen hallgatott hangüzenet törlése

PT/PS

Miközben a hangüzenetet hallgatja:



Nyomja le a **3** hívóbillentyűt.
A nyugtázáshoz nyomja le a **STORE** (Tárolás) gombot, vagy az **1** hívóbillentyűt.



- Különböző műveleteket hajthat végre, ha a fentiekben leírt módszerek bármelyikének segítségével egy rögzített hangüzenet meghallgatása közben számokat ad be. A rendelkezésre álló opciók a következők:

Művelet szám	Műveletek
1 / # *	A hangüzenet lejátszása az elejétől
2	Tovább a következő hangüzenetre
3	A hangüzenet törlése (A nyugtázáshoz nyomja le az AUTO DIAL/STORE gombot vagy az 1 hívógombot.)
4	Az üzenetet hagyó hívó visszahívása
5	Vissza az előző hangüzenetre
# 6	Hangüzenet hagyás közvetlenül egy másik mellékállomás üzenetfiókjában (Adja be a kívánt mellékállomás hívószámát.)
# 8	Az Ön üdvözlő üzenetének lejátszása és hangüzenet rögzítése a saját üzenetfiókjába
# 9	A hívás befejezése

- A hívásnaplóban rögzített, hívóra vonatkozó információn kívül az alábbi SVM napló információ kerül rögzítésre a hívók által hagyott hangüzenetekkel együtt:
 - A hívó neve
 - A hívó telefonszáma
 - A felvétel kezdési időpontja
 - A hangüzenet állapota
 - „New” (Új) látható azoknál a hangüzeneteknél, amelyeket még nem hallgatott meg.
 - „Old” (Régi) látható azoknál a hangüzeneteknél, amelyeket már meghallgatott.

Ne feledje, hogy a kijelzőn látható információ függhet a beérkezett információtól és az alkalmazott telefonkészülék típusától is. A fenti információt csak a hatsoros kijelzős PT-vel rendelkező felhasználók láthatják.

- Ön lezárhatja az SVM napló kijelzést egy mellékállomási PIN (Személyi azonosítási szám) kód segítségével, hogy a többi felhasználó ne tudja megtekinteni az információt, és ne tudja lejátszani az Ön hangüzeneteit (Kijelző lezárása). Lásd a „3.1.2. A programozási üzemmód beállításai” fejezetet.
- Ha telefonkészüléke rendelkezik „Message for Another Extension” (Várakozó üzenet egy másik mellékállomáshoz) gombbal, akkor Ön hozzáférhet egy másik mellékállomás üzenetfiókjához és meghallgathatja az adott mellékállomás hangüzeneteit.
- Ha üzenetfiókjában új hangüzenetet hagytak, akkor 4. típusú tárcsázási hangot hall, amikor felemeli a kézibeszélőt, vagy lenyomja az SP-PHONE gombot. Ezenkívül, ha telefonja rendelkezik Message (Üzenet) gombbal vagy Message/Ringer (Üzenet/Csengetés) kijelzővel, akkor a megfelelő gomb illetve kijelző világítással jelzi, hogy hangüzenetet hagytak Önnek.

4. típusú tárcsázási hang



Hangüzenetek meghallgatása lezárt kijelző mellett

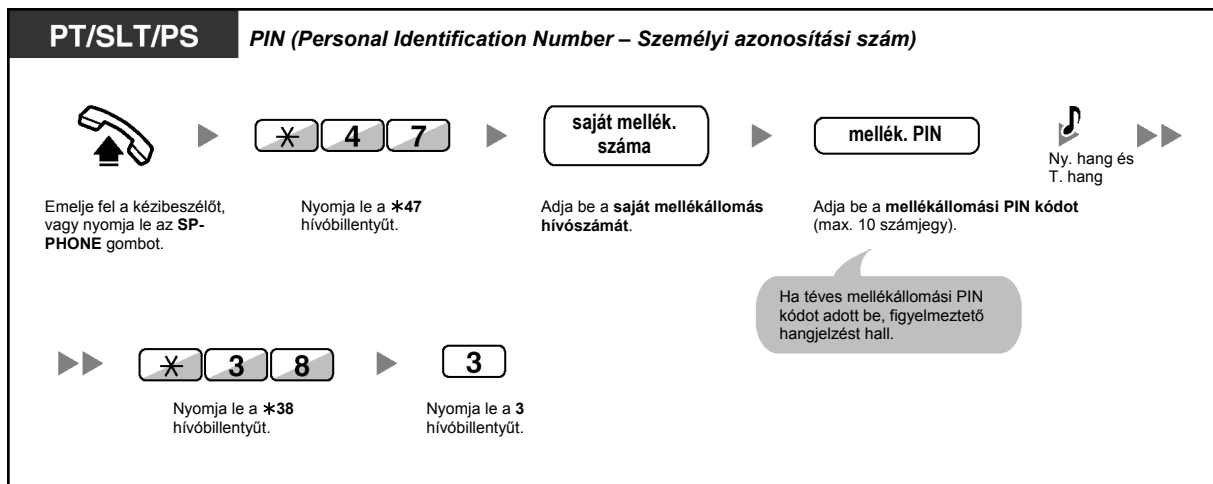

- Ha a hangüzenetek lejátszásához lenyomja a Message (Üzenet) gombot, amikor a kézbeszélő a helyén van és az SP-PHONE gomb nincs lenyomva, a Kijelző lezárása ideiglenesen inaktíválódik.

Hangüzenet törlése az SVM naplóból

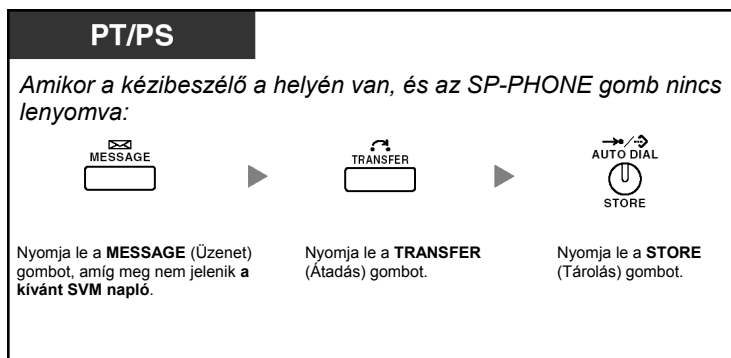

◆◆ Üzenetfiókjának elérése egy külső telefonkészülékről

Távvezérléssel is elérheti üzenetfiókját, és egy külső vonalról ugyanúgy végrehajthatja az SVM szolgáltatás bármelyik műveletét, mintha saját mellékállomásánál lenne.

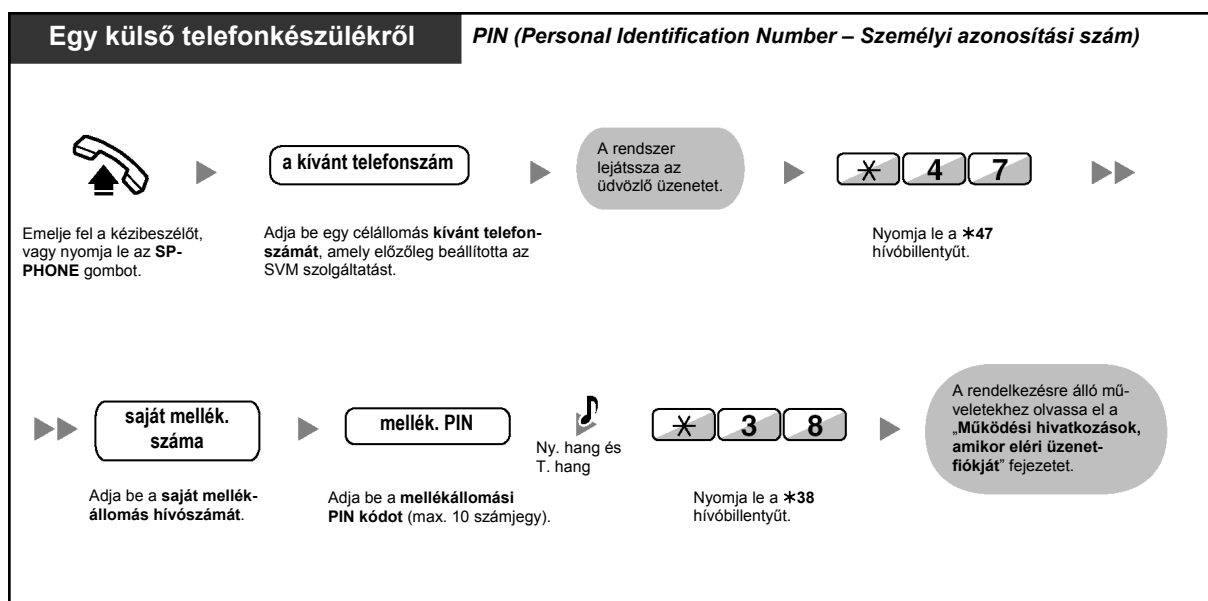

- Ha tájékoztató hangot hall, amikor megpróbál hangüzenetet hagyni közvetlenül egy másik mellékállomás üzenetfiókjában, akkor az adott üzenetfiók elérhetetlen. Egy másik mellékállomási hívószámot adhat meg, ha lenyomja a „*” hívóbillentyűt.
- Ha egy külső telefonkészülékről éri el saját üzenetfiókját, akkor az üzenetek meghallgatása közben a 4 hívóbillentyű lenyomásával nem tudja visszahívni azokat a hívókat, akik hangüzeneteket hagytak.

Egy másik mellékállomás üzenetfiókjában hagyott hangüzenetek meghallgatása

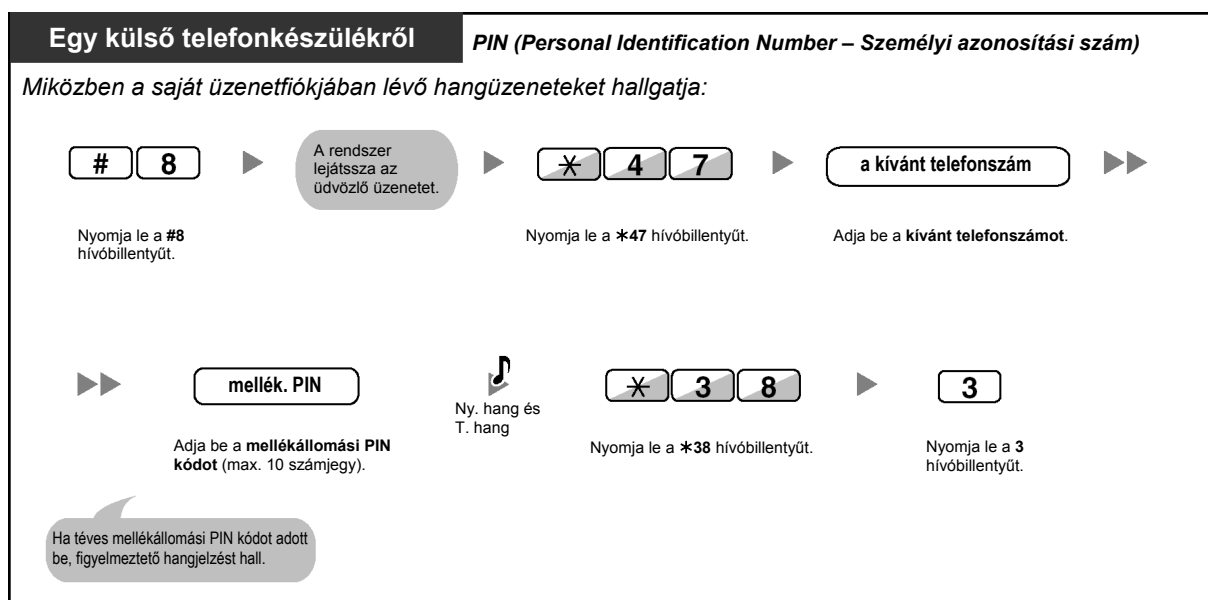

◆◆ Egy másik mellékállomás üzenetfiókjának elérése az Ön mellékállomásáról

Az alábbi lépésekkel elérheti egy másik mellékállomás üzenetfiókját (például üdvözlő üzenetet vehet fel az adott mellékállomás számára).

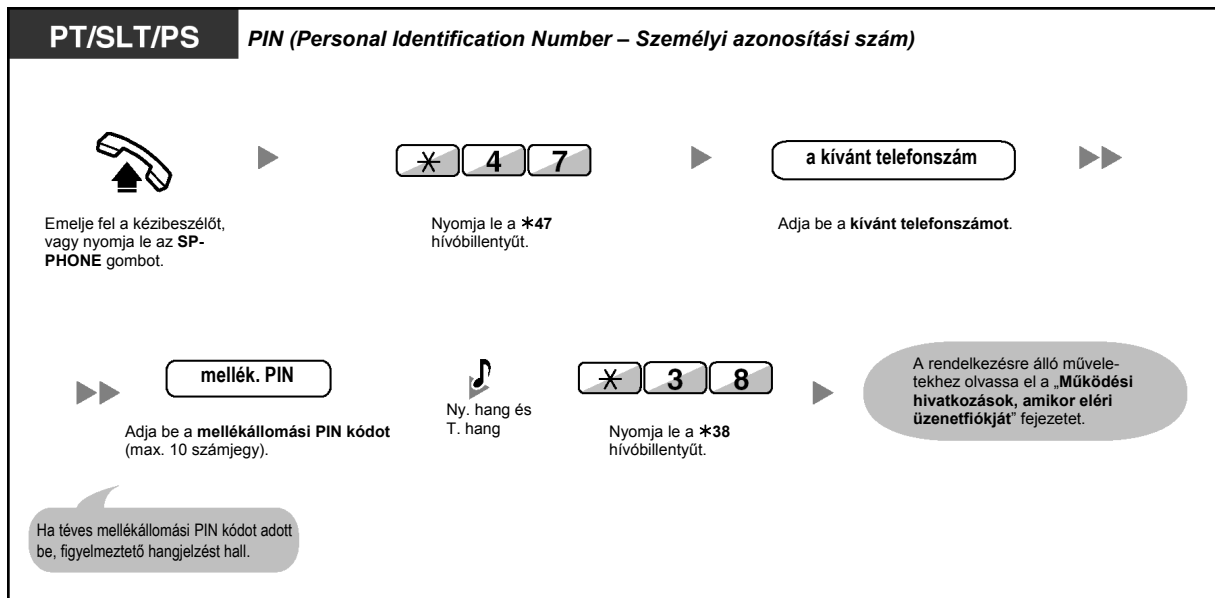

1.6.3. Az Ön üzenetének megjelenítése a hívó fél kijelzőjén (Üzenethagyási lehetőség)

Ha a hívó fél mellékállomásához Panasonic típusú, kijelzős rendszerkészülék csatlakozik, Ön jelezheti számára távollétének okát. Nyolc, előre programozott, és egy saját (16 karakteres) üzenet áll rendelkezésre. A kiválasztott üzenet megjelenik az Ön telefonkészülékének kijelzőjén.

Üzenet sorszám	Üzenet alapbeállítások
1	Will Return Soon (Rögtön jövök)
2	Gone Home (Hazamentem)
3	At Ext %%% (Hívd: %%% má.) (mellékállomási hívószám)
4	Back at %:% (Érkezem: %:%) (óra:perc)
5	Out until %/% (Érkezem: %/%) (hónap/nap)
6	In a meeting (Tárgyalok)
7	
8	
9	<i>Az egyes mellékállomásokhoz kijelölt üzenet. (Személyes üzenet)</i>

Beállítás

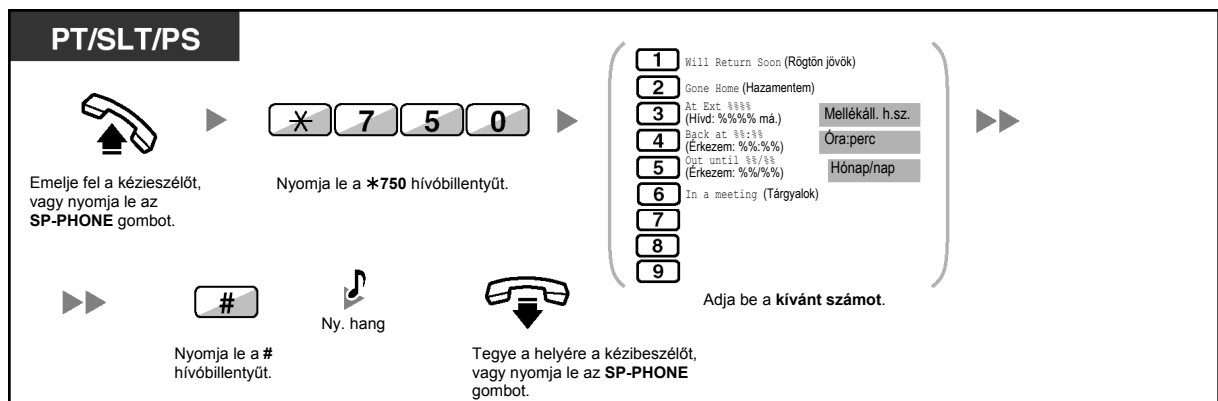

Törlés

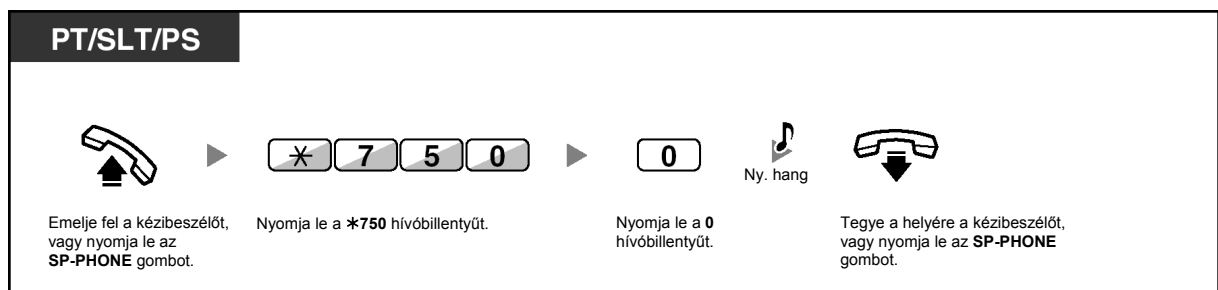



- A „%” helyekre írja be a kívánt értéket. Önnek üzenetében az összes „%” értéket megfelelően ki kell töltenie a 0-9 illetve a * karakterrel.
- Az előre beprogramozott üzenetek rendszerprogramozással változtathatók meg.
- Az Ön személyes üzenetének (a 9. üzenet) létrehozásához olvassa el a „3.1.2. A programozási üzemmód beállításai” fejezetet.

1.6.4. Annak megakadályozása, hogy mások használják az Ön telefonját (Mellékállomás lezárása)

Ön lezárhatja mellékállomását, és így megakadályozhatja, hogy más felhasználók jogosulatlan kimenő hívásokat kezdeményezhessenek mellékállomásáról.

Ez a szolgáltatás Mellékállomás elektronikus lezárása néven is ismert.

Lezárás

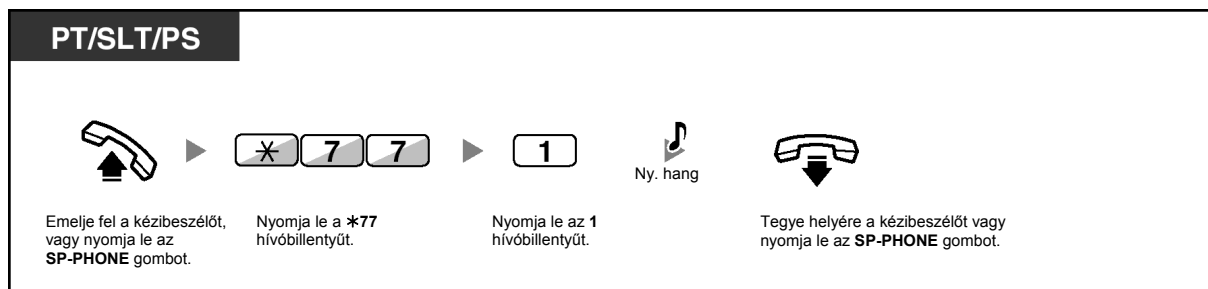

A lezárás megszüntetése

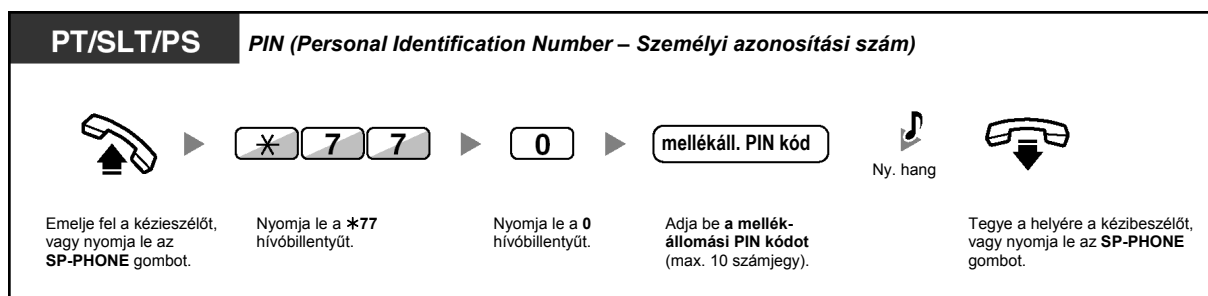

- **Ha elfelejti a kódot, vagy nem tudja mellékállomásának lezárását megszüntetni**, forduljon a rendszerfelelőshöz, mert ő törölni tudja mellékállomása PIN kódját. Ezután Ön beállíthatja az új PIN kódot, és beadásával megszüntetheti mellékállomása lezárását.
- Ha mellékállomását lezárta ezzel a szolgáltatással, az alábbi szolgáltatások nem használhatók:
 - Külső hívások kezdeményezése
 - A hívásátírányítási célállomás megváltoztatása
- Ha nem állítja be a mellékállomási PIN kódot, mellékállomását nem tudja lezárni, sem a lezárását megszüntetni.

Fővonalai hívás kezdeményezése, amikor mellékállomása le van zárva

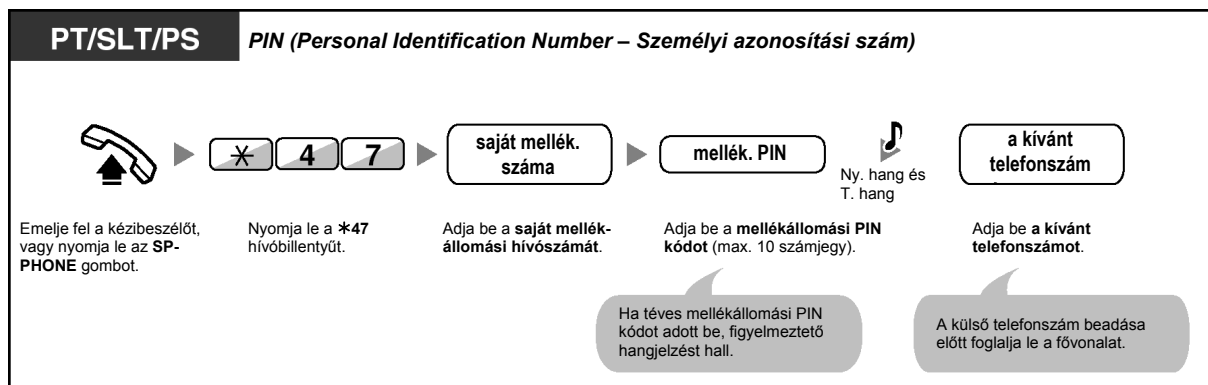

1.6.4. Annak megakadályozása, hogy mások használják az Ön telefonját (Mellékállomás lezárása)



- A fővonalis hívás kezdeményezése után a Mellékállomás lezárása ismét automatikusan aktiválódik.

1.7. Hangbemondás kezdeményezése / Jelentkezés hangbemondásra

1.7.1. Személykeresés

- ◆◆ Személykereső csoport
- ◆◆ Személykeresés és hívásátadás

◆◆ Személykereső csoport

Ön az előre beállított csoportban személykeresést végezhet oly módon, hogy a hangbemondás a rendszerkészülékekből vagy a külső hangszórókból, vagy pedig egyidejűleg mindkettőből hallatszik.

Keresés

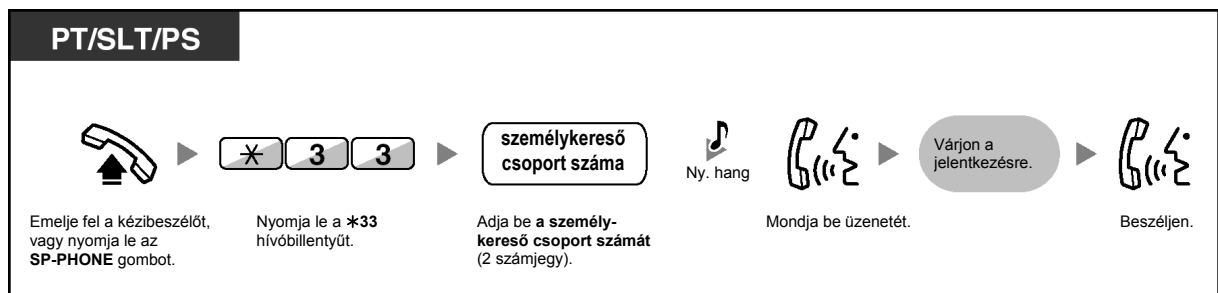

- Ha az Ön által keresett csoport éppen személykeresés alatt áll, Ön foglaltsági hangot hall.

◆◆ Személykeresés és hívásátadás

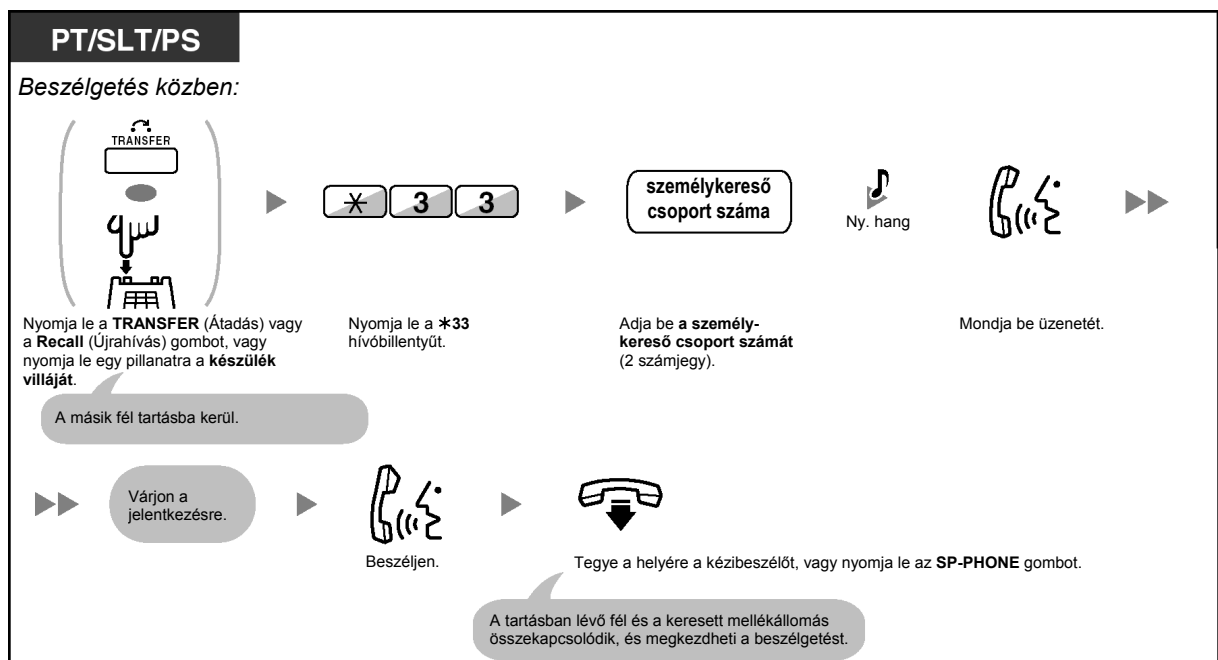



- Miután Ön a helyére tette a kézibeszélőt, vagy lenyomta az SP-PHONE gombot, a hívó beszélhet azzal a személlyel, aki fogadja a személykeresését.

1.7.2. Jelentkezés személykeresésre / Személykeresés letiltása

Jelentkezés

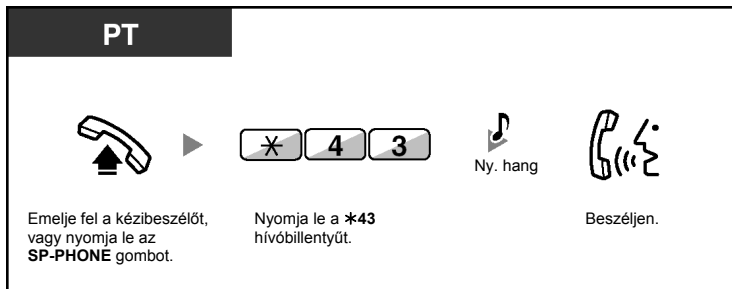

Személykereső hangbemondás engedélyezése/tiltása (Személykeresés tiltása)

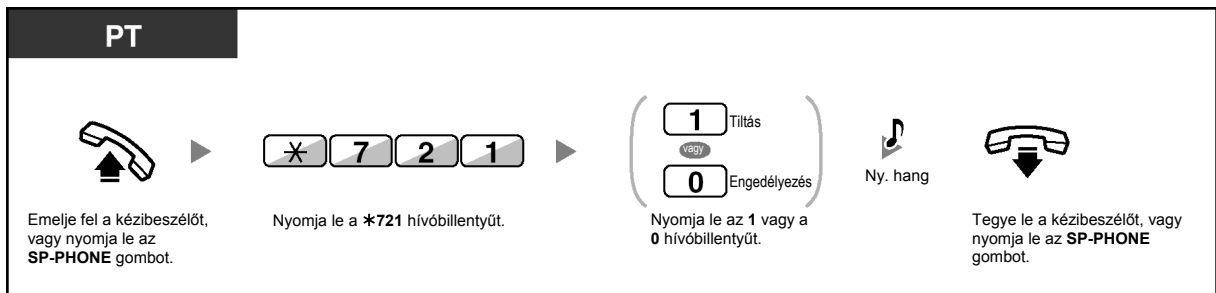

- Az alábbi mellékállomások nem tudják fogadni a személykereső hangbemondást:
 - Hordozható készülék
 - Hagyományos, kéthuzalos telefonkészülék
 - Csengetés alatt álló vagy foglalt rendszerkészülék
 - Személykeresés tiltás üzemmódú rendszerkészülék
 - Hívásvédelem („Ne zavarj” / DND) üzemmódú rendszerkészülék
- Ha a személykeresés hangbemondásakor nem az Ön mellékállomását keresik, de a keresés az Ön személykereső csoportján belüli, akkor Ön jelentkezhet rá.

1.7.3. Hangbemondás kezdeményezése és több résztvevős beszélgetés (közvetítéssel)

Ön a csoportban több kijelölt felet is felhívhat, és hangbemondást kezdeményezhet. A hívott felekkel több résztvevős beszélgetést is létrehozhat. Ezt a beszélgetést a többi fél is hallani fogja. A hívott felek a beszélgetést hallgathatják egyszerűen a kézibeszélő felemelésével vagy az SP-PHONE gomb lenyomásával. Figyelmeztető hangot küldhetnek, ha be kívánnak kapcsolódni a beszélgetésbe.

Közvetítéses hívás kezdeményezése/fogadása

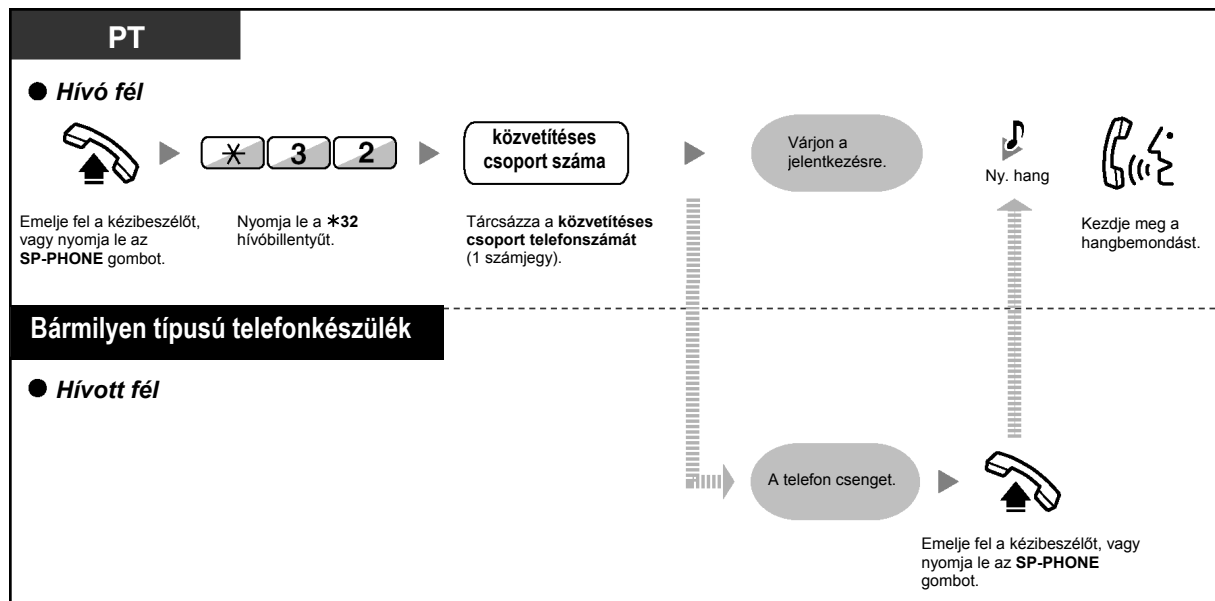

◆ A hívó félnél

Beszélgetés kezdeményezése egy adott féllel

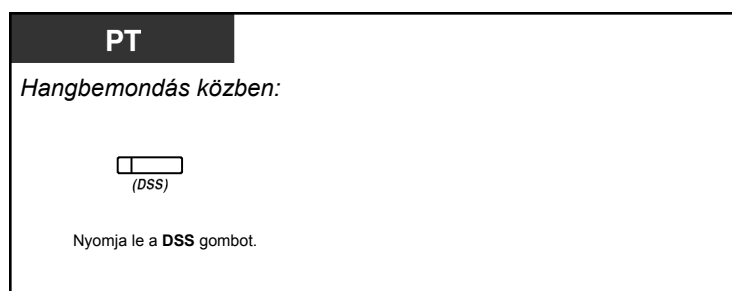

Beszélgetés kezdeményezése a csoportbeli féllel az előre kijelölt sorrendben

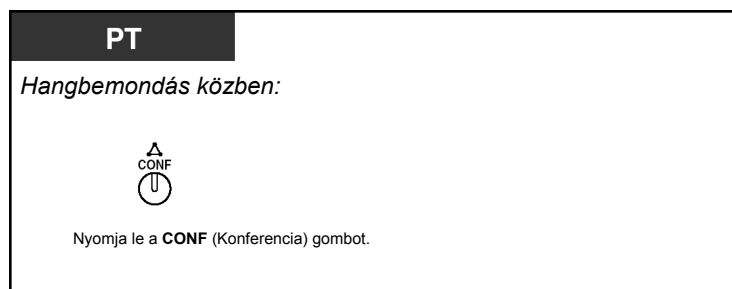

A beszélgetés befejezése egy adott féllel

PT

Hangbemondás közben:

- **Beszélgetés befejezése egy adott féllel**



(DSS)

Nyomja le a **DSS** gombot.

- **Beszélgetés befejezése a beszélgetéshez utoljára csatlakozott féllel**



TRANSFER

Nyomja le a **TRANSFER** (Átadás) gombot.

- **Annak a félnek a bontása, aki a közvetítésből utoljára csatlakozott a beszélgetésbe**



R
FLASH/
RECALL

Nyomja le a **FLASH/RECALL**
(Hurokmegszakítás/Újrahívás) gombot.



- Ebben az esetben a FLASH/RECALL (Hurokmegszakítás/Újrahívás) gombot rendszerprogramozással hurokmegszakítás/újrahívás üzemmódba kell állítani.

◆ A hívott mellékállomásnál

Figyelmeztető hang küldése a hívónak, és csatlakozás a beszélgetéshez

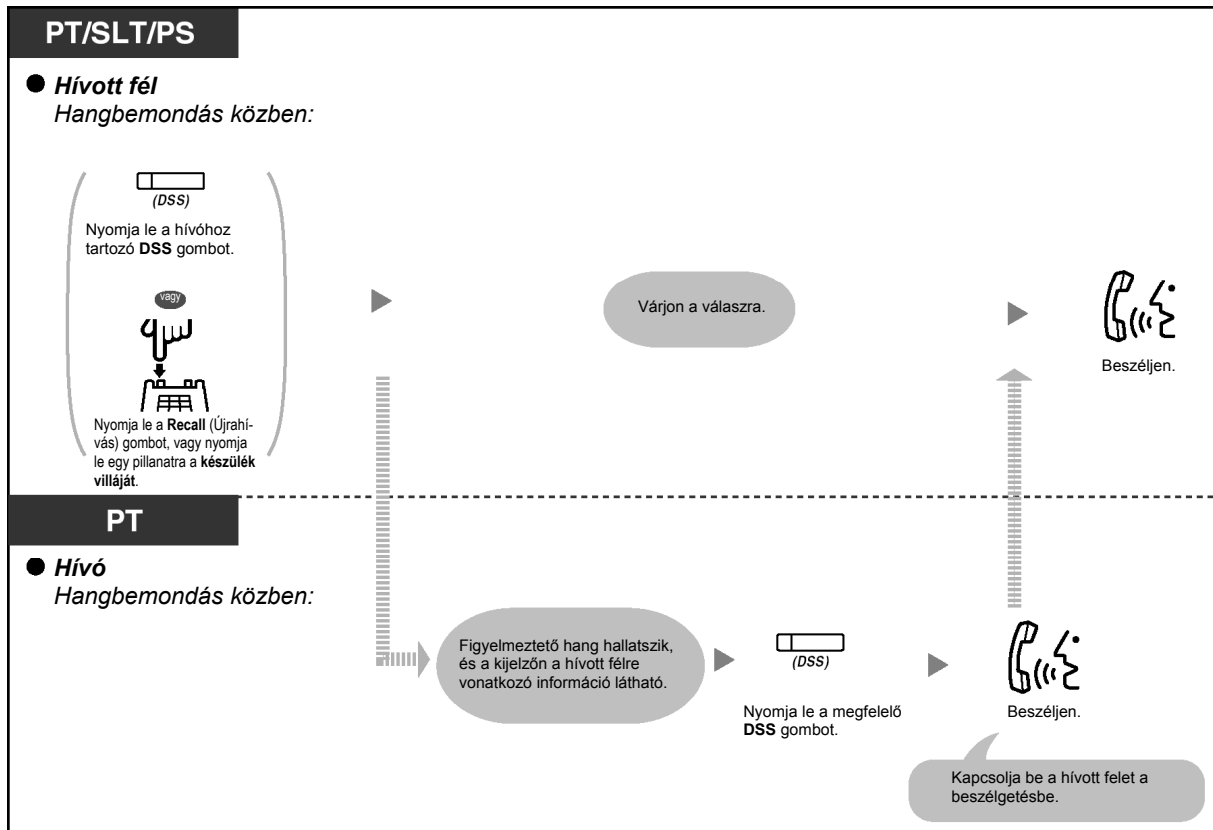

- A beszélgetés legfeljebb 4 féllel (beleértve a hívót is) hozható létre.

1.8. Telefonjának beállítása az Ön igényeinek megfelelően

1.8.1. Az időzített riasztó hívás beállítása (Ébresztés)

Riasztást kérhet telefonkészülékére, hogy emlékeztesse Önt egy értekezletre, egy megbeszélrt időpontra, vagy akár ébresztő hívásként is kaphatja. Az előre beállított időpontú riasztás szolgálhat egyetlen alkalomra vagy minden napra (amíg nem törli). Ha a jelentkezéshez felemeli a kézibeszélőt, vagy lenyomja az SP-PHONE gombot, akkor speciális tárcsázási hangot kap, vagy egy előre felvett üzenetet hall.

Beállítás

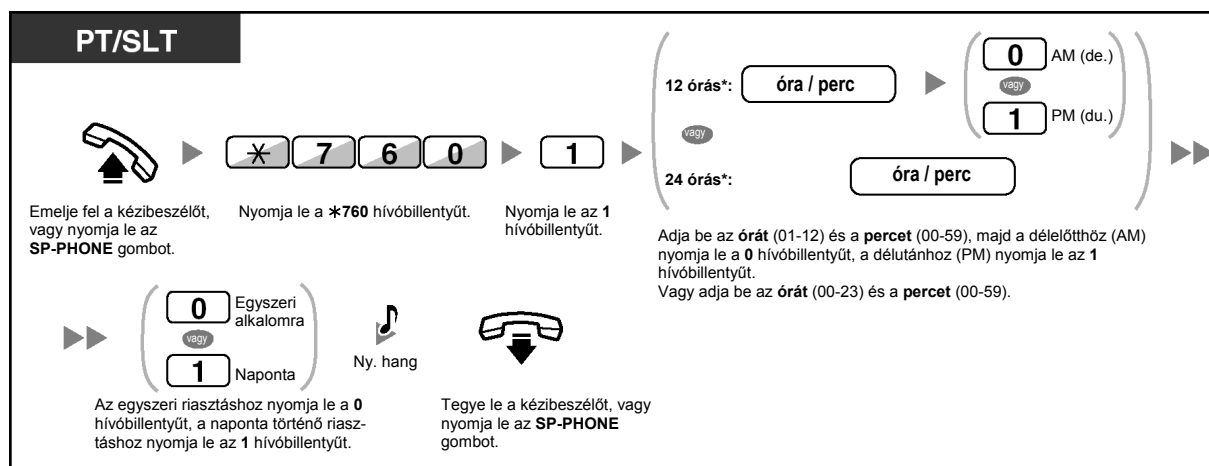

- * Írja be az időt az Ön alközpontjához kijelölt formátumban (12-órás vagy 24-órás).

Törlés

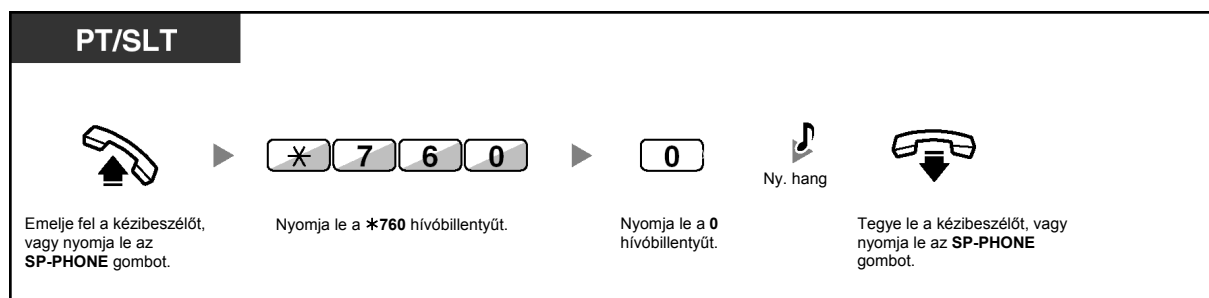

A riasztás leállítása illetve jelentkezés a visszacsengetésre

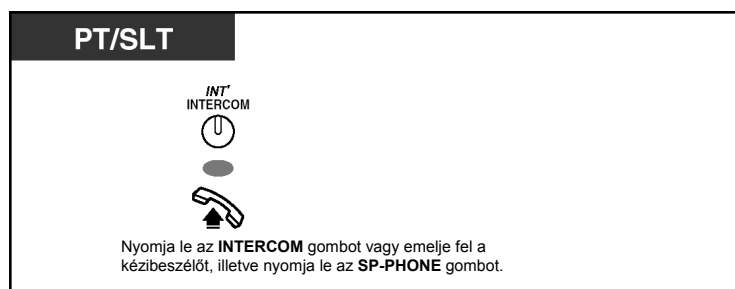

Ellenőrzés

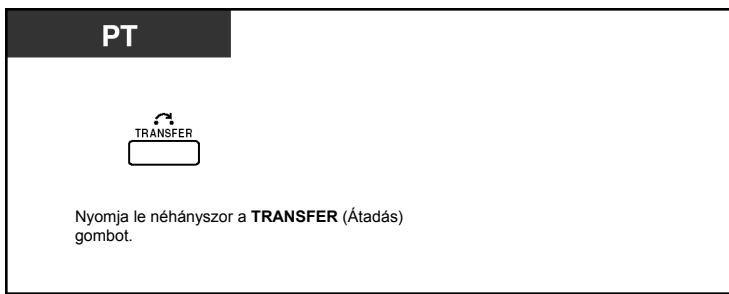

- Az ébresztést a szoftver gombbal is ellenőrizheti.
- A riasztás csengetése az előre (másodpercben) programozott ideig szól.
- **Ha az alarmjelzés közben bejövő hívása érkezik**, a csengetés csak az ébresztési hangjelzés leállása után indul.
- **Ha az előre beállított időpont egy hívás közben érkezik el**, akkor az ébresztés a beszélgetés befejezése után indul.

1.8.2. A bejövő hívások elutasítása (Hívásvédelem /„Ne zavarj” [DND])

- ◆◆ Hívásvédelem /„Ne zavarj” [DND]
- ◆◆ Az FWD/DND állapot átkapcsolása a fix FWD/DND (Hívásátirányítás/Hívásvédelem) gomb segítségével

◆◆ Hívásvédelem/„Ne zavarj” [DND]

Ezt a szolgáltatást abból a célból állíthatja be, hogy megakadályozza a bejövő hívások csengetését mellékállomásán. Ez akkor hasznos amikor értekezleten tartózkodik vagy, nagyon elfoglalt.

Beállítás/Törlés

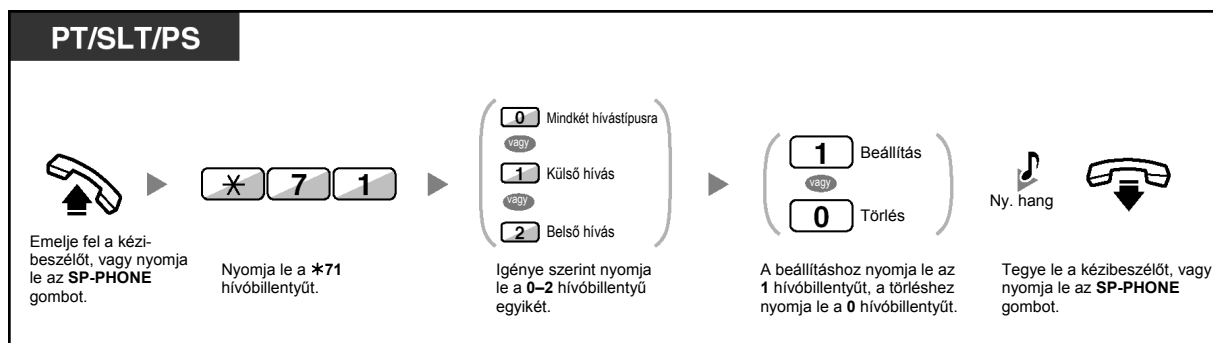

- Amikor rendszerkészüléket használ, Ön a Hívásvédelmet („Ne zavarj” szolgáltatást) a „*710” hívóbillentyű lenyomása helyett az FWD/DND (Hívásátirányítás/Hívásvédelem) gomb (fix gomb) lenyomásával is beállíthatja.



- Az FWD/DND (Hívásátirányítás/Hívásvédelem) gomb fénye az aktuális állapotot jelzi az alábbiak szerint:
Nem világít: Egyik funkció sincs beállítva.
Piros fénnel világít: Hívásátirányítás (FWD) üzemmód.
Piros fénnel, lassan villog: Hívásvédelem („Ne zavarj”) (DND) üzemmód.
- A rendszer két üzemmóddal rendelkezik: (1) FWD/DND ciklikus átváltás üzemmód és (2) FWD/DND beállítás üzemmód. Ha nem biztos benne, hogy alközpontja melyik üzemmódban van, forduljon a rendszerfelelőshöz.

(1) FWD/DND ciklikus átváltás üzemmód esetén:

Ha nyugalmi állapotban lenyomja az FWD/DND (Hívásátirányítás/Hívásvédelem) gombot (fix gomb), akkor a beállítást az alábbi ciklusnak megfelelően változtathatja:

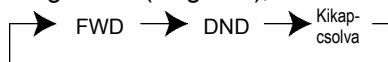

(2) FWD/DND beállítás üzemmód esetén:

Ha nyugalmi állapotban lenyomja az FWD/DND (Hívásátirányítás/Hívásvédelem) gombot (fix gomb), az lehetővé teszi, hogy átkapcsolja az FWD/DND állapotot és beállítsa az átirányítási (FWD) célállomást (olvassa el az alábbi „◆ Az FWD/DND állapot átkapcsolása a fix FWD/DND (Hívásátirányítás/Hívásvédelem) gomb segítségével” című részt).

Megjegyzés

Az FWD/DND (Hívásátirányítás/Hívásvédelem) gomb (egyéni beállított gomb) mindig az FWD/DND ciklikus átváltás üzemmódban van: az üzemmód nem változtatható meg.

- Ha mellékállomásán beállította ezt a szolgáltatást, a hívó mellékállomás DND („Ne zavarj”) hangot hall.
- Ha ezt a szolgáltatást beállította, a hívásátirányítás (FWD) szolgáltatás nem működik.
- Előre megadott mellékállomások megkerülhetik ezt a beállítást és hívhatják a hívásvédelem szolgáltatást alkalmazó mellékállomást (A hívásvédelem megkerülése).
- Amikor egy SDN gomb segítségével kezdeményez hívást egy DND-t beállított PDN mellékállomás felé, akkor a rendszer ezt a szolgáltatást ideiglenesen inaktíválja.
- Amikor a belső hívások kezelését a külső hívásoktól eltérő módra állította be (DND beállítás/törlés), azt javasoljuk, hogy hozzon létre egy FWD/DND (Hívásátirányítás/Hívásvédelem) gombot a külső hívások számára, egy FWD/DND (Hívásátirányítás/Hívásvédelem) gombot a belső hívások számára, mert:
 - a. az FWD/DND-Mindkét hívástípusra gomb (beleértve az FWD/DND gombot [fix gomb]) fényjelzése csak a külső hívások beállítását vagy csak a belső hívások beállítását fogja jelezni, és nem mindkettőt.

Megjegyzés

A rendszerkészülék kijelzőjén az FWD (Hívásátirányítás) ikon csak a külső hívásokra történt beállítást jelzi.

- b. az FWD/DND-Mindkét hívástípusra gomb (beleértve az FWD/DND gombot [fix gomb]) lenyomása nem változtatja meg külön-külön a belső és a külső hívások FWD illetve DND üzemmódját.



Telefonjának egyéni beállításai

- 3.1.3. A gombok egyéni beállításai
Hozza létre vagy írja át az FWD/DND (Hívásátirányítás/hívásvédelem) gombot (az összes hívásra, a külső hívásokra, a belső hívásokra).

Az FWD/DND állapot átkapcsolása a fix FWD/DND (Hívásátirányítás/Hívásvédelem) gomb segítségével

Egy rendszerkészülék (PT) segítségével könnyen átkapcsolhatja a külső/belső hívások FWD/DND állapotát, anélkül, hogy törölné az előzőleg beállított átirányítási (FWD) célállomást.



Az FWD/DND állapot átkapcsolása külső hívásoknál

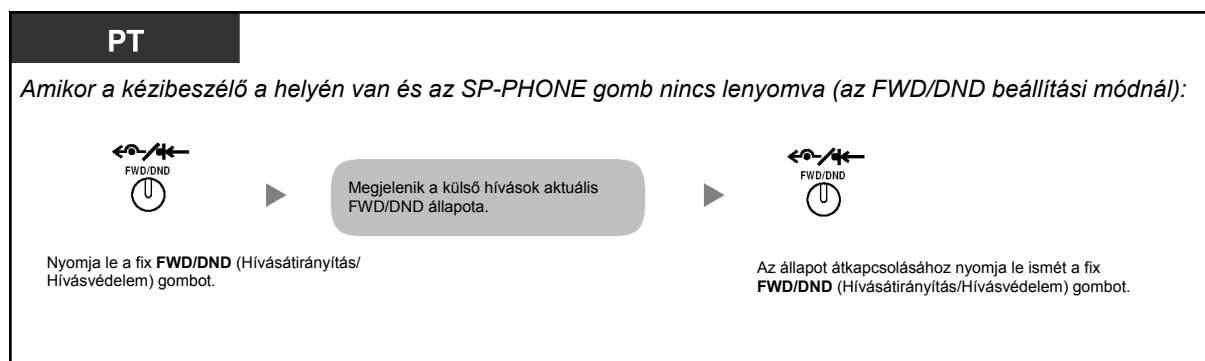

Az FWD/DND állapot átkapcsolása belső hívásoknál

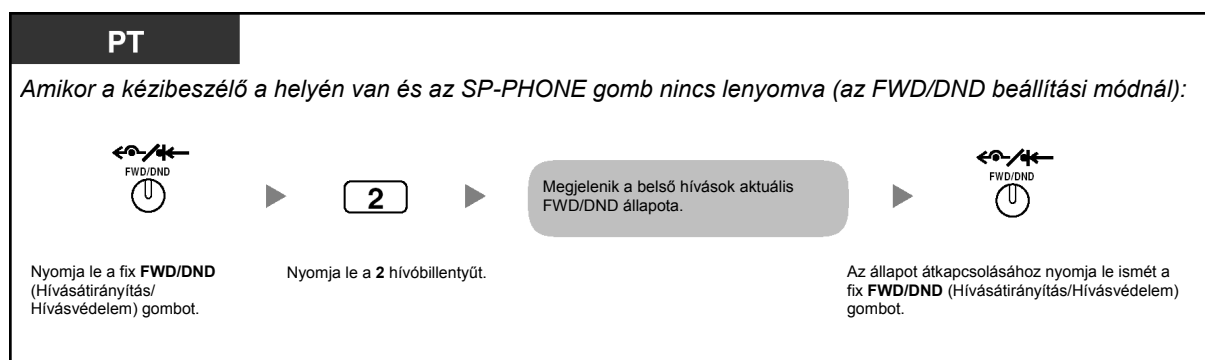

Az FWD/DND (Hívásátirányítás/Hívásvédelem) beállítása és törlése külső/belső hívásoknál

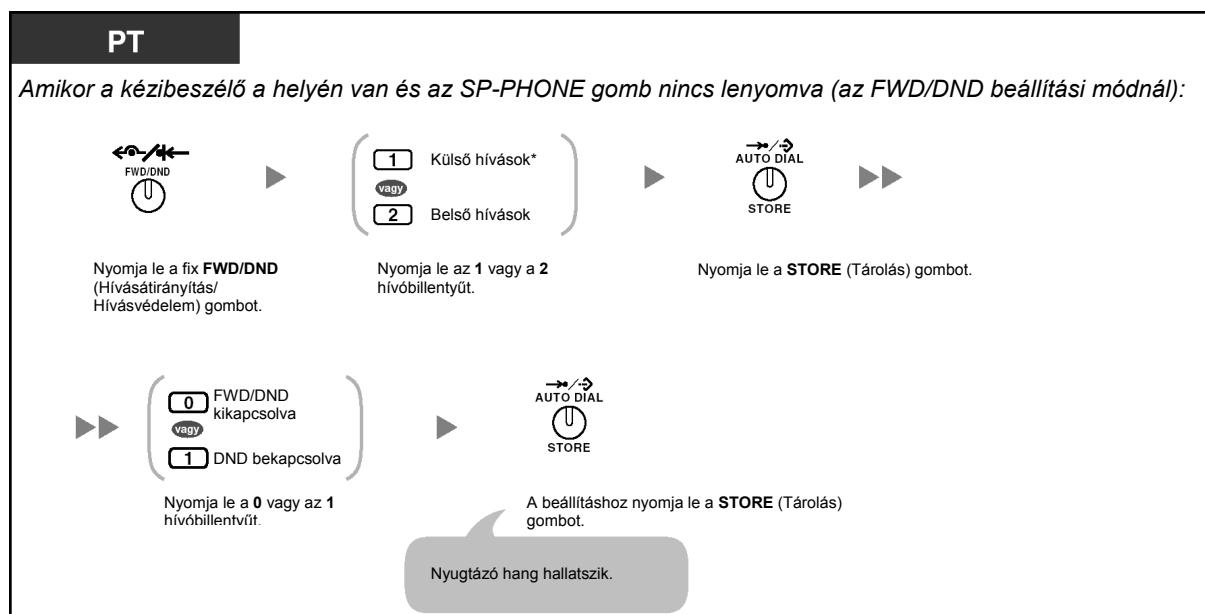



- * Ezt a lépést kihagyhatja.

1.8.3. Várakozó hívás jelzés vétele (Várakozó hívás jelzése / Érkező hívás bejelentése felemelt kézibeszélő mellett [OHCA] / „Kezelői” OHCA)

Beszélgetés közben egy hívás a következő módokon tudhatja, hogy várakozik Önre: hangjelzéssel, hangbemondással a készüléke hangszóróján vagy kézibeszélőjén keresztül. (Alapbeállítás: Letiltva-nincs hívás [Belső hívásokra]/nincs hang [Külső hívásokra]).

Várakozó hívás hangjelzés (BSS):

Várakozó hívás hangjelzés a rendszerkészülék (PT) beépített hangszóróján keresztül/ a hagyományos, kéthuzalos telefonkészülék (SLT) kézibeszélőjén keresztül. Ha a PT-ről meg akarja változtatni a hangot, kérjük olvassa el a „3.1.2. A programozási üzemmód beállításai” című fejezetet.

OHCA (Érkező hívás bejelentése felemelt kézibeszélő mellett):

Hangbemondás a telefonkészülék hangszóróján keresztül.

„Kezelői” OHCA:

Hangbemondás a kézibeszélőn keresztül.

Beállítás/Törlés belső hívásokra (Várakozó hívás jelzése manuálisan)

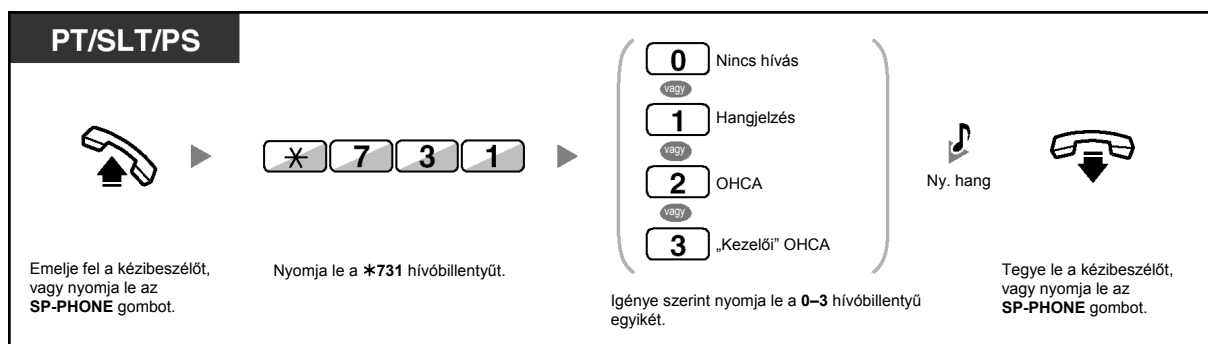

Beállítás/Törlés külső hívásokra (Várakozó hívás jelzése automatikusan)

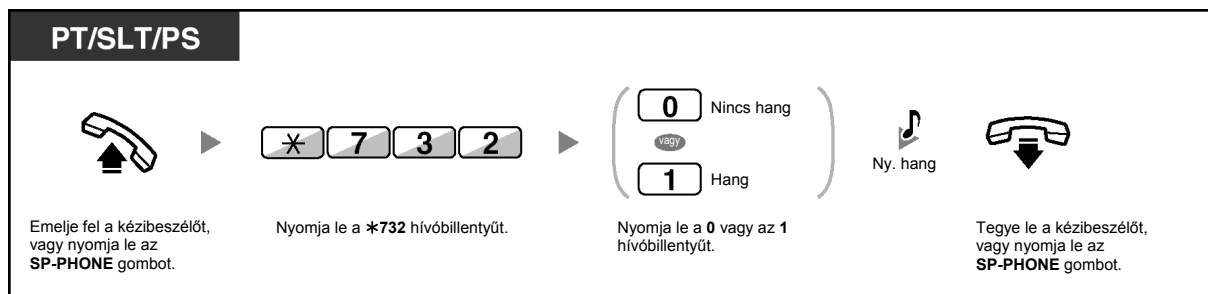

- Az OHCA csak bizonyos digitális rendszerkészülékekről érhető el.
- A „Kezelői” OHCA csak bizonyos digitális rendszerkészülékekről és IP rendszerkészülékekről érhető el. Ezen túlmenően, Önnek és a másik félnek is olyan telefonkészüléket kell használnia, amely lehetővé teszi a „Kezelői” OHCA szolgáltatást.
- Egy PDN mellékállomás a hozzátartozó SDN mellékállomástól csak OHCA vagy „Kezelői” OHCA hangbemondást fogadhat. Ha egy másik mellékállomástól érkezik a hívás, akkor a PDN mellékállomás várakozó hívás hangjelzést hall. (→1.5.1 Elsődleges hívószám (PDN)/Másodlagos hívószám (SDN) mellékállomás)

1.8.4. Az Ön telefonszámának megjelenítése a hívott fél és a hívó fél telefonjának kijelzőjén (hívó / kapcsolt vonal azonosságának megjelenítése [CLIP / COLP])

CLIP:

Ha külső hívást kezdeményez, engedélyezheti, hogy a hívott fél kijelzőjén megjelenjen az Ön előre beprogramozott telefonszáma.

COLP:

Amikor külső hívást fogad, engedélyezheti, hogy a hívó fél kijelzőjén megjelenjen az Ön előre beprogramozott telefonszáma.

Ön kiválaszthatja, hogy az elküldött telefonszám a használt fővonal száma vagy pedig a mellékállomásához rendelt hívószám legyen.

Ha Ön a „Public (Főközpont)”-ot választja ki, akkor a hívó/hívott fél a használt fővonal számát (az előfizetői hívószámot) látja.

Ha Ön a „Your extension (az Ön mellékállomásá)”-t választja ki, akkor a hívó/hívott fél az Ön mellékállomásához rendelt telefonszámot látja.

A fővonalhoz vagy a mellékállomásához rendelt szám megjelenítése

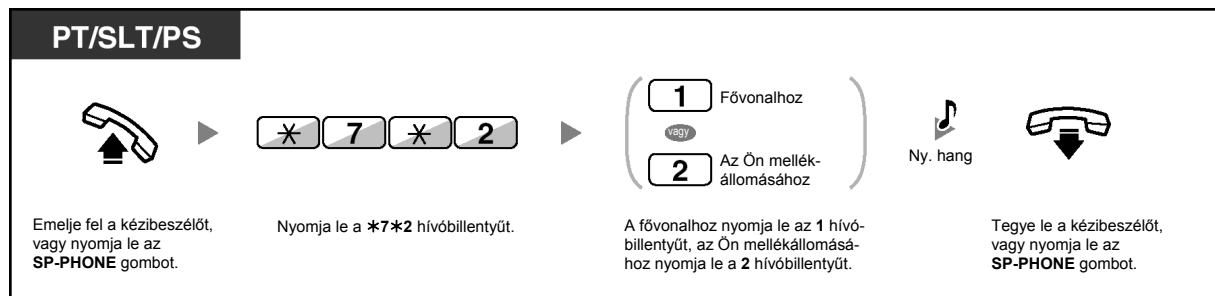

- Ennek a funkciónak az elérhetősége az Ön telefontársasága által nyújtott ISDN szolgáltatástól függ.



- Ha Ön a másik fél hívásához az ICD Group (ICD csoport) gombot használja, akkor a rendszer az ICD csoporthoz rendelt telefonszámot küldi el.

1.8.5. Az Ön telefonszáma megjelenítésének letiltása a hívó fél telefonjának kijelzőjén (Kapcsolt vonal azonosságának korlátozása / tiltása [COLR])

Amikor külső hívást fogad, kiválaszthatja, hogy a hívó láthassa-e az Ön telefonszámát vagy sem.

Megjelenítés/A megjelenítés letiltása

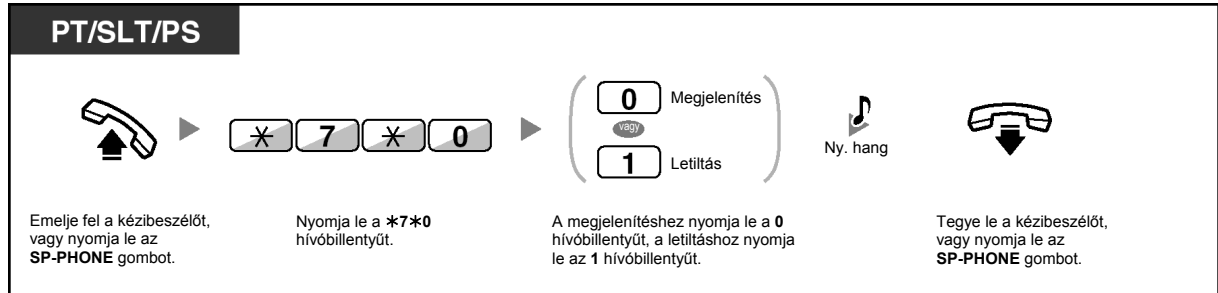

- Ön az előre beállított COLR gomb lenyomásával megváltoztathatja az üzemmódot, amikor a kézibeszélő a helyén van és az SP-PHONE gomb nincs lenyomva. A COLR gomb fénye az aktuális állapotot jelzi, az alábbiak szerint:
Nem világít: Megjeleníti az Ön telefonszámát.
Piros fénnel világít: Letiltja az Ön telefonszámának megjelenítését.
- Ennek a funkciónak az elérhetősége az Ön telefontársasága által nyújtott ISDN szolgáltatástól függ.



Telefonjának egyéni beállításai

- 3.1.3. A gombok egyéni beállításai
Hozza létre vagy írja át a Kapcsolt vonal azonosságának korlátozása / tiltása (COLR) gombot.

1.8.6. Az Ön telefonszáma megjelenítésének letiltása a hívott fél telefonjának kijelzőjén (Hívó vonal azonosságának korlátozása / tiltása [CLIR])

Amikor külső hívást kezdeményez, kiválaszthatja, hogy a hívott fél láthassa-e az Ön telefonszámát vagy sem.

Megjelenítés/A megjelenítés letiltása

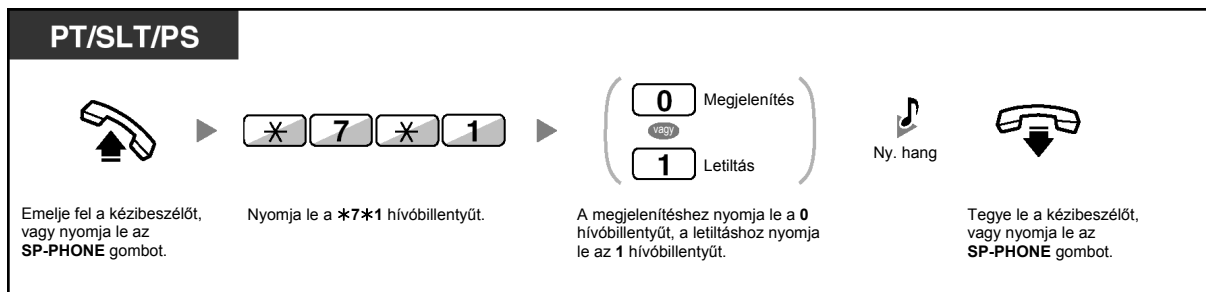

- Ön az előre beállított CLIR gomb lenyomásával megváltoztathatja az üzemmódot, amikor a kézibeszélő a helyén van és az SP-PHONE gomb nincs lenyomva. A CLIR gomb fénye az aktuális állapotot jelzi, az alábbiak szerint:
Nem világít: Megjeleníti az Ön telefonszámát.
Piros fénnel világít: Letiltja az Ön telefonszámának megjelenítését.
- Ennek a funkciónak az elérhetősége az Ön telefontársasága által nyújtott ISDN szolgáltatástól függ.



Telefonjának egyéni beállításai

- 3.1.3. A gombok egyéni beállításai
Hozza létre vagy írja át a Hívó vonal azonosságának korlátozása / tiltása (CLIR) gombot.

1.8.7. Az Ön hívásába való belépés megtiltása (Befigyelés letiltása)

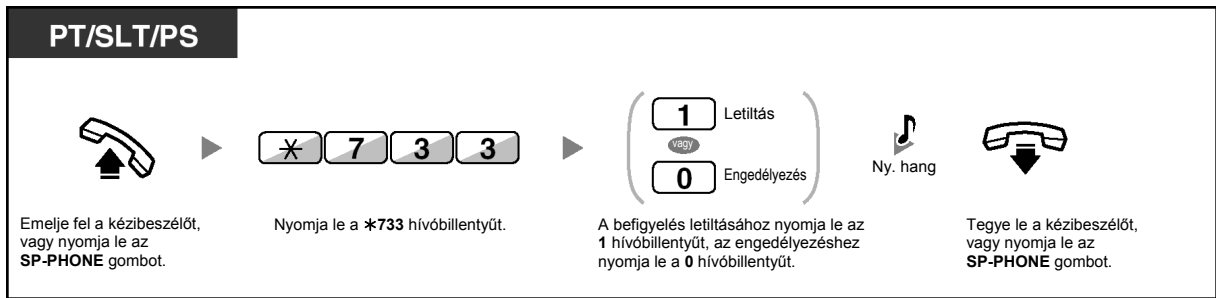

- Adott mellékállomásoknál letiltható a szolgáltatás használata.

1.8.8. A háttérzene bekapcsolása (BGM)

Ön letett kézibeszélő mellett telefonkészülékének hangszóróján keresztül hallgathatja a háttérzenét. Ehhez külső zeneforrást, pl. egy rádiókészüléket kell csatlakoztatni a rendszerhez.

Ha mellékállomása foglalttá válik (felemeli a kézibeszélőt, lenyomja az SP-PHONE gombot, hívást kezdeményez vagy fogad stb.) akkor a zene ideiglenesen leáll. Ha leteszi a kézibeszélőt, vagy ismét lenyomja az SP-PHONE gombot, a zene újra indul.



Kiválasztás és beállítás/törlés

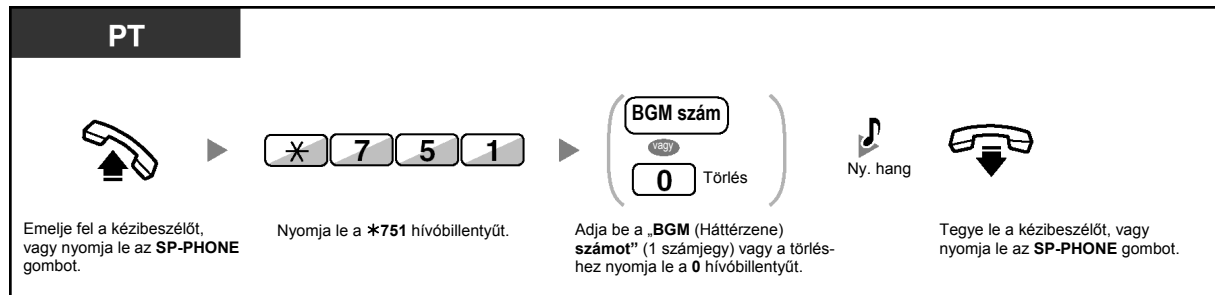

1.8.9. Vonalának védelme a jelzőhangoktól (Adatvonal biztosítás)

Vonalát megvédeheti a beszélgetés alatt hallható jelzőhangokkal szemben, például a „Várakozó hívás jelzésétől”. Állítsa be ezt a szolgáltatást, hogy a zavartalan adatátvitelt biztosítsa, ha mellékállomása adatkommunikációs eszközhöz, pl. egy személyi számítógéphez vagy telefax készülékhez csatlakozik.

Beállítás/Törlés

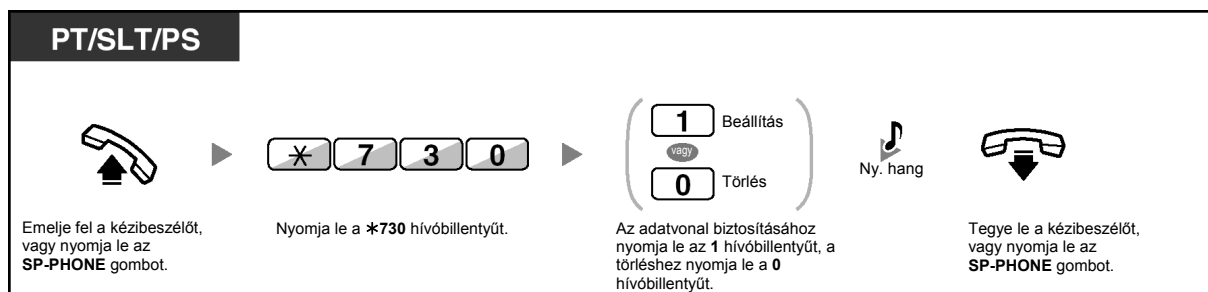

1.8.10. Az időszolgálat állapotának ellenőrzése

Ön a kijelzőn ellenőrizheti az időszolgálat aktuális üzemmódját.



PT

Ha a kézibeszélő a helyén van és az SP-PHONE gomb nincs lenyomva:

Nyomja le a **TRANSFER** (Átadás) vagy a **Time Service (Day/Night/Lunch/Break)** (Időszolgálat [Nappali/Éjszakai/Ebédidő/Kávészünet]) gombot.



- A Time Service (Day/Night/Lunch/Break) (Időszolgálat [Nappali/Éjszakai/Ebédidő/Kávészünet]) gomb fénye az aktuális állapotot jelzi az alábbiak szerint:
Nem világít: Nappali üzemmód.
Zöld fénnel világít: Ebédidő üzemmód.
Zöld fénnel villog: Kávészünet üzemmód.
Piros fénnel világít: Éjszakai üzemmód.
Piros fénnel villog: Munkaszünet üzemmód.
- A rendszerfelelősöket kivéve a Time Service (Day/Night/Lunch/Break) (Időszolgálat [Nappali/Éjszakai/Ebédidő/Kávészünet]) gomb lenyomásával bármelyik mellékállomási felhasználó ellenőrizheti az aktuális üzemmódot.



Telefonjának egyéni beállításai

- 3.1.3. A gombok egyéni beállításai
Hozzon létre vagy írjon át egy Time Service (Day/Night/Lunch/Break) (Időszolgálat [Nappali/Éjszakai/Ebédidő/Kávészünet]) gombot.

1.8.11. Hordozható készülékének párhuzamos használata egy vezetékes telefontal (Zsinórnélküli kiegészítő berendezés ívpont (XDP) párhuzamos üzemmódja)

Hordozható készüléke (PS) párhuzamosan kapcsolva használható egy rendszerkészülékkel (PT) vagy egy hagyományos, kéthuzalos telefontkészülékkel (SLT). Ebben az üzemmódban a vezetékes telefontkészülékre érkező hívások csengetik a párhuzamosan kapcsolt hordozható készüléket is.

Beállítás

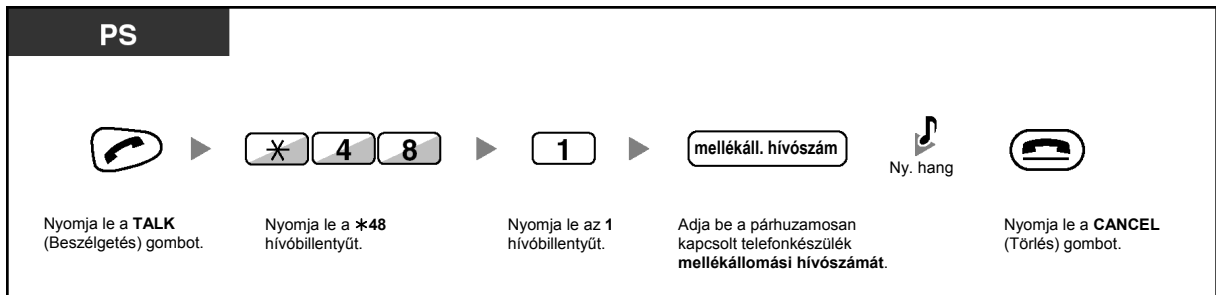

Törés

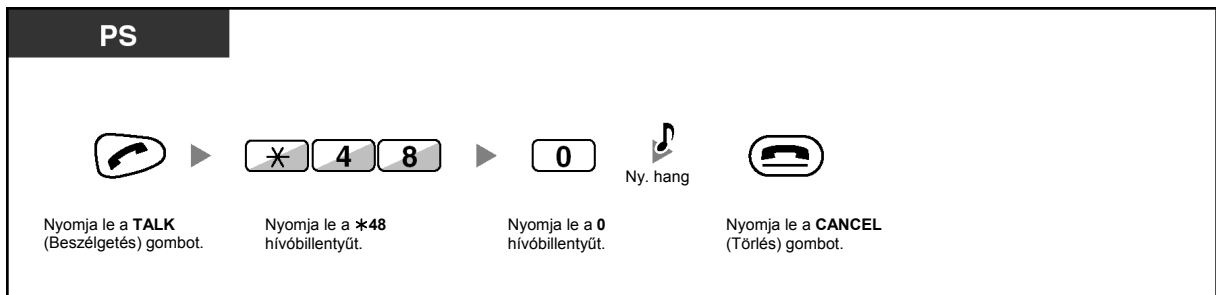

- Bizonyos vezetékes telefontkészülékek ezt a szolgáltatást nem használhatják.
- **Ha akkor emeli fel a telefon kézibeszélőjét, illetve nyomja le az SP-PHONE gombját (vált „felemelt kézibeszélő állapotba”), amikor a másik, párhuzamosan csatlakoztatott telefontkészüléken hívás folyik, akkor a hívás átkapcsolódik erre a készülékre.**

1.8.12. A szolgáltatások beállításainak törlése mellékállomásán (Mellékállomási beállítások törlése)

Ön a mellékállomásán egyetlen művelettel visszaállíthatja alapértelmezésre az alábbi szolgáltatások beállításait.

Ez a szolgáltatás „Mellékállomásról programozott szolgáltatások alaphelyzetbe állítása” néven is ismert.

Szolgáltatás	Alapértelmezett beállítás
Előre beállított fél hívása a kézibeszélő felemelésével vagy az SP-PHONE gomb lenyomásával (Forró drót)* ¹	Off (Kikapcsolva)
Várakozó üzenet jelzésének beállítása (Várakozó üzenet jelzése) – (Az összes üzenet, amelyet a többi mellékállomási felhasználó hagyott)	Off (Kikapcsolva)
Az Ön hívása átvételének megtiltása a többi mellékállomás számára (Hívásátvétel letiltása)	Allow (Engedélyezve)
Hívásainak átirányítása (Hívásátirányítás) (FWD)* ¹	Off (Kikapcsolva)
Az Ön üzenetének megjelenítése a hívó fél kijelzőjén (Üzenethagyási lehetőség)	Off (Kikapcsolva)
Személykeresés hangbemondásának letiltása (Személykeresés – letiltása)	Allow (Engedélyezve)
Az időzített riasztó hívás beállítása (Ébresztés)	Cleared (Törölve)
A bejövő hívások elutasítása (DND – Hívásvédelem/„Ne zavarj”)* ¹	Off (Kikapcsolva)
Várakozó hívás jelzés, belső hívásoknál* ¹	Disable (No call) (Letiltva [Nincs hívás])
Várakozó hívás jelzés, külső hívásoknál* ¹	Disable (No tone) (Letiltva [Nincs hang])
Az Ön hívásába való belépés megtiltása a többiek számára (Befigyelés letiltása)	Allow (Engedélyezve)
Háttérzene (BGM)	Off (Kikapcsolva)
Vonalának védelme a jelzőhangoktól (Adatvonal biztosítás)	Off (Kikapcsolva)
Kilépés egy híváselosztási csoportból (Log-in / Log-out)	Log-in (Belépés)

*¹ Ezek a szolgáltatások a rendszerprogramozástól függően esetleg nem törölhetők.

PT/SLT/PS



Emelje fel a kézibeszélőt,
vagy nyomja le az
SP-PHONE gombot.



*

7

9

0

Nyomja le a *790 hívóbillentyűt.



Ny. hang



Tegye a helyére a kézibeszélőt,
vagy nyomja le az **SP-PHONE** gombot.

1.9. A Call Center használata

1.9.1. Kilépés egy bejövő híváseosztási csoportból (Log-in / Log-out, Tranzakció [Ügyviteli idő])

Ön egy bejövő híváseosztási csoportban beállíthatja mellékállomásának állapotát. Kilépés (Log-out) üzemmódban, a csoportra érkező bejövő hívások nem csengetik az Ön mellékállomását. Ha visszatér, a hívások ismét csengetik az Ön mellékállomását. (Alapbeállítás: Bekapcsolódás [Log-in])

Amikor az Ön mellékállomása már bekapcsolódott (belépett) a csoportba, Önnek egy előre meghatározott időtartam (ügyviteli idő) még mindig rendelkezésre áll, mialatt az előző hívásának befejezése után még nem érkeznek hívásai. Ezt az időt például egy jelentés megírására használhatja. Ön manuálisan is kiválaszthatja a „Nincs készenlétben” üzemmódot, hogy ideiglenesen elhagyja a híváseosztási csoportot.

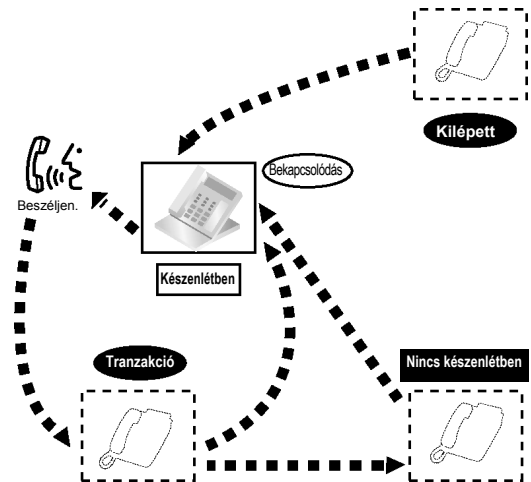

A Log-in/Log-out beállítása

PT/SLT/PS ICD csoport: Bejövő híváseosztási csoport



Emelje fel a kézibeszélőt, vagy nyomja le az **SP-PHONE** gombot.

* 7 3 6

Nyomja le a *736 hívóbillentyűt.

0 Kilépés
 vagy
 1 Bekapcsolódás

Nyomja le a 0 vagy az 1 hívóbillentyűt.

ICD csoport mellékállomási száma

Megadott

vagy

*

Összes

Adja be az ICD csoport mellékállomási hívószámát, vagy nyomja le a * hívóbillentyűt.



Ny. hang



Tegye le a kézibeszélőt, vagy nyomja le az **SP-PHONE** gombot.

PT/PS **ICD csoport: Bejövő híváselosztási csoport**

Amikor a kézibeszélő a helyén van, és az SP-PHONE gomb nincs lenyomva:

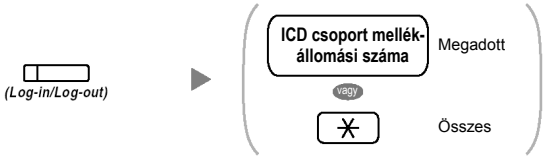

Nyomja le a **Log-in/Log-out** (Bekapcsolódás/kilépés) gombot.

Adja be az **ICD csoport mellékállomási hívószámát**, vagy nyomja le a * hívóbillentyűt.

PT/PS

Amikor a kézibeszélő a helyén van, és az SP-PHONE gomb nincs lenyomva:

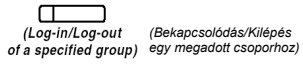

Nyomja le a **megadott csoport Log-in/Log-out** (Bekapcsolódás/kilépés) gombját.

Belépés/kilépés a Nincs készenlétben üzemmódba/üzemmódból

PT/SLT/PS

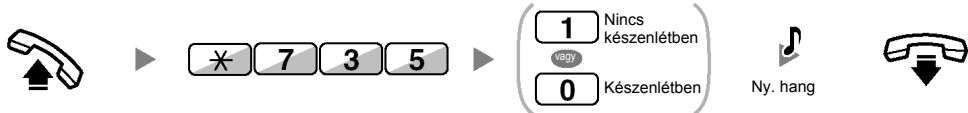

Emelje fel a kézibeszélőt, vagy nyomja le az **SP-PHONE** gombot.

Nyomja le a ***735** hívóbillentyűt.

Nyomja le az **1** vagy a **0** hívóbillentyűt.

Ny. hang

Tegye a helyére a kézibeszélőt, vagy nyomja le az **SP-PHONE** gombot.

A Nincs készenlétben üzemmód beállítása/törlése illetve kilépés a Tranzakció üzemmódból (Belépés a Készenlétben üzemmódba)

PT/PS

Amikor a kézibeszélő a helyén van, és az SP-PHONE gomb nincs lenyomva:



Nyomja le a piros fényel villogó **Wrap-up** (Tranzakció) gombot.*



- * Az állapot a következő lehet:
Készenlétben → Nincs készenlétben
Nincs készenlétben → Készenlétben
Tranzakció → Nincs készenlétben
- A megadott csoport Log-in/Log-out gombjának fénye az aktuális állapotot jelzi az alábbiak szerint:
Nem világít: Log-in (Bekapcsolódás) üzemmód.
Piros fénnel világít: Log-out (Kilépés) üzemmód.
- A Wrap-up (Tranzakció) gombbal a Tranzakció üzemmód, a Nincs készenlétben üzemmód illetve a Készenlétben üzemmód beállítását váltogathatja.
A Wrap-up (Tranzakció) gomb fénye az aktuális állapotot jelzi az alábbiak szerint:
Nem világít: Készenlétben üzemmód.
Piros fénnel világít: Nincs készenlétben üzemmód.
Piros fénnel villog: Tranzakció üzemmód.
- Mellékállomása Tranzakció üzemmódban/Nincs készenlétben üzemmódban egyik csoportból sem fogad hívást még akkor sem, ha több csoporthoz is tartozik.
- Rendszerprogramozással letiltható, hogy kilépjen az utolsóként maradt, bekapcsolódott mellékállomás.
- A Felügyelő mellékállomás ellenőrizheti a többi mellékállomás Log-in/Log-out állapotát. Ha további információra van szüksége, olvassa el az „1.9.2. Egy bejövő híváselosztási csoport hívásállapotának megfigyelése és vezérlése (Bejövő híváselosztási csoport figyelése)” fejezetet.



Telefonjának egyéni beállításai

- 3.1.3. A gombok egyéni beállításai
Hozzon létre vagy írjon át egy Log-in/Log-out (Bekapcsolódás/kilépés) gombot, egy Log-in/Log-out (Bekapcsolódás/kilépés) gombot egy megadott csoporthoz illetve egy Wrap-up (Tranzakció) gombot.

1.9.2. Egy bejövő híváseosztási csoport hívásállapotának megfigyelése és vezérlése (Bejövő híváseosztási csoport figyelése)

- ◆◆ Várakozó hívások állapotának megfigyelése
- ◆◆ Mellékállomások Bekapcsolódási / Kilépesi (Log-in/Log-out) állapotának figyelése és átkapcsolása

A felügyelő mellékállomásként kijelölt mellékállomás megfigyelheti és vezérelheti egy bejövő híváseosztási csoport többi mellékállomásának állapotát. Hatsoros kijelzővel rendelkező rendszerkészüléket kell használnia. A kijelző és a DSS gombok a következőket jelenítik meg:

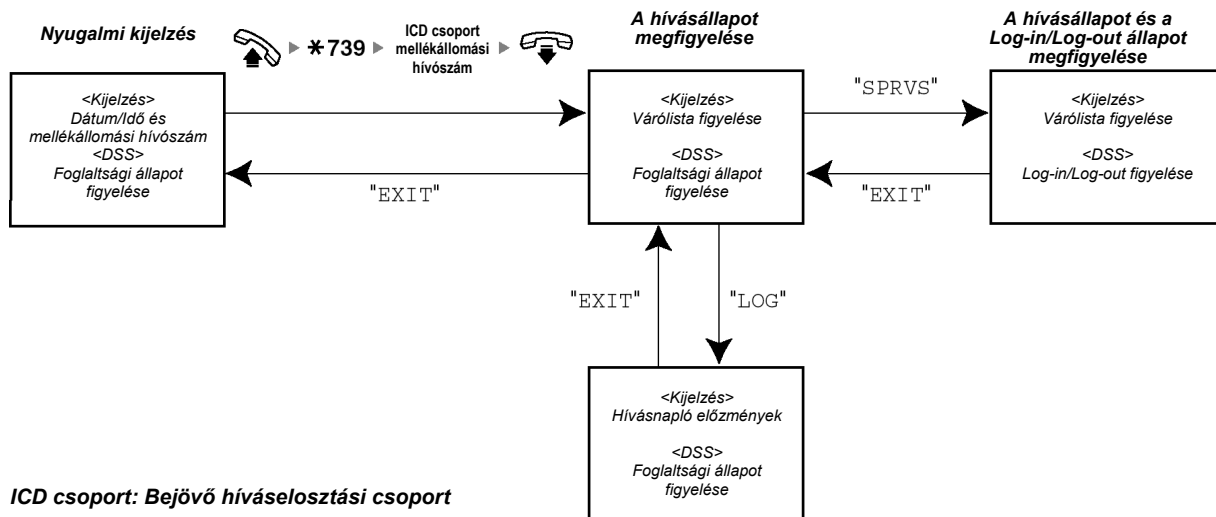

◆◆ Várakozó hívások állapotának megfigyelése

A felügyelő mellékállomás megfigyelheti a sorban, a hívásfogadásra várakozó hívások állapotát. Ha egy bejövő híváseosztási csoportnál egy hívás túlcordult, a kijelző automatikusan megjeleníti az állapotot. Az alábbi információ jelenik meg:

<Várólista figyelés>

- Az aktuális dátum/idő
- Az ICD csoport mellékállomási hívószáma/neve
- A várakozó hívások száma
- A leghosszabb várakozási idő

<Hívásnapló előzmények>

- Az utolsó törlés dátuma/időpontja
- Az összes, beérkezett hívás száma
- A túlcordult hívások száma
- A nem fogadott hívások száma
- A sorbanálló hívások átlagos várakozási ideje

Megfigyelés

Kijelzős PT ICD csoport: Bejövő híváseosztási csoport



Emelje fel a kézbeszélőt, vagy nyomja le az **SP-PHONE** gombot.

Nyomja le a ***739** hívóbillentyűt.

Adja be az **ICD csoport mellékállomási hívószámát.**

Tegye a helyére a kézbeszélőt, vagy nyomja le az **SP-PHONE** gombot.

A hívásnapló előzmények törlése

Kijelzős PT



Nyomja le a „**LOG**” (Hívásnapló) gombot.

Nyomja le a „**CLEAR**” (Törlés) gombot.



- Az összegyűlt adat törlődik.
A „***” azt jelzi, ha a szám túllépi a maximálisan megjeleníthető számjegyeket.

◆◆ Mellékállomások Bekapcsolódási / Kilépési (Log-in/Log-out) állapotának figyelése és átkapcsolása

A felügyelő mellékállomás a DSS gomb kijelzőjének segítségével megfigyelheti a bejövő híváseosztási csoport tagjainak állapotát. Szükség esetén meg is változtathatja azok Log-in/Log-out állapotát.

Megfigyelés

Kijelzős PT

A várakozó hívások állapotának megtekintése után:



Nyomja le az „**SPRVS**” (Felügyelő) gombot.

A Bekapcsolódási / Kilépési (Log-in/Log-out) üzemmód átkapcsolása

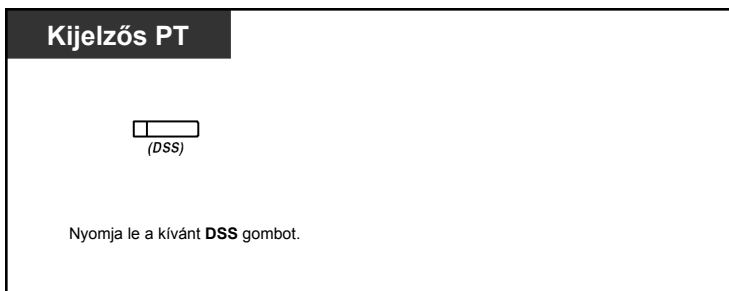

- A DSS gomb fénye az aktuális állapotot jelzi az alábbiak szerint:
Nem világít: A mellékállomás nincs a csoportban.
Zöld fényel világít: Log-in (Bekapcsolódott) (Készenlétben) üzemmód.
Zöld fényel villog: Log-in (Bekapcsolódott) (Nincs készenlétben) üzemmód.
Piros fényel világít: Log-out (Kilépett) üzemmód.

1.9.3. Várakozó hívás átirányítása (Manuális várólista újirányítása)

Ha bejövő híváselosztási csoportja foglalt, és újabb, külső hívások érkeznek, a beérkező hívások egy várólistára kerülnek.

A mellékállomások a Hurry-up (Sürgős) gomb kijelzőjének segítségével ellenőrizhetik a várólista állapotát, és egy előre beállított célállomásra manuálisan átirányíthatják a sorban a legrégebben várakozó hívást.



Ez a szolgáltatás sürgős átadásként is ismert.

A várakozó hívás átirányítása

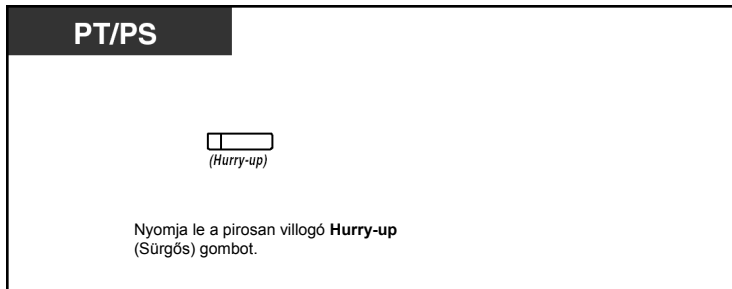

- A Hurry-up (Sürgős) gomb fénye az aktuális állapotot jelzi az alábbiak szerint:
Nem világít: Nincs várakozó hívás.
Piros fénnel világít: Néhány hívás várakozik.
Piros fénnel villog: A hívások száma túllépi a manuális várólista újirányítási szintet.



Telefonjának egyéni beállításai

- 3.1.3. A gombok egyéni beállításai
 Hozza létre vagy írja át a Hurry-up (Sürgős) gombot.

1.10. A felhasználó által biztosított berendezések használata

1.10.1. Ha kaputelefont / ajtónyitót csatlakoztatott

Ön a kaputelefonon keresztül beszélhet az ajtónál álló személlyel. Előre beprogramozott mellék-állomások illetve egy külső fél fogadhatja a kaputelefonról érkező hívásokat. Ön kinyithatja az ajtót.

- ♦♦ Kaputelefon hívás
- ♦♦ Az ajtó kinyitása (Ajtónyitás)

♦♦ Kaputelefon hívás

Hívás a kaputelefonról



A kaputelefonról jövő hívás fogadása

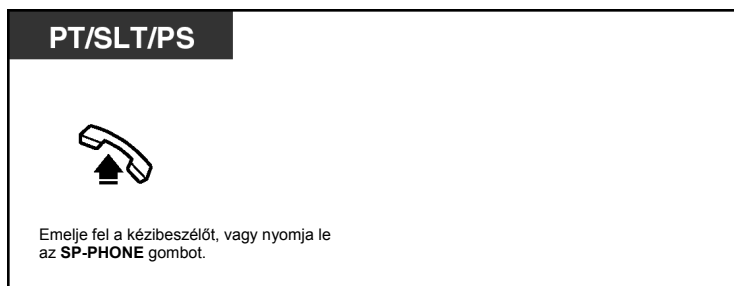

A kaputelefon hívása

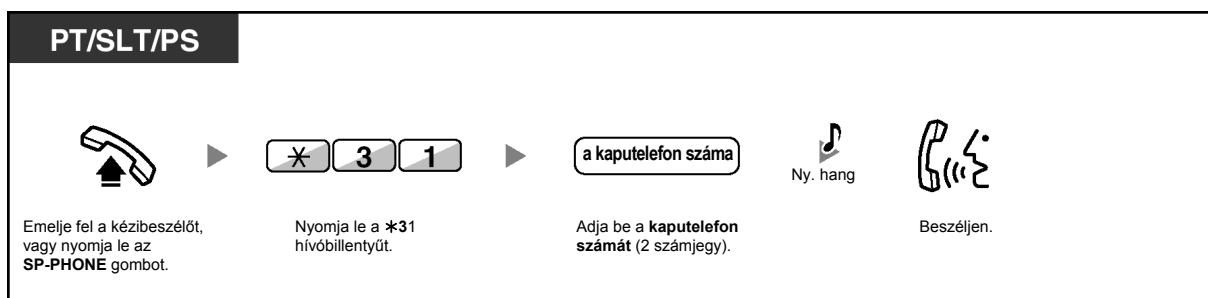

- Ha egy előre megadott időtartamon belül nem jelentkeznek a kaputelefon hívására, a hívás törlődik.

◆◆ Ajtó kinyitása (Ajtónyitás)

Adott mellékállomások kizárhatók ezen szolgáltatás használatából.

Egy előre megadott mellékállomásról

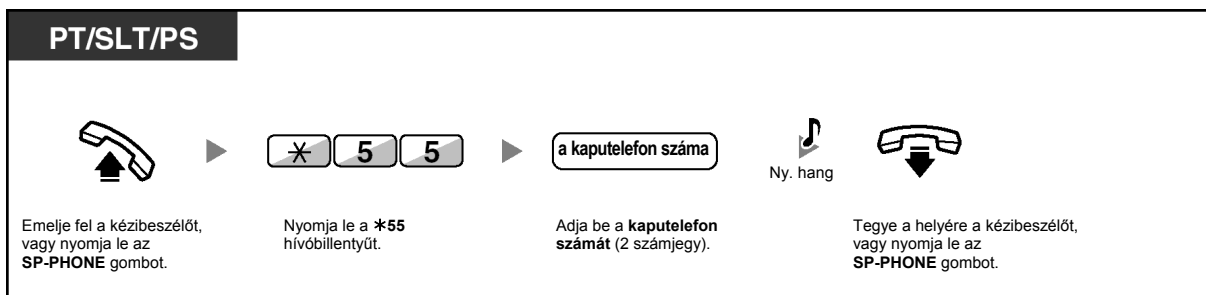

Bármelyik mellékállomásról, miközben a kaputelefonon beszél



- Az ajtó egy előre megadott időtartamig marad nyitva.

1.10.2. Ha külső jelfogót csatlakoztatott

Előre beprogramozott mellékállomások bekapcsolhatnak egy, az alközpontozhoz csatlakoztatott jelfogót (pl. riasztás).

A jelfogó bekapcsolása



- A jelfogó egy adott idő eltelte után kikapcsol.

1.10.3. Ha külső érzékelőt csatlakoztatott

Előre beprogramozott mellékállomások riasztást fogadhatnak egy, az alközponthoz csatlakoztatott külső érzékelőtől (pl. biztonsági riasztás).

Az érzékelő hívásának fogadása

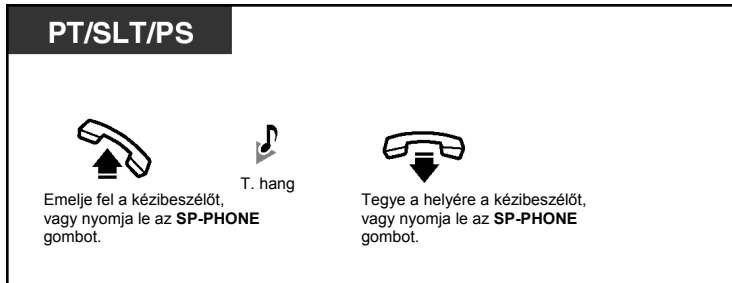

- Ha nem fogadja az érzékelő hívását egy megadott időtartamon belül, az érzékelő hívása leáll.

1.10.4. Ha fölérendelt alközpontot csatlakoztatott

- ♦♦ Külső szolgáltatások elérése (External Feature Access – EFA)

♦♦ Külső szolgáltatások elérése (External Feature Access – EFA)

Ön elérheti a fölérendelt alközpont vagy a telefontársaság által kínált, speciális szolgáltatásokat (pl. Várakozó hívás jelzése). Ez a szolgáltatás csak külső hívás közben aktív.

<Példa> Az aktuális hívás tartásba tétele, majd beszélgetés az új féllel

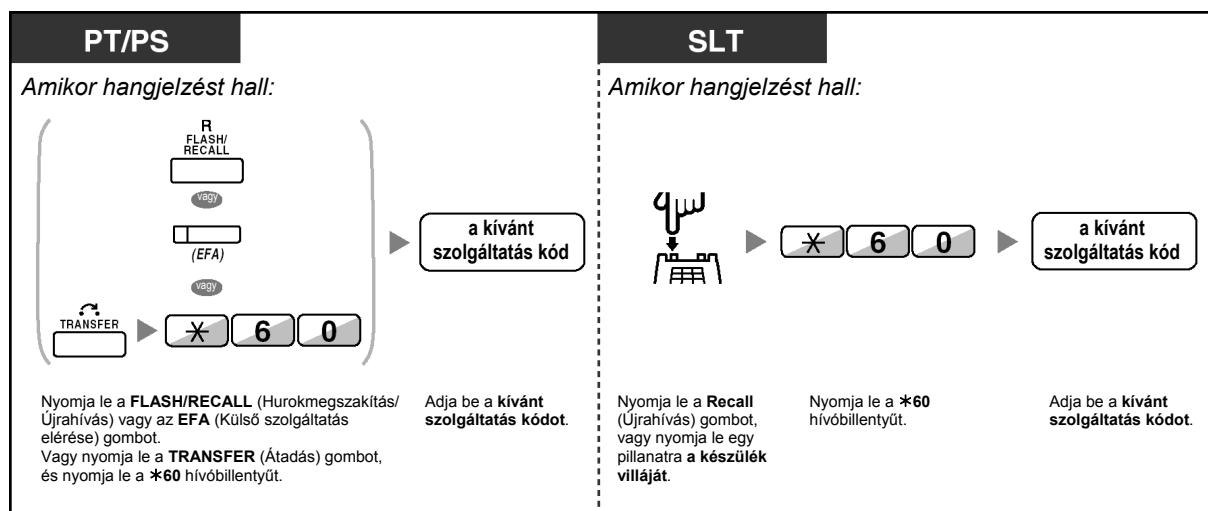

- Ebben az esetben a rendszerkészüléken a FLASH/RECALL (Hurokmegszakítás/Újrahívás) gombot rendszerprogramozással EFA (Külső szolgáltatás elérése) üzemmódba kell állítani.



Telefonjának egyéni beállításai

- 3.1.3. A gombok egyéni beállításai
Hozzon létre vagy írjon át egy Külső szolgáltatás elérése (EFA) gombot.

1.10.5. Ha az alközpontoz hangposta rendszer csatlakozik

Ön vagy egy külső fél elérheti a hangposta rendszert egy telefonról.

- ◆◆ Hívásátirányítás hangpostafiókra (Hangposta integráció)

Ha alközpontja olyan Panasonic hangposta rendszerhez csatlakozik (pl. KX-TVM típusúhoz), amely digitális integrációt alkalmaz, akkor az alábbi funkciók is rendelkezésre állnak:

- ◆◆ Behallgatás felvétel alatti hívásba (Behallgatás hangpostafiókba érkező hívásba [LCS])
- ◆◆ Egy beszélgetés felvétele (Beszélgetés rögzítése)

◆◆ Hívásátirányítás hangpostafiókra (Hangposta integráció)

- Hívásainak átirányítása az Ön hangpostafiókjába
- Hívás átadása hangpostafiókba
- Az üzenetek meghallgatása

Ha Ön nem tudja fogadni a hívásokat, akkor átirányíthatja azokat saját hangpostafiókjába. Kiválaszthatja az átirányított, bejövő hívások típusát (Belső hívások/Külső hívások/Mindkét hívástípus).

Ha telefonkészülékén van Message (Üzenet) gomb, akkor a gomb kijelzője világít, amikor üzenetet hagytak hangpostafiókjában. A kézibeszélő felemelése illetve az SP-PHONE gomb lenyomása után egy jelzőhangot* hall, függetlenül attól, hogy telefonkészülékén van-e Message (Üzenet) gomb.

Telefonkészülékén Voice Mail Transfer (Hangposta átadás) gombot is létrehozhat, hogy a beérkezett külső hívásokat egy másik mellékállomás hangpostafiókjára adja át, miáltal a hívó felek üzeneteket hagyhatnak (Hangposta átadás).

A felvételhez rendelkezésre álló időtartam a hangposta rendszertől függ.

Hívásainak átirányítása az Ön hangpostafiókjába

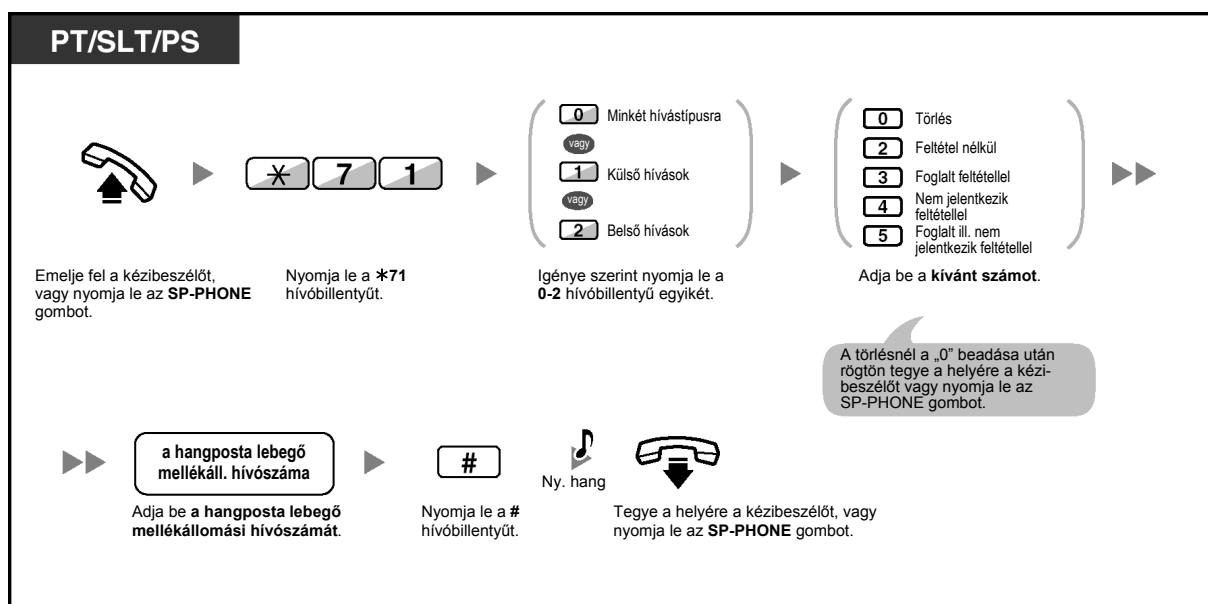

Hívás átadása a hangpostafiókba

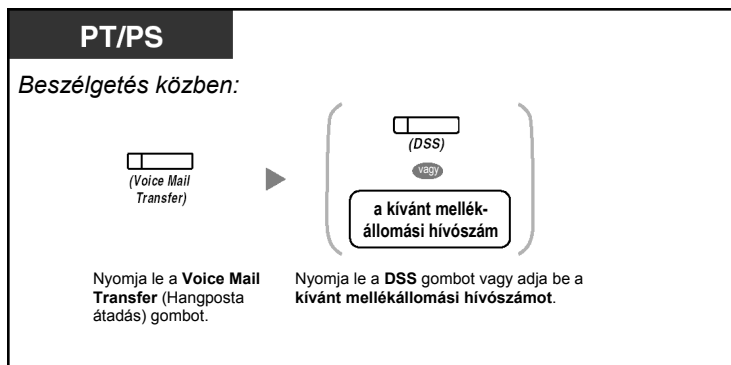

Az üzenetek meghallgatása

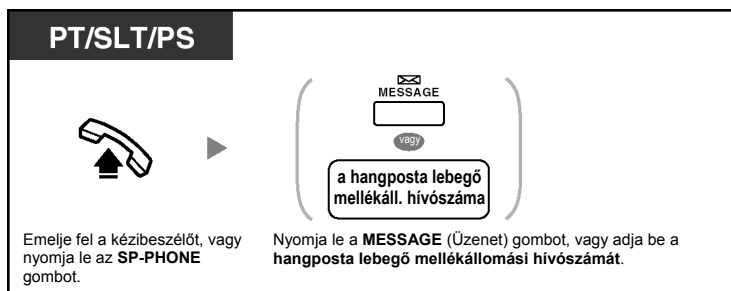

* Jelzőhang a kézibeszélő felemelése, illetve az SP-PHONE gomb lenyomása után



- Ön a hangpostát egyetlen gombnyomással érheti el.



- A hangposta alapértelmezett lebegő mellékállomási hívószáma: 500.



Telefonjának egyéni beállításai

- 3.1.3. A gombok egyéni beállításai
Hozzon létre vagy írjon át egy Voice Mail Transfer (Hangposta átadás) illetve egy Message (Üzenet) gombot.

◆◆ Behallgatás felvétel alatti hívásba (Behallgatás hangpostafiókba érkező hívásba [LCS])

Miközben egy hívó üzenetet hagy az Ön hangpostafiókjában, Ön behallgathat a hívásba anélkül, hogy fogadná azt. Ha úgy kívánja, a behallgatás közben jelentkezhet is a hívásra. Két módszer áll rendelkezésére (Alapbeállítás: hangostelefon üzemmód).



Hangostelefon (Kihangosítás) üzemmód:

Ön a felvétel közben a telefonkészülék hangszórója segítségével automatikusan figyelheti az üzenetet.

Titkos üzemmód:

Miközben a hívó üzenetet hagy, Ön figyelmeztető hangot hall.

A szolgáltatás használata előtt

- Hozza létre a „Behallgatás hangpostafiókba érkező hívásba” (LCS) gombot (Mellékállomási programozás).
- Válassza ki az üzemmódot: Hangostelefon vagy Titkos üzemmód (Mellékállomási programozás).
- Állítsa be a mellékállomási PIN (Személyi azonosítási szám) kódot.
- Állítsa be a „Behallgatás hangpostafiókba érkező hívásba” szolgáltatást.

A „Behallgatás felvétel alatt lévő hívásba” beállítása

PT/PS
PIN (Personal Identification Number – Személyi azonosítási szám)

(Live Call Screening)

▶

mellékállomási PIN

Nyomja le a **Live Call Screening** (Behallgatás hangpostafiókba érkező hívásba) gombot.

Adja be a **mellékállomási PIN kódot** (max. 10 számjegy).

Erre csak akkor van szükség, ha eltárolt egy mellékállomási PIN kódot.

A „Behallgatás felvétel alatt lévő hívásba” törlése

PT/PS

(Live Call Screening)

Nyomja le a piros fényvel világító **Live Call Screening** (Behallgatás hangpostafiókba érkező hívásba) gombot.

Működtetési folyamatábra

Az árnyékolt részekben található műveletek hangostelefon üzemmódban működnek.

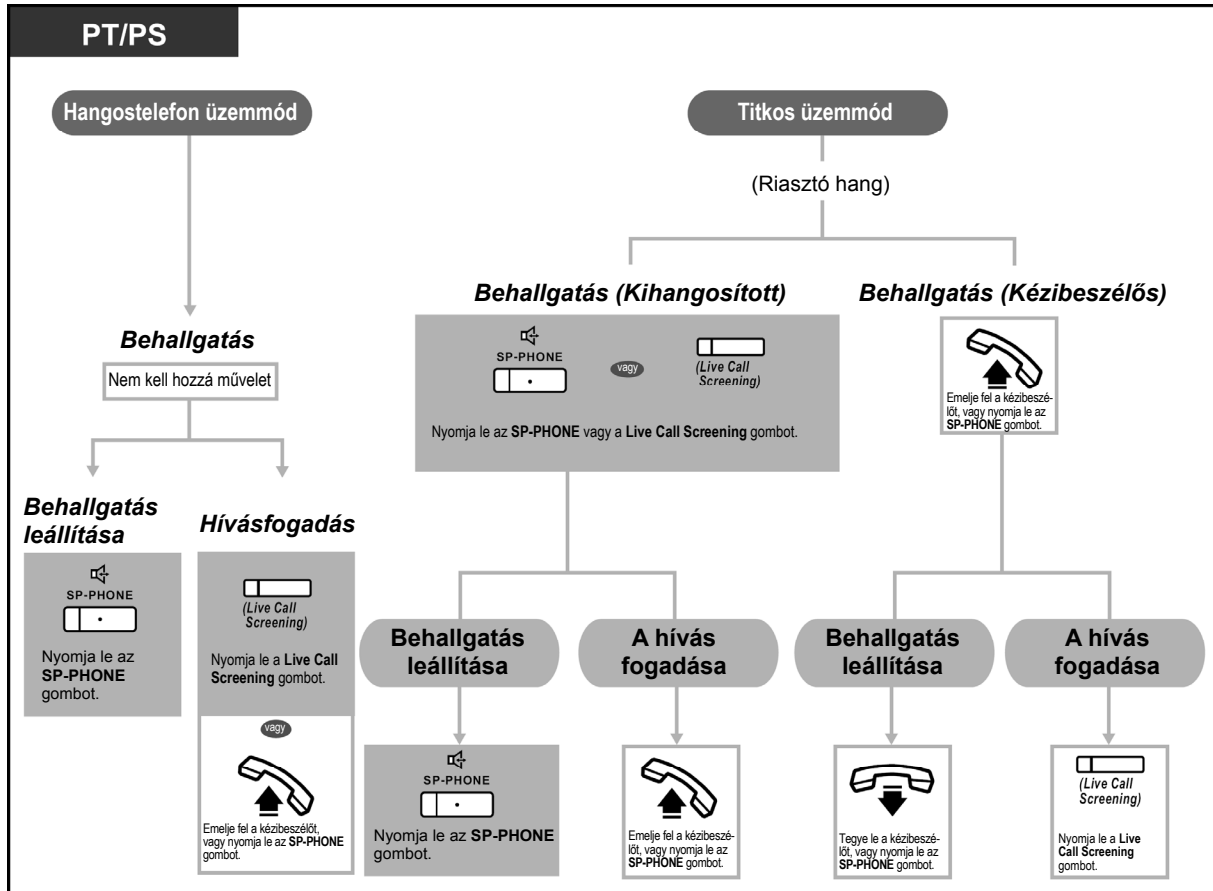

- A „Live Call Screening” (LCS – Behallgatás hangpostafiókba érkező hívásba) gomb fénye az aktuális állapotot jelzi, az alábbiak szerint:
Nem világít: az LCS ki van kapcsolva.
Zöld fénnel, gyorsan villog: Figyelmeztetés titkos üzemmódban.
Zöld fénnel, lassan villog: Behallgatás.
Piros fénnel világít: az LCS be van kapcsolva.
- A rendszerfelelős mellékállomás törölheti a mellékállomási PIN kódot.
- Hordozható készülékkel rendelkező felhasználók számára csak a titkos üzemmódban, kézibeszélős behallgatás áll rendelkezésre.



Telefonjának egyéni beállításai

- 3.1.2. A programozási üzemmód beállításai – A „Behallgatás felvétel alatti hívásba” üzemmód beállítása
Válassza ki az üzemmódot: az üzenetbe való automatikus behallgatást a hangszóró segítségével, vagy a vételt, miközben a hívó üzenetet hagy.
- 3.1.3. A gombok egyéni beállításai
Hozzon létre vagy írjon át egy LCS (Behallgatás felvétel alatti hívásba) gombot.

◆◆ Egy beszélgetés felvétele (Beszélgetés rögzítése)

Miközben Ön a telefonon beszél, a beszélgetést felveheti a hangpostafiókba. Ön minden egyes beszélgetés felvételekor kiválaszthatja a hangpostafiókat.



Felvétel az Ön hangpostafiókjába (Beszélgetés rögzítése)

PT/PS

Beszélgetés közben:

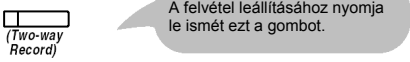

Nyomja le a **Two-Way Record** (Beszélgetés rögzítése) gombot.

Felvétel másik hangpostafiókba (Beszélgetés felvétel átadása)

PT/PS

Beszélgetés közben:

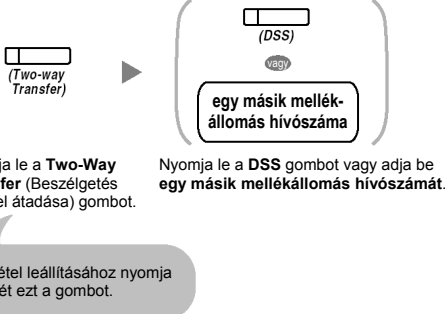

Nyomja le a **Two-Way Transfer** (Beszélgetés felvétel átadása) gombot.

Nyomja le a **DSS** gombot vagy adja be **egy másik mellékállomás hívószámát**.

A felvétel leállításához nyomja le ismét ezt a gombot.

Felvétel másik hangpostafiókba egy gombnyomással (Beszélgetés felvétel átadása egy gombnyomással)

PT/PS

Beszélgetés közben:



Nyomja le a **One-touch Two-Way Transfer** (Beszélgetés felvétel átadása egy gombnyomással) gombot.



- A Two-Way Record (Beszélgetés rögzítése), Two-Way Transfer (Beszélgetés felvétel átadása) illetve One-touch Two-Way Transfer (Beszélgetés felvétel átadása egy gombnyomással) gomb fénye az aktuális állapotot jelzi, az alábbiak szerint:
Nem világít: Nincs rögzítés.
Világít: A beszélgetés felvétele folyik.



- **Megjegyzés:**
Amikor Ön egy telefonbeszélgetést rögzít, közölnie kell a másik féllel, hogy a beszélgetést felveszi.



Telefonjának egyéni beállításai

- 3.1.3. A gombok egyéni beállításai
Hozzon létre vagy írjon át egy Two-Way Record (Beszélgetés rögzítése), egy Two-Way Transfer (Beszélgetés felvétel átadása) illetve egy One-touch Two-Way Transfer (Beszélgetés felvétel átadása egy gombnyomással) gombot.

1.11. Adminisztratív szolgáltatások

1.11.1. Telefonok használata hotel-típusú környezetben (Vendéglátási szolgáltatások)

Hotel-típusú környezetben egy hotel-kezelőként kijelölt mellékállomás az egyes vendégszobák bejelentkezési/kijelentkezési/kitakarított (Készen illetve nincs készen) állapotának megtekintésére és beállítására használható. Amikor a hotel-kezelő mellékállomásán megnyomja a „Check-in” (Bejelentkezés) a „Check-out” (Kijelentkezés) vagy a „Cleaned-up” (Kitakarítva) funkcióhoz rendelt gombot, a mellékállomás átkapcsol szobaállapot vezérlés üzemmódba, és az egyes szoba-mellékállomások DSS gombjainak fénye az aktuális szobaállapotot jelzi. Ez lehetővé teszi, hogy a hotel-kezelő egyszerűen egy telefonról felügyelje a vendégeket és a szobákat. Ezen túlmenően a hotel-kezelő automatikus ébresztést is beállíthat a vendégszobákra.



- ◆◆ Bejelentkezés
- ◆◆ Kijelentkezés
- ◆◆ Ébresztés beállítása egy szoba-mellékállomásra (Időzített riasztó hívás távvezérléssel)
- ◆◆ Kitakarítva



- A hotel-kezelőnek a Bejelentkezés, Kijelentkezés és Kitakarítva szolgáltatás használatához hatsoros kijelzővel rendelkező rendszerkészüléket (PT-t) kell alkalmaznia.
- Szobaállapot vezérlés üzemmódban:
 - a. A hotel-kezelő mellékállomása csak ellenőrizheti a mellékállomások be-/kijelentkezését illetve készen/nincs készen állapotát. Az összes többi műveletet elutasítja.
 - b. Az egyes DSS gombok fénye a megfelelő mellékállomások szobaállapotát jelzi az alábbiak szerint:
 - Nem világít:** Kijelentkezett és készen
 - Piros fénnel villog:** Kijelentkezett és nincs készen
 - Piros fénnel világít:** Bejelentkezett
 - c. A többi gomb fénye esetleg nem a normál működésnek megfelelő kijelzést mutatja.
 - d. A hotel-kezelő mellékállomása foglaltnak minősül. Az adott mellékállomást hívók foglaltsági hangot hallanak.

◆◆ Bejelentkezés

A hotel-kezelő bejelentkezettre változtathatja a mellékállomások szobaállapotát a saját mellékállomásán „Check-in” (Bejelentkezés) gombként kijelölt rugalmas gomb használatával.

Bejelentkezés

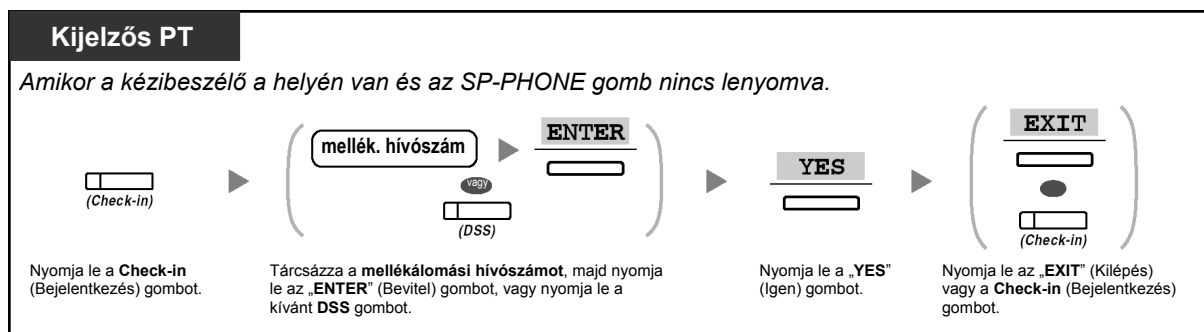

- Bejelentkezés után a „Mellékállomás lezárása távvezérléssel” szolgáltatás inaktíválódik, és a szoba-mellékállomásról a vendég külső hívásokat kezdeményezhet. (Lásd a „2.1.1. Mellékállomás vezérlése” fejezetet.)
 - Bejelentkezés után az összes, előzőleg a mellékállomásra terhelt számlázási adat automatikusan törlődik.
 - Amikor a mellékállomások szobaállapota megváltozik, a rendszer automatikusan rögzíti a részletes szobaállapot információt. Ez rendszerprogramozást igényel.
- <Példa>

Date	Time	Ext	CO	Dial Number
02/02/00	03:07PM	1234		Check in

◆◆ Kijelentkezés

A hotel-kezelő kijelentkezettre változtathatja a mellékállomások szobaállapotát a saját mellékállomásán „Check-out” (Kijelentkezés) gombként kijelölt rugalmas gomb használatával.

Az alközpont beállításától függően a hotel-kezelő az alábbiakat teheti:

- A minibár költségek/egyebek rögzítése/szerkesztése
- A díjinformációt tartalmazó számla kinyomtatása

Kijelentkezés egy szobából számla nyomtatással/nyomatás nélkül

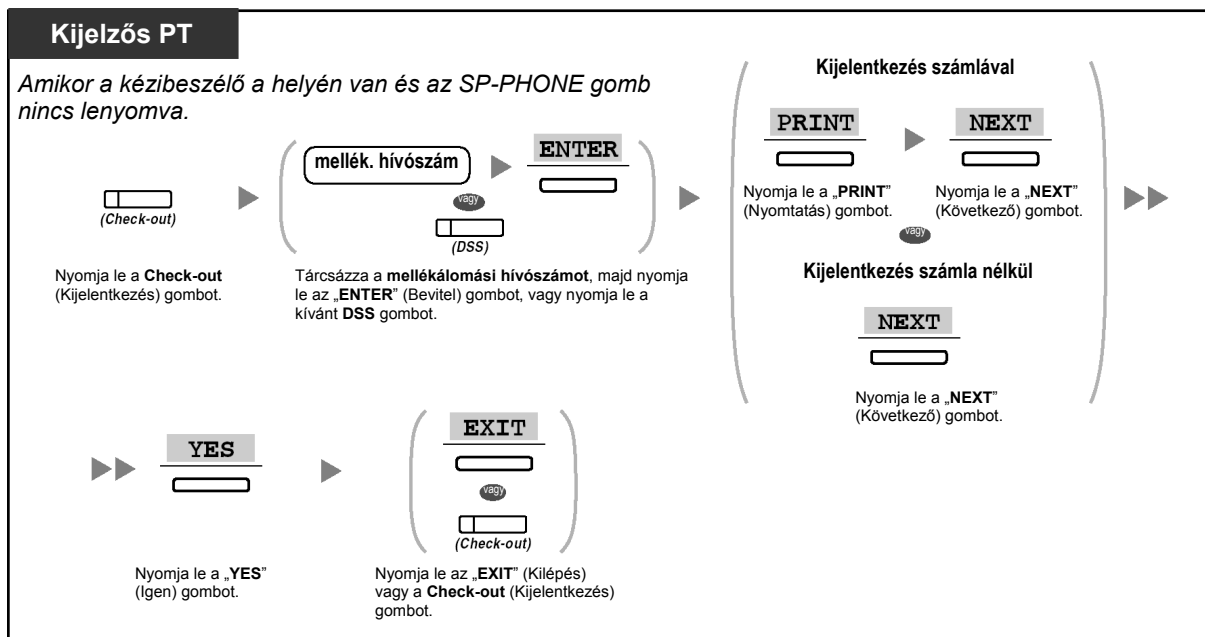

Szobadíjak rögzítése/szerkesztése és kijelentkezés egy szobából számla nyomtatással/nyomatás nélkül

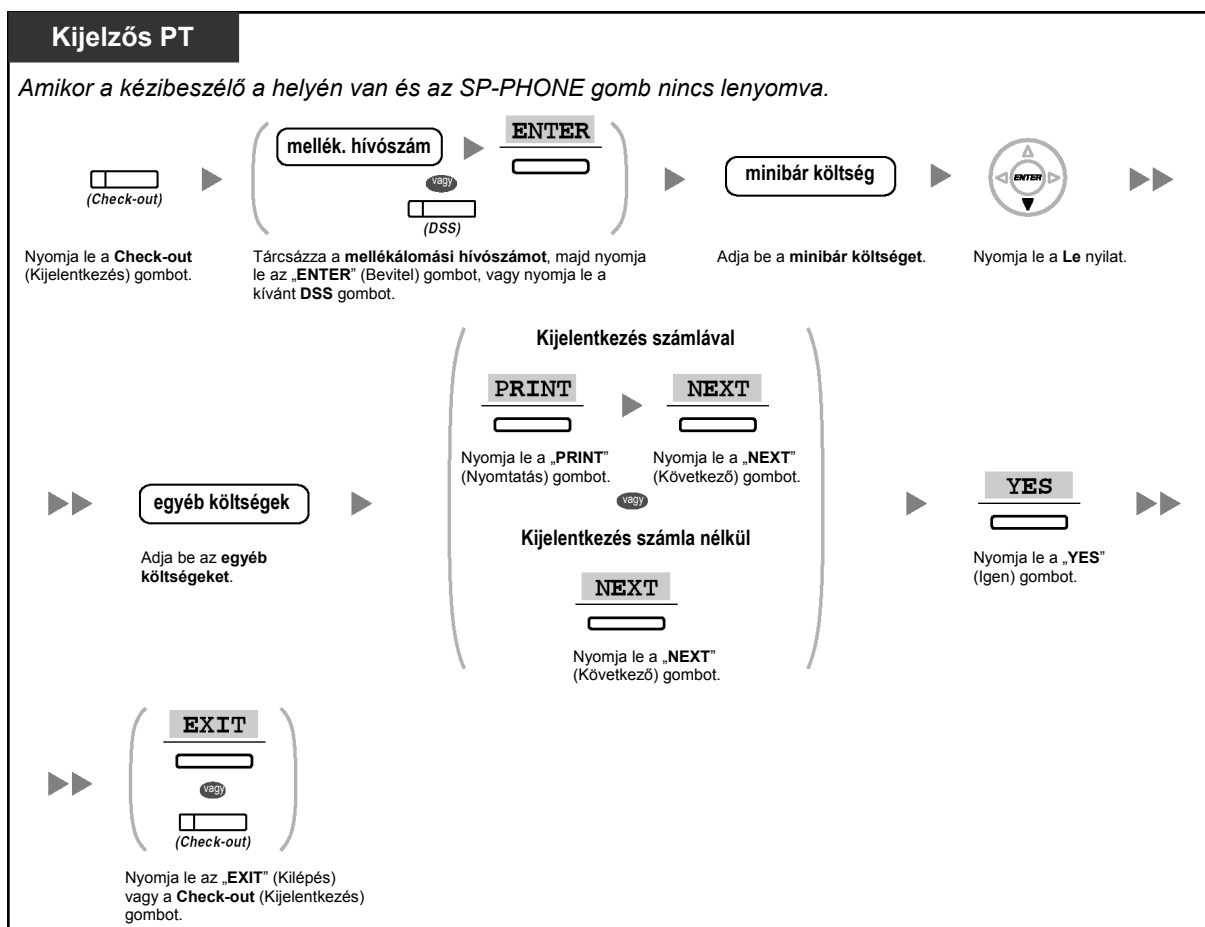



- Kijelentkezés után a „Mellékállomás lezárása távvezérléssel” szolgáltatás aktiválódik, és a szoba-mellékállomásról letiltásra kerülnek a külső hívások. (Lásd a „2.1.1. Mellékállomás vezérlése” fejezetet.)
- Kijelentkezés után az ébresztés és az összes, a szoba-mellékállomásra vonatkozó hívásnapló információ és hangüzenet automatikusan törlődik. Ezenkívül a szoba-mellékállomáson beállított összes szolgáltatás visszaáll az alapértelmezett beállítására. Az alapértelmezésre visszaáll szolgáltatások listáját lásd a „1.8.12. A szolgáltatások beállításainak törlése mellékállomásán (Mellékállomási beállítások törlése)” fejezetben.
- Amikor a mellékállomások szobaállapota megváltozik, a rendszer automatikusan rögzíti a részletes szobaállapot információt. Ez rendszerprogramozást igényel.

<Példa>

Date	Time	Ext	CO	Dial Number
02/03/00	08:08AM	1234		Check out

- Egy számla kinyomtatásához az alközpontoz egy nyomtatót kell csatlakoztatni. Ha a szoba-mellékállomás használatban van, a számla nem nyomtatható ki.

<Példa>

```

*****
*                Hotel                *
*****
Check in   : 01.JAN.00 06:31PM
Check out  : 03.JAN.00 07:03AM
Room      : 202 : Mr. Smith

01/01/00 06:52PM 202 01 Call amount:0012 01:24'30 00084.50 001
02/01/00 06:07PM 202 01 123456789          00:10'12 00010.20 1234567890
02/01/00 07:30PM 202 01 012345678901234   00:06'36 00006.60 12345
02/01/00 08:45PM 202 01 0011234567890123 00:03'00 00003.00 12345

Telephone          104.30 (Tax 10.000% = 9.48)
Minibar            4.00 (Tax 10.000% = 0.36)
Others              0.00 (Tax 15.000% = 0.00)
-----
Total              FR 108.30 (Tax Total = 9.84)

Sheet : 002

===== Hotel TDAPBX =====
Tel: +41 3 12 34 56 78 Fax: +41 3 12 34 56 78
E-Mail: 12345678@hoteltdapbx.ch

```

- Az alközpont korlátozott mennyiségű szoba információt képes tárolni. Amikor ez a tároló már csaknem megtelik, akkor a legtöbb hívást kezdeményező mellékállomásra vonatkozó információt a rendszer automatikusan kinyomtatja. Ebben az esetben a kinyomtatott adatok hasonlóak a fenti példához, de nem tartalmazzák a kategorizált díj információt és az összesített díjat. Az alközpont ezután képes új szoba információt tárolni. A fenti példában a „Call amount:0012” azt jelzi, hogy a rendszer korábban 12 telefonhívásra vonatkozó információt nyomtatott ki automatikusan.



Telefonjának egyéni beállításai

- 3.1.3. A gombok egyéni beállításai
Hozzon létre vagy írjon át egy „Check-in” (Bejelentkezés) illetve egy „Check-out” (Kijelentkezés) gombot.

◆◆ Ébresztés beállítása egy szoba-mellékállomásra (Időzített riasztó hívás távvezérléssel)

A hotel-kezelő az ébresztést távvezérléssel tudja beállítani egy szoba-mellékállomásra. Ez lehetővé teszi a vendégek számára, hogy időzített riasztó hívást kérjenek anélkül, hogy saját maguknak kellene programozni a mellékállomást. A hotel-kezelő ellenőrizheti is a szoba-mellékállomás aktuális ébresztési beállítását.

Beállítás

Kijelzős PT

Emelje fel a kézibeszélőt, vagy nyomja le az **SP-PHONE** gombot.

Nyomja le a ***76*** hívóbillentyűt.

Nyomja le az **1** hívóbillentyűt.

Tárcsázza a **mellékállomási hívószámot**, vagy nyomja le a kívánt **DSS** gombot.

Adja be az **órát** (01-12) és a **percet** (00-59), majd a délelőttől (AM) nyomja le a **0** hívóbillentyűt, a délutánhoz (PM) nyomja le az **1** hívóbillentyűt. Vagy adja be az **órát** (00-23) és a **percet** (00-59).

Az egyszeri ébresztéshez nyomja le a **0** hívóbillentyűt, a naponta történő ébresztéshez nyomja le az **1** hívóbillentyűt.

Ny. hang

Tegye a helyére a kézibeszélőt, vagy nyomja le az **SP-PHONE** gombot.



- * Adja be az időt az Őn középpontjához kijelölt időbeviteli formátumban (12-órás vagy 24-órás). Ha további részletekre kíváncsi, forduljon a forgalmazóhoz.

Törlés

Kijelzős PT

Emelje fel a kézibeszélőt, vagy nyomja le az **SP-PHONE** gombot.

Nyomja le a ***76*** hívóbillentyűt.

Nyomja le a **0** hívóbillentyűt.

Tárcsázza a **mellékállomási hívószámot**, vagy nyomja le a kívánt **DSS** gombot.

Ny. hang

Tegye a helyére a kézibeszélőt, vagy nyomja le az **SP-PHONE** gombot.

Ellenőrzés

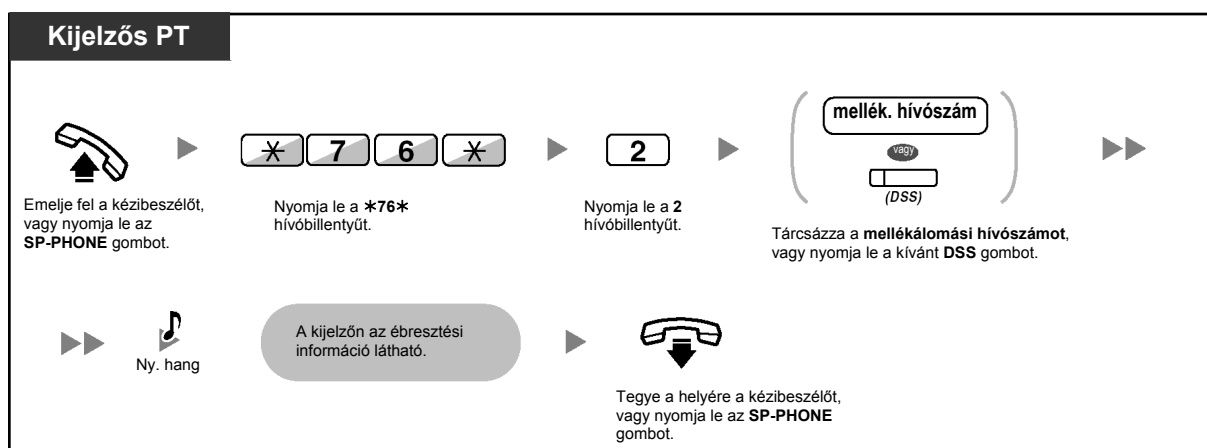

- Az ébresztés a szoba-mellékállomásról is beállítható. (A beállításra vonatkozó információt lásd az „1.8.1. Az időzített riasztó hívás beállítása (Ébresztés)” fejezetben.) A legutolsó beállítás lesz érvényes, függetlenül attól, hogy melyik mellékállomás végezte a beállítást.
- Amikor az ébresztés indul, és amikor azt fogadják, vagy nem jelentkeznek rá, a rendszer automatikusan rögzíti a részletes ébresztés (Timed Reminder) információt. Ez rendszer-programozást igényel.
<Példa>

Date	Time	Ext	CO	Dial Number
02/02/00	02:45PM	1234		Timed Reminder/Start
02/02/00	02:46PM	1234		Timed Reminder/No Answer
02/02/00	02:47PM	1234		Timed Reminder/Answer



- A kijelző nélküli PT és az SLT felhasználók a fenti lépéseket követve csak ellenőrizni tudják, hogy az ébresztés be van-e állítva. Ha be van állítva, nyugtázó hang hallatszik.

Kitakarítva

A hotel-kezelő megváltoztathatja a mellékállomások szobaállapotát a saját mellékállomásán „Cleaned-up” (Kitakarítva) gombként kijelölt rugalmas gomb használatával, attól függően, hogy a szoba ki van-e takarítva vagy sem. Ez lehetővé teszi, hogy a hotel-kezelő nyugtázza: a szoba tiszta, és készen áll a következő vendég fogadására.

Egy szoba takarítási állapotának megváltoztatása

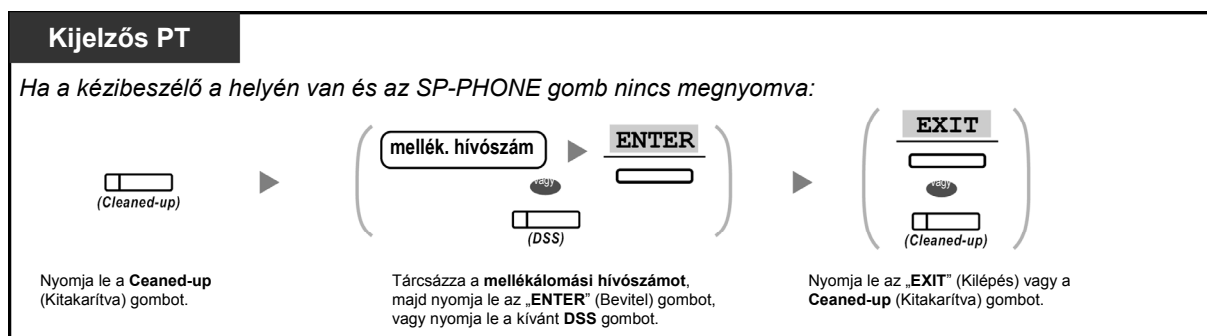



Telefonjának egyéni beállításai

- 3.1.3. A gombok egyéni beállításai
Hozzon létre vagy írjon át egy Cleaned-up (Kitakarítva) gombot.

1.12. Miután új helyre költözött az irodában

1.12.1. Az Ön előző mellékállomási beállításainak használata (Átvitt mellékállomás)

Ön az előző mellékállomásához kijelölt szolgáltatásokat még akkor is használhatja, ha az irodán belül egy másik mellékállomásra költözik.

Az új mellékállomáson ugyanazok maradnak az olyan mellékállomási adatok, mint pl. a mellékállomási hívószám, az egy gombnyomásos tárcsázáshoz tartozó memória stb.

Ez a szolgáltatás átvitt állomásként is ismert.

Beállítás

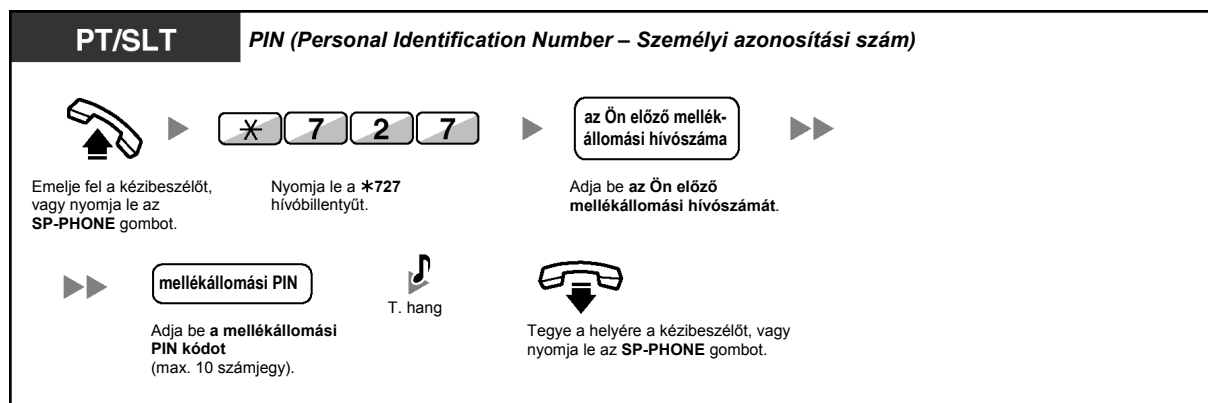

- Ennek a szolgáltatásnak a használatához szükség van a mellékállomás személyi azonosítási számára (PIN). Lásd a „♦♦ 3.1.1. Telefonjának egyéni beállításai (Mellékállomás programozása)” fejezetben a „Mellékállomási PIN kód kijelölése az Ön mellékállomásához (Mellékállomási PIN [Személyi azonosítási szám])” című részt.
- Az Ön előző mellékállomása az új mellékállomásának régi beállításait kapja meg.
- Ez a szolgáltatás a következő készüléktípusok közötti átvitelhez használható: SLT és SLT, PT és PT illetve SLT és PT.
- Ha Ön Bluetooth zsinórnélküli fejbeszélővel rendelkező, KX-NT300 sorozatú (kivéve a KX-NT321 típust)/KX-DT343/KX-DT346 típusú telefonkészüléket használ, és a beállításait kicseréli egy másik KX-NT300 sorozatú (kivéve a KX-NT321 típust)/KX-DT343/KX-DT346 típusú telefonkészülék felhasználóéval, akkor a saját Bluetooth zsinórnélküli fejbeszélőjét nem tudja használni a másik mellékállomáson.
A Bluetooth zsinórnélküli fejbeszélők magukon a mellékállomásokon vannak regisztrálva. Ezért Önnek a Bluetooth zsinórnélküli fejbeszélőt minden egyes, használni kívánt mellékállomáson regisztrálnia kell. Ha a regisztrációval kapcsolatosan további információra van szüksége, olvassa el a „3.1.2. A programozási üzemmód beállításai” fejezetet.
- Ha további információra van szüksége, olvassa el a „3.1.1. Telefonjának egyéni beállításai (Mellékállomás programozása)” fejezetet.

1.13. Kijelzős rendszerkészülék használata

1.13.1. A hívásnapló használata

Ez a kijelzős rendszerkészülékek és a hordozható készülékek számára áll rendelkezésre.

- ◆◆ Hívás a Bejövő hívásnapló segítségével
- ◆◆ Hívás a Kimenő hívásnapló segítségével

◆◆ Hívás a Bejövő hívásnapló segítségével

Ha Önhöz egy külső hívás érkezik, akkor a hívóra vonatkozó információt a rendszer automatikusan rögzíti a bejövő hívásnaplóban. Mellékállomásonként előre programozott számú hívás naplózható. Amikor a hívásnapló megtelt, és újabb hívás érkezik, a legrégebbi hívás törlődik.

Ön módosíthatja a naplózott telefonszámot.

Amikor a hívásnapló gomb kijelzője kigyullad, az azt jelenti, hogy van nem fogadott hívása.

Az alábbi információ kerül naplózásra:

- A hívó neve
- A beérkezett hívás dátuma/időpontja
- Fogadott vagy Nem fogadott
Ellenőrzött vagy nem ellenőrzött
- A hívó telefonszáma

A napló információ ellenőrzése a Call Log (Hívásnapló) gombbal

Kijelzős PT

Amikor a kézibeszélő a helyén van, és az SP-PHONE gomb nincs lenyomva:



(Call Log)

Nyomja le a **Call Log** (Hívásnapló) gombot, amíg a kívánt fél meg nem jelenik.

A napló információ ellenőrzése a Navigátor gombbal

KX-NT300/KX-DT300/KX-T7600

Amikor a kézibeszélő a helyén van, és az SP-PHONE gomb nincs lenyomva:



Nyomja le kétszer a **Bal** nyilat.

▶



Nyomja le a **Fel** vagy **Le** nyilat, amíg a kívánt fél meg nem jelenik.

Hívásnapló törlése

Kijelzős PT

A napló információ ellenőrzése közben:



Nyomja le a **Call log** (Hívásnapló) gombot vagy a **Fel** vagy **Le** nyilat, amíg meg nem jelenik a **kívánt fél**.

Nyomja le a **TRANSFER** (Átadás) gombot.

Hívás

Kijelzős PT

A napló információ ellenőrzése közben:

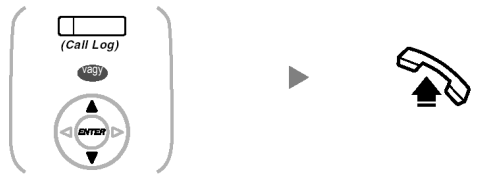

Nyomja le a **Call log** (Hívásnapló) gombot vagy a **Fel** vagy **Le** nyilat, amíg meg nem jelenik a **kívánt fél**.

Emelje fel a kézbeszélőt, vagy nyomja le az **SP-PHONE** gombot.

A hívóra vonatkozó információ tárolása a mellékállomási (egyéni) gyorstárcsához

Kijelzős PT

A napló információ ellenőrzése közben:



Nyomja le a **Call log** (Hívásnapló) gombot vagy a **Fel** vagy **Le** nyilat, amíg meg nem jelenik a **kívánt fél**.

Nyomja le a **STORE** (Tárolás) gombot.



- A Call Log (Hívásnapló) gomb fénye az aktuális állapotot jelzi az alábbiak szerint:
Nem világít: Nincs bejövő hívás. Illetve Ön már átnézte a hívásnaplót.
Piros fényel világít: Önnek még ellenőrizetlen hívásai vannak.
- Ha hívását egy másik mellékállomás fogadta, akkor a hívóra vonatkozó információt az Ön mellékállomásának kijelzője és a hívásra jelentkező mellékállomás kijelzője is tárolja.
- Egy mellékállomási PIN (Személyi azonosítási szám) kód segítségével lezárhatja hívásnaplóját, hogy mások ne férhessenek hozzá az Ön naplózott információihoz (Kijelző lezárása). Olvassa el a „3.1.2. A programozási üzemmód beállítása” fejezetet.
- Ön rendelkezhet Call Log (Hívásnapló) gombbal egy bejövő híváselosztási csoporthoz (ICD Group) is.
- Ha akkor érkezik hívása, amikor éppen a hívásnaplót használja, a hívásnapló információ átvált a hívóra vonatkozó információra.

**Telefonjának egyéni beállításai**

- 3.1.3. A gombok egyéni beállításai
Hozzon létre vagy írjon át egy Call Log (Hívásnapló) gombot vagy egy Call Log (Hívásnapló) gombot egy bejövő híváelosztási csoporthoz (ICD Group).

Hívás a Kimenő hívásnapló segítségével

Ön a Kimenő hívásnapló segítségével újratárcsázhat.

Hívás

KX-NT300/KX-DT300/KX-T7600

Amikor a kézibeszélő a helyén van, és az SP-PHONE gomb nincs lenyomva:



Nyomja le a **Bal** nyílat.



Nyomja le a **Fel** vagy **Le** nyílat, amíg meg nem jelenik a **kívánt fél**.



Emelje fel a kézibeszélőt, vagy nyomja le az **SP-PHONE** gombot.

Hívás a REDIAL gombbal

Kijelzős PT

Amikor a kézibeszélő a helyén van, és az SP-PHONE gomb nincs lenyomva:



Nyomja le a **REDIAL** gombot a Kimenő hívásnapló megjelenítéséhez.*



Nyomja le annyiszor a **REDIAL** gombot amíg meg nem jelenik a **kívánt szám**.



Emelje fel a kézibeszélőt, vagy nyomja le az **SP-PHONE** gombot.



- Ehhez a művelethez rendszerprogramozás szükséges.
- Ez a művelet csak a kijelzős, digitális rendszerkészülékeknél áll rendelkezésre.

A hívóra vonatkozó információ tárolása a mellékállomási (egyéni) gyorstárcsázáshoz

Kijelzős PT

Amikor a kijelzőn a kívánt fél látható:



STORE

Nyomja le a **STORE** (Tárolás) gombot.



- Ön egy mellékállomási PIN (Személyi azonosítási szám) kód segítségével lezárhatja hívásnaplóját, hogy mások ne férhessenek hozzá az Ön naplózott információihoz (Kijelző lezárása). Olvassa el a „3.1.2. A programozási üzemmód beállításai” fejezetet.
- Ha akkor érkezik hívása, amikor éppen a hívásnaplót használja, a hívásnapló információ átvált a hívóra vonatkozó információra.

1.13.2. A telefonkönyvek használata

Ön a telefonkönyvek segítségével hívást kezdeményezhet (*Egyéni, rövidített hívószám telefonkönyv, Alközponti (közös) rövidített hívószám telefonkönyv és Mellékállomási hívószám telefonkönyv*).

Mellékállomásán csak az egyéni telefonkönyvek tárolhatók, szerkeszthetők illetve törölhetők.

Ha akkor érkezik hívása, amikor éppen a telefonkönyvet használja, a kijelzés átvált a hívóra vonatkozó információra.

- ◆◆ Hívás a telefonkönyv segítségével
- ◆◆ Nevek és számok tárolása
- ◆◆ Karakterek bevitele

◆◆ Hívás a telefonkönyv segítségével

Kiválasztás és hívás

KX-NT300/KX-DT300/KX-T7600

Amikor a kézibeszélő a helyén van, és az SP-PHONE gomb nincs lenyomva:



Nyomja le annyiszor a **Jobb** nyilat, amíg meg nem jelenik a **kívánt telefonkönyv**.*



Nyomja le a **Fel** vagy **Le** nyilat, amíg meg nem jelenik a **kívánt fél**.



Emelje fel a kézibeszélőt, vagy nyomja le az **SP-PHONE/MONITOR** gombot.



- * A kijelzési sorrend a következő:
Egyszeri lenyomás: Egyéni, rövidített hívószám telefonkönyv
Kétszeri lenyomás: Alközponti (közös) rövidített hívószám telefonkönyv
Háromszori lenyomás: Mellékállomási hívószám telefonkönyv
- A törléshez illetve az aktuális kijelzésből való kilépéshez nyomja le a CANCEL (Törlés) vagy a FLASH (Hurokmegszakítás)/RECALL (Újrahívás) gombot.
- Ön lezárhatja az Egyéni, rövidített hívószám telefonkönyvet egy mellékállomási PIN (Személyi azonosítási szám) kód segítségével, hogy letiltsa a hozzáférést (Kijelző lezárása). Lásd a „3.1.2. A programozási üzemmód beállításai” fejezetet.



- A telefonkönyv bejegyzéseknek általában a nevet és a számot kell tartalmazniuk. Ha a név nincs tárolva, a bejegyzés nem jeleníthető meg.
- Az alközponti (közös) rövidített hívószám telefonkönyv egyszerően az AUTO DIAL/STORE (Automatikus tárcsázás/Tárolás) gomb lenyomásával jeleníthető meg, amikor a kézibeszélő a helyén van, és az SP-PHONE gomb nincs lenyomva.

◆◆ Nevek és számok tárolása

Egyéni, rövidített hívószám telefonkönyv adat tárolása

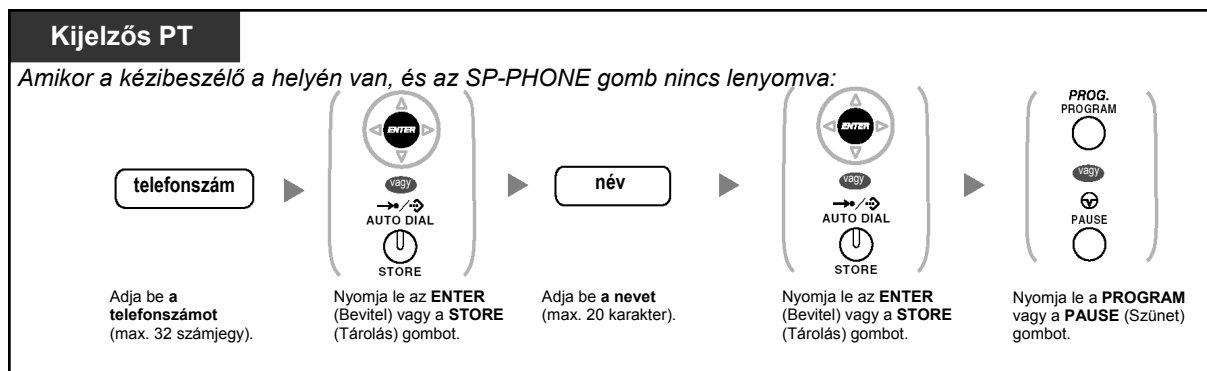

- A kijelzőn megjelent telefonszámok és nevek az Egyéni, rövidített hívószám telefonkönyv első, szabad memóriarekeszébe tárolódnak.
- A hordozható készülékkel rendelkező felhasználók olvassák el a hordozható készülék „Kezelési útmutatóját”.



- Ha további részletekre kíváncsi, olvassa el a „3.1.2. A programozási üzemmód beállításai” fejezetben a „Nevék és számok tárolása az egyéni rövidített hívószámokkal való gyorstárcsázáshoz” szakaszt.

◆◆ Karakterek bevitele

Ön az alábbi karaktereket adhatja be. A táblázatokban az egyes gombokon rendelkezésre álló karakterek láthatók. Az 1. és 2. táblázat programozható.

1. táblázat (Normál mód)

Hányszor kell lenyomni Gombok	1	2	3	4	5	6	7	8	9
1	!	?	”	1					
2	A	B	C	a	b	c	2		
3	D	E	F	d	e	f	3		
4	G	H	I	g	h	i	4		
5	J	K	L	j	k	l	5		
6	M	N	O	m	n	o	6		
7	P	Q	R	S	p	q	r	s	7
8	T	U	V	t	u	v	8		
9	W	X	Y	Z	w	x	y	z	9
0	(Szóköz)	.	,	'	:	;	0		
*	/	+	-	=	<	>	*		
#	\$	%	&	@	()	€	£	#

1. táblázat (Normál mód az orosz [RU] típushoz)

Hányszor kell lenyomni Gombok	1	2	3	4	5	6	7	8	9
1	!	?	”	1					
2	A	B	C	a	b	c	2		
3	D	E	F	d	e	f	3		
4	G	H	I	g	h	i	4		
5	J	K	L	j	k	l	5		
6	M	N	O	m	n	o	6		
7	P	Q	R	S	p	q	r	s	7
8	T	U	V	t	u	v	8		
9	W	X	Y	Z	w	x	y	z	9
0	(Szóköz)	.	,	'	:	;	0		
*	/	+	-	=	<	>	*		
#	\$	%	&	@	()	■	■	#

2. táblázat (Opcionális mód)

Hányszor kell lenyomni Gombok	1	2	3	4	5	6	7	8	9	10	11	12	13	14	15
1	!	?	"	ä	ö	ü	1								
2	A	B	C	a	b	c	À	Á	Â	Ã	Ä	Å	Æ	Ç	2
3	D	E	F	d	e	f	Ð	È	É	Ê	Ë	3			
4	G	H	I	g	h	i	Ì	Í	Î	Ï	4				
5	J	K	L	j	k	l	5								
6	M	N	O	m	n	o	Ñ	Ò	Ó	Ô	Õ	Ö	Ø	Œ	6
7	P	Q	R	S	p	q	r	s	Š	ß	7				
8	T	U	V	t	u	v	Û	Ú	Û	Ü	8				
9	W	X	Y	Z	w	x	y	z	Ý	Ž	9				
0	(Szóköz)	.	,	'	:	;	0								
*	/	+	-	=	<	>	*								
#	\$	%	&	@	()	€	£	#						

2. táblázat (Opcionális mód a CE típushoz)

Hányszor kell lenyomni Gombok	1	2	3	4	5	6	7	8	9	10	11	12	13	14	15
1	!	?	"	ä	ö	ü	1								
2	A	B	C	a	b	c	Á	Â	Ã	Ä	Å	Ć	Ç	Č	2
3	D	E	F	d	e	f	Ď	Ð	É	Ě	Ě	ě	3		
4	G	H	I	g	h	i	Í	Î	4						
5	J	K	L	j	k	l	Ĺ	Í	5						
6	M	N	O	m	n	o	Ń	Ň	Ó	Ô	Õ	Ö	6		
7	P	Q	R	S	p	q	r	s	Ř	Ř	Š	Ś	Ş	ß	7
8	T	U	V	t	u	v	Ť	Ŧ	ů	Ú	Ů	Ü	8		
9	W	X	Y	Z	w	x	y	z	Ž	Ž	Ž	Ý	9		
0	(Szóköz)	.	,	'	:	;	0								
*	/	+	-	=	<	>	*								
#	\$	%	&	@	()	€	£	#						

2. táblázat (Opcionális mód az orosz [RU] típushoz)

Hányszor kell lenyomni Gombok	1	2	3	4	5	6	7	8	9	10	11
1	А	Б	В	!	?	”	1				
2	Г	Д	Е	Ё	2						
3	Ж	З	И	Й	3						
4	К	Л	М	4							
5	Н	О	П	5							
6	Р	С	Т	6							
7	У	Ф	Х	7							
8	Ц	Ч	Ш	8							
9	Щ	Ъ	Ы	Ь	9						
0	Э	Ю	Я	(Szóköz)	.	,	'	:	;	0	
*	/	+	-	=	<	>	í	€	ı	İ	*
#	\$	%	&	@	()	€	ı	Ÿ	#	

1.13.3. Rendszerszolgáltatások elérése (Hozzáférés a rendszerszolgáltatásokhoz)

Ön a szolgáltatásokat a „Feature Access” (Szolgáltatás elérés) menüből érheti el.

Hozzáférés a „Feature Access” (Szolgáltatás elérés) menühöz, és a szolgáltatás kiválasztása

KX-NT300/KX-DT300/KX-T7600

Amikor a kézibeszélő a helyén van, és az SP-PHONE gomb nincs lenyomva:



Nyomja le négyszer a **Jobb** nyilat.



Nyomja le az **ENTER** (Bevitel) gombot.



Nyomja le a **Fel** vagy **Le** nyilat, amíg meg nem jelenik a **kívánt szolgáltatás**.



Szolgáltatások	Lásd az alábbi alfejezetet
Az Automatikus visszahívás – várakozás foglalt vonalra törlése	1.2.4. Amikor a hívott vonal foglalt vagy nem jelentkezik
Hívásátvételi csoport	1.3.3. Egy másik mellékállomást csengető hívás átvétele (Hívásátvétel)
Irányított hívásátvétel	1.3.3. Egy másik mellékállomást csengető hívás átvétele (Hívásátvétel)
Személykeresés	1.7.1. Személykeresés
Kaputelefon hívás	1.10.1. Ha kaputelefont / ajtónyitót csatlakoztatott
Az ajtó kinyitása (Ajtónyitás)	1.10.1. Ha kaputelefont / ajtónyitót csatlakoztatott
Külső jelfogó	1.10.2. Ha külső jelfogót csatlakoztatott
Külső háttérzene	2.1.4. Külső háttérzene bekapcsolása (Háttérzene [BGM] – külső)



- Ez a szolgáltatás a KX-NT321 és KX-DT321 típusú telefonkészülékről nem érhető el.

Ez az oldal szándékosan maradt üresen.

2. fejezet

Rendszerfelelősi műveletek

Ez a fejezet bemutatja, hogy a rendszerfelelős hogyan vezérli a többi mellékállomást illetve az alközpontot.

2.1. Vezérlő szolgáltatások

2.1.1. Mellékállomás vezérlése

A rendszerfelelős mellékállomás vezérelheti a többi mellékállomás beállításait.

- ♦♦ A többi mellékállomás beállításainak megváltoztatása

♦♦ A többi mellékállomás beállításainak megváltoztatása

Másik mellékállomás lezárása / lezárásának megszüntetése (Távoli mellékállomás lezárása)

Ez a szolgáltatás „Mellékállomás lezárása távvezérléssel” néven is ismert.

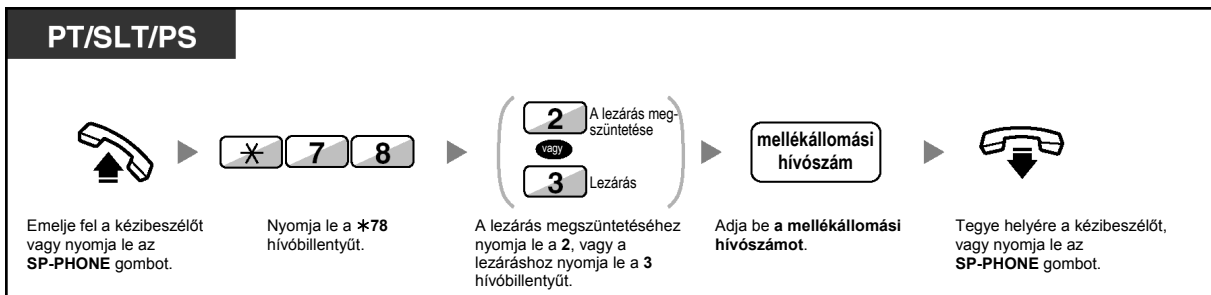

- A rendszerfelelős bármelyik mellékállomás lezárásának megszüntetésére használhatja a „Mellékállomás lezárása távvezérléssel” szolgáltatást, függetlenül attól, hogy a mellékállomást távolról (Mellékállomás lezárása távvezérléssel) vagy magáról a mellékállomásról (Mellékállomás lezárása) zárták le.

2.1.2. Az Időszolgálat üzemmód vezérlése

A rendszerfelelős mellékállomás vagy az előre beprogramozott mellékállomás megváltoztathatja az időszolgálat üzemmódot (Nappali, Ebédidő, Kávészünet, Éjszakai).

Az időszolgálat kétféle módon változtatható meg (automatikusan vagy manuálisan).

Automatikus: lehetővé teszi, hogy a hét minden napján automatikusan megváltoztassa az időszolgálatot. Ön ezt manuálisan is megváltoztathatja.

Manuális: az üzemmódot manuálisan az alábbiak szerint változtathatja meg.

Az időszolgálat üzemmód átállítása (Nappali/Ebédidő/Kávészünet/Éjszakai)

PT/PS

Ha a kézibeszélő a helyén van és az SP-PHONE gomb nincs megnyomva:



(Time Service
(Day/Night/
Lunch/Break))

Nyomja le a Time Service (Day/Night/Lunch/Break) [Időszolgálat (Nappali/Éjszakai/Ebédidő/Kávészünet)] gombot, amíg meg nem jelenik a kívánt üzemmód.

PT/SLT/PS

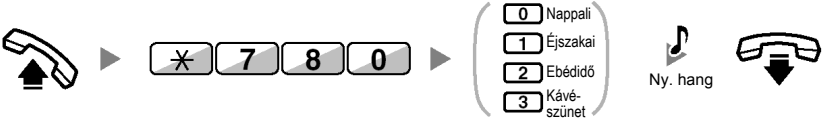

Emelje fel a kézibeszélőt, vagy nyomja le az SP-PHONE gombot.

Nyomja le a *780 hívóbillentyűt.

Igénye szerint nyomja le a 0-3 hívóbillentyű egyikét.

Ny. hang

Tegye helyére a kézibeszélőt, vagy nyomja le az SP-PHONE gombot.

Az időszolgálat üzemmód átkapcsolási módjának kiválasztása (Automatikus/Manuális)

PT/PS

Ha a kézibeszélő a helyén van és az SP-PHONE gomb nincs megnyomva:



(Time Service
Switching Mode
(Automatic/Manual))

Nyomja le a Time Service Switching Mode (Automatic/Manual) (Időszolgálat üzemmód átkapcsolása [Automatikus/Manuális]) gombot.



- Az időszolgálat üzemmódon kívül rendelkezésre áll még a Munkaszünet mód. Ez az üzemmódot egy megadott dátumon képes megváltoztatni.
- A Time Service (Day/Night/Lunch/Break) (Időszolgálat [Nappali/Éjszakai/Ebédidő/Kávészünet]) gomb fénye az aktuális állapotot jelzi az alábbiak szerint:

Nem világít: Nappali üzemmód

Zöld fénnel világít: Ebédidő üzemmód

Zöld fénnel villog: Kávészünet üzemmód

Piros fénnel világít: Éjszakai üzemmód

Piros fénnel villog: Munkaszünet mód

A Time Service Switching Mode (Automatic/Manual) (Időszolgálat üzemmód átkapcsolása [Automatikus/Manuális]) gomb fénye az aktuális állapotot jelzi az alábbiak szerint:

Nem világít: Automatikus

Piros fénnel világít: Manuális



Telefonjának egyéni beállításai

- 3.1.3. A gombok egyéni beállításai
Hozzon létre vagy írjon át egy Time Service (Day/Night/Lunch/Break) (Időszolgálat [Nappali/Éjszakai/Ebédidő/Kávészünet]) illetve egy Time Service Switching Mode (Automatic/Manual) (Időszolgálat üzemmód átkapcsolása [Automatikus/Manuális]) gombot.

2.1.3. A Korlátozási szint vezérlése (Tárcsázási hang átadás)

A rendszerfelelős mellékállomás megváltoztathatja a korlátozási szintet, miáltal egy mellékállomás számára lehetővé teheti a híváskezdeményezést.



PT/PS

Egy mellékállomással való beszélgetés közben:



(Toll Restriction/
Call Barring)

Nyomja le a **Toll Restriction/Call Barring** (Távhíváskorlátozás/Hívás tiltás) gombot.



Ny. hang



Tegye le a kézibeszélőt, vagy nyomja le az **SP-PHONE** gombot.

A mellékállomás tárcsázási hangot hall, majd hívást kezdeményez.



- A korlátozási szint a Toll Restriction/Call Barring (Távhíváskorlátozás/Hívás tiltás) gomb előre beprogramozott szintjére változik.



Telefonjának egyéni beállításai

- 3.1.3. A gombok egyéni beállításai
Hozzon létre vagy írjon át egy Toll Restriction/Call Barring (Távhíváskorlátozás/Hívás tiltás) gombot.

2.1.4. Külső háttérzene bekapcsolása (Háttérzene [BGM] – külső)

A rendszerfelelős kiválaszthatja a háttérzenét és a külső hangszórókon keresztül sugározhatja az irodában.

A háttérzene kiválasztása és indítása/leállítása

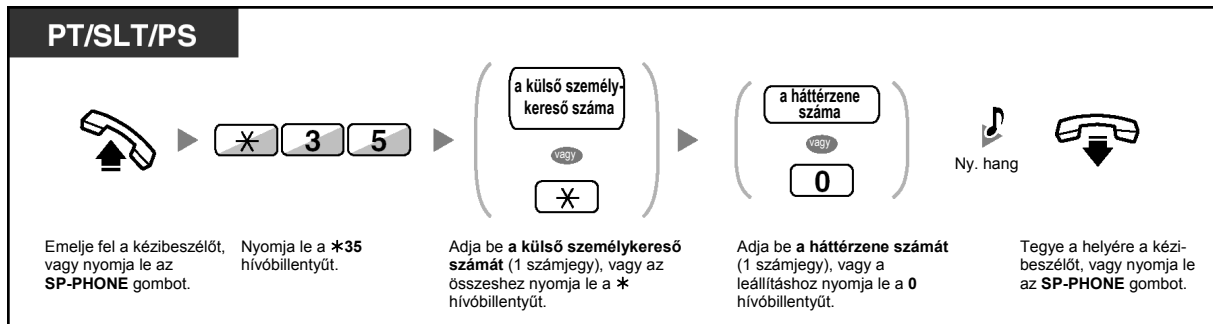

2.1.5. Kimenő üzenetek (OGM) (Bejelentkező szövegek/Üdvözlések) felvétele

A rendszerfelelős mellékállomás az alábbi három bejelentkező szöveg/üdvözlés típust rögzítheti:

- 1. A DTMF beválasztás (DISA) kimenő üzenete:** A hívók üdvözlésére illetve útmutatójaként használatos, hogy egy mellékállomási felhasználót vagy egy fővonalai partnert a kezelő közreműködése nélkül érhessenek el.
- 2. Bejövő híváselosztási csoport (ICD) kimenő üzenete:** A hívók üdvözlésére illetve útmutatójaként használatos, hogy elérhessék a bejövő híváselosztási csoportot.
- 3. Az időzített riasztó hívás (ébresztés) kimenő üzenete:** Ébresztő hívások üzenetként használatos, amikor a mellékállomás fogadja az időzített riasztó hívást.



Mindegyik üzenet saját mellékállomási hívószámmal rendelkezik. Ön kiválaszthatja a kívánt üzenetet. Az üzenetek rögzítésére kétféle módszer áll rendelkezésére. Az egyik a kézibeszélő segítségével történő felvétel, a másik pedig a külső BGM (Háttérzene) (MOH – Zene tartásban lévő hívásoknak) portról való rögzítés.

Felvétel

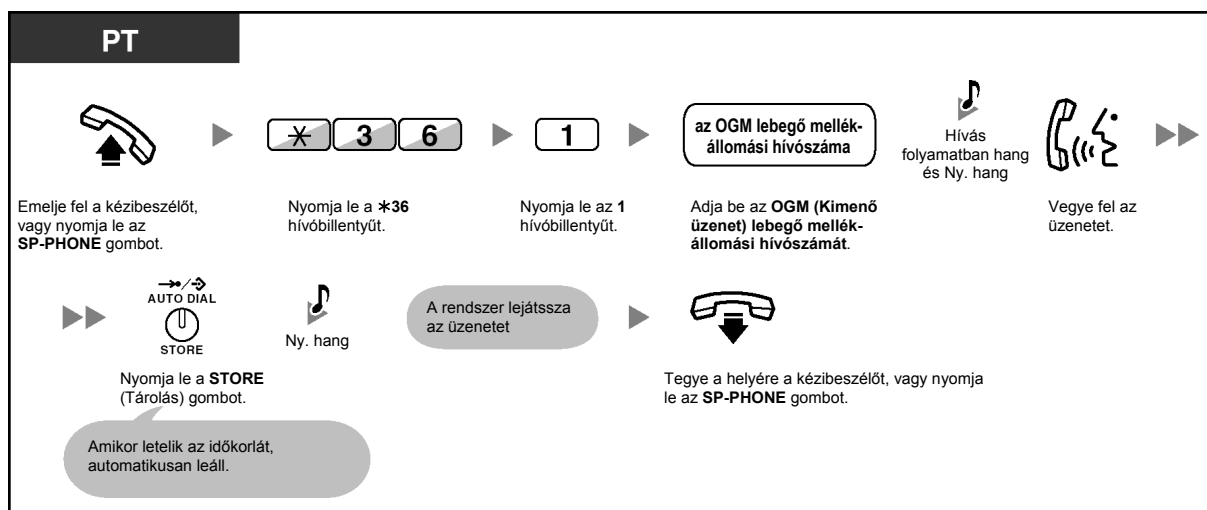

Lejátszás

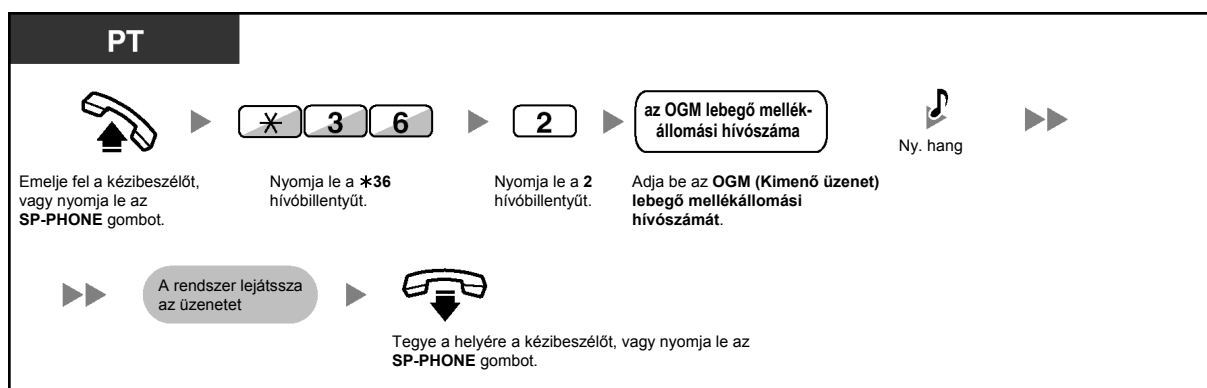

Felvétel egy külső BGM (Háttérzene) (MOH – Zene tartásban lévő hívásoknak) portról

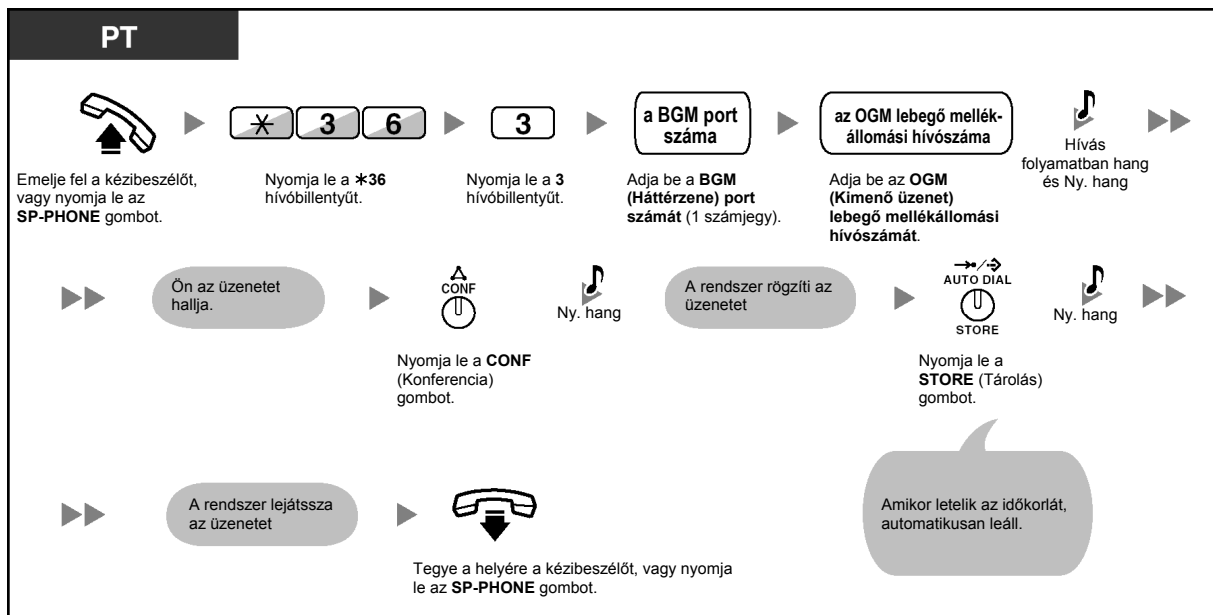

Az üzenet törlése

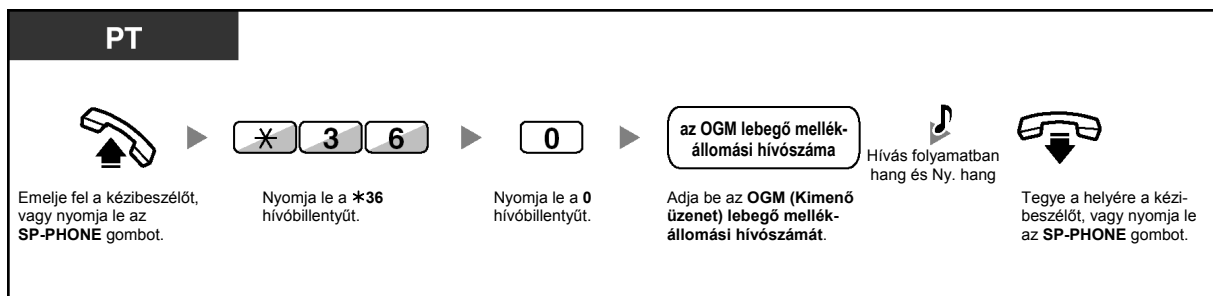

- Az OGM alapértelmezett lebegő mellékállomási hívószáma: 5xx (xx: az üzenet kétszámjegyű száma).

2.1.6. Elérhetetlen fővonal lefoglalásának engedélyezése felhasználók számára (Trönk kiszűrés)

Amikor valamelyik fővonallal probléma adódik, az alközpont automatikusan, ideiglenesen elérhetetlenné teszi (kiszűrja). A rendszerfelelős manuálisan engedélyezheti a fővonalat, hogy felhasználók számára ismét használhatóvá tegye.

Fővonal újra-engedélyezése

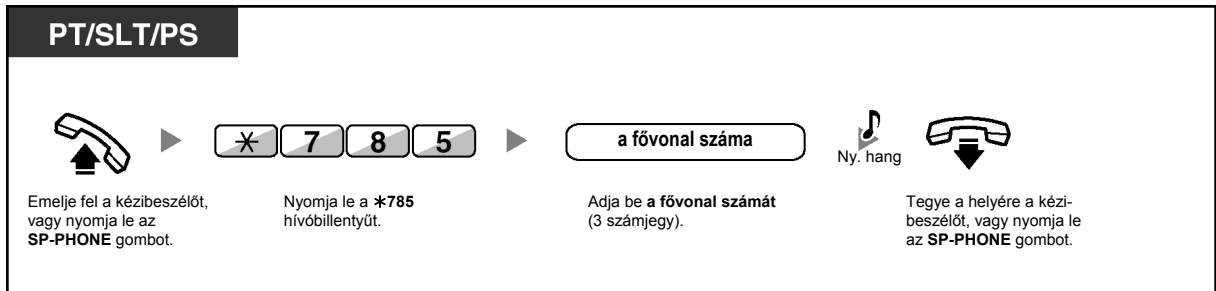

- Néhány országban/körzetben az alközpont esetleg nem képes automatikusan használaton kívül helyezni (kiszűrni) a hibás fővonalat.

2.1.7. Hálózati közvetlen állomásválasztás (NDSS) figyelés megszüntetése

Bármelyik, az Ön alközpontjához csatlakozó mellékállomáson kialakítható NDSS gomb. Egy mellékállomás NDSS gombja lehetővé teszi a felhasználó számára, hogy megfigyeljen egy, a zártcélú (magán) hálózatban lévő másik alközponthoz csatlakozó, másik mellékállomást. Az NDSS gomb fénye ugyanúgy mutatja a megfigyelt mellékállomás aktuális állapotát, mint egy DSS gomb. Amikor már szükségtelenné válik a másik alközponthoz csatlakozó mellékállomás megfigyelése, a rendszerfelelős leállíthatja az alközponti figyelést. Ezzel az adott mellékállomás figyelésére beállított, összes NDSS gomb is leállítja a figyelést.

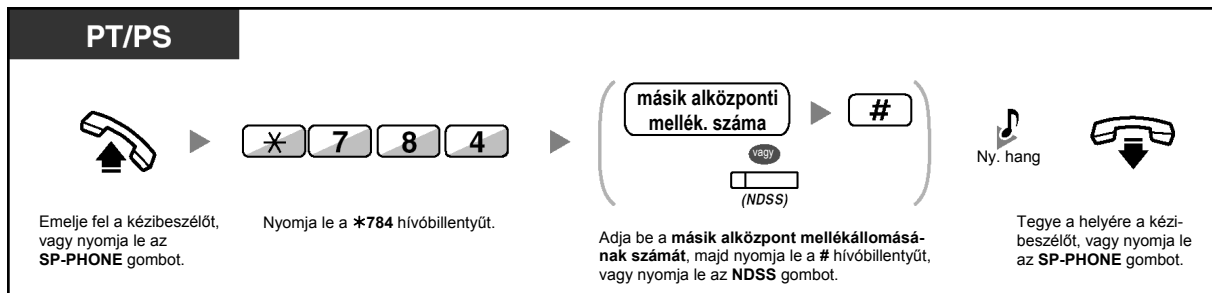

- Ennek a műveletnek a végrehajtása után egy mellékállomás figyelésének újraindításához emelje fel a kézibeszélőt, vagy nyomja le az SP-PHONE gombot, nyomja le a megfelelő NDSS gombot, majd tegye a helyére a kézibeszélőt, vagy nyomja le az SP-PHONE gombot.



Telefonjának egyéni beállításai

- 3.1.3. A gombok egyéni beállításai
Hozza létre vagy írja át a Network Direct Station Selection [Hálózati közvetlen állomásválasztás (NDSS)] gombot.

3. fejezet

Telefonjának és alközpontjának egyéni beállításai

Ez a fejezet megmutatja Önnek, hogyan kell telefonkészülékét illetve alközpontját saját igényének megfelelően beállítani. Keresse meg a kívánt beállítást, és végezze el a szükséges programozást.

3.1. Telefonjának egyéni beállításai (Mellékállomás programozása)

3.1.1. Telefonjának egyéni beállításai (Mellékállomás programozása)

Ön telefonszolgáltatásait egyéni módon állíthatja be (testreszabhatja). Például Ön saját igényeinek megfelelően változtathatja meg a kezdeti beállításokat illetve a gombok funkcióját.

- ◆◆ Mellékállomási PIN kód kijelölése az Ön mellékállomásához (Mellékállomási PIN [Személyi azonosítási szám])



- Ha az irodában másik helyre költözik és másik mellékállomási vonalat használ, olvassa el az „1.12.1. Az Ön előző mellékállomási beállításainak használata (Átvitt mellékállomás)” fejezetet.

◆◆ Mellékállomási PIN kód kijelölése az Ön mellékállomásához (Mellékállomási PIN [Személyi azonosítási szám])

Ön mindegyik mellékállomáshoz kijelölhet egy jelszót.

Az alábbi szolgáltatásokhoz kell mellékállomási PIN kódot beadni.

1. Behallgatás felvétel alatti hívásba (Behallgatás hangpostafiókba érkező hívásba [LCS])
2. Az Ön telefonkönyvébe, hívásnaplójába és SVM naplójába való betekintés, valamint az üzenetfiókjában lévő hangüzenetek meghallgatásának megtiltása mások számára (Kijelző lezárása)
3. Mellékállomása beállításainak használata a többi mellékállomáson (Átvitt mellékállomás)
4. Távvezérelt működtetés (Átvitt jogosultság)
5. Mellékállomás lezárás törlése

Beállítás

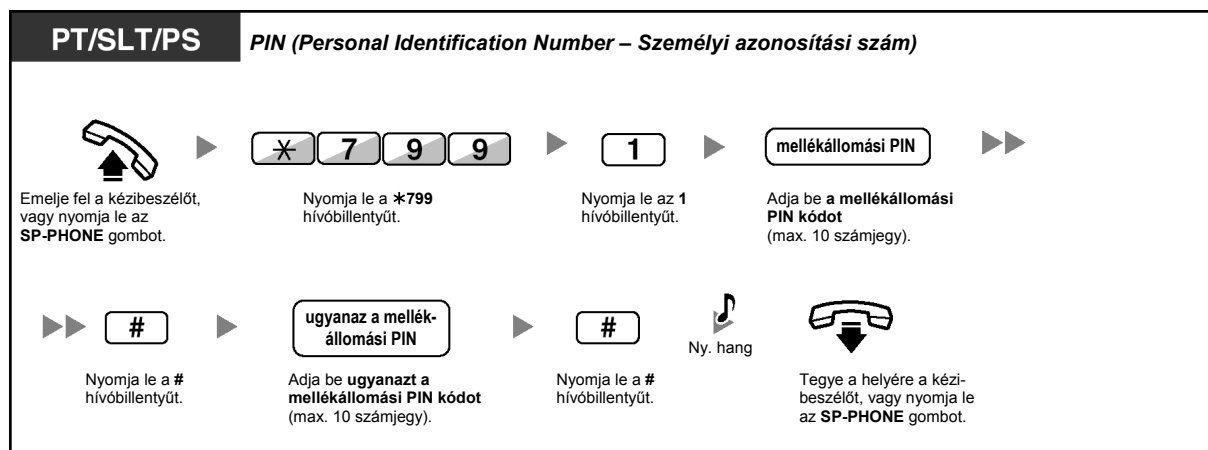

Törlés

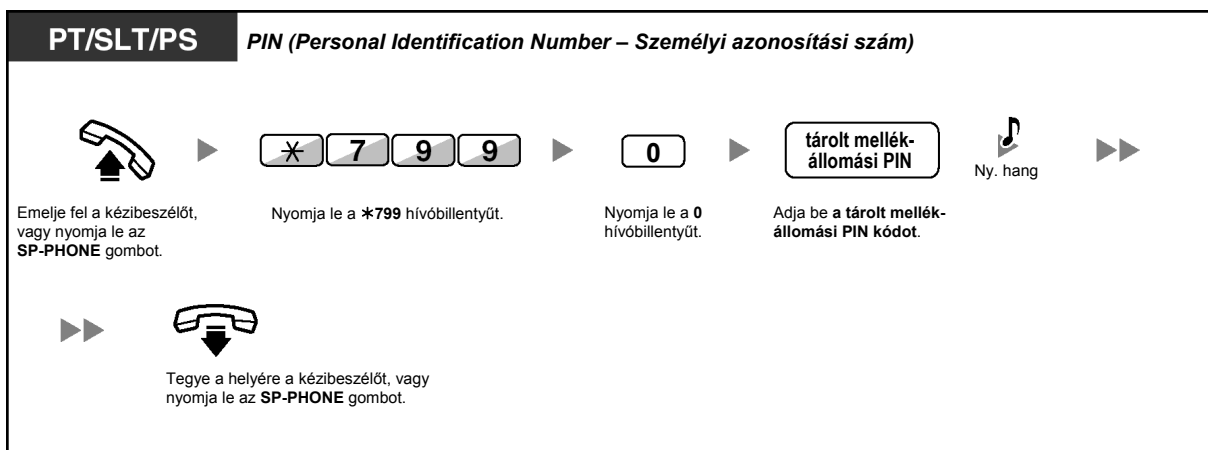
**VIGYÁZAT**

Fennáll az a veszély, hogy az Ön telefonvonalán jogtalan hívásokat kezdeményeznek, ha egy kívülálló fél megtudja az Ön jelszavát (PIN kódját).

Az ilyen hívások költségét az alközpont tulajdonosának/bérlőjének számlázzák ki.

Az alközpont ilyen típusú, jogtalan használatának elkerülése érdekében nyomatékosan felhívjuk a figyelmét, hogy tartsa be az alábbi pontokban foglaltakat:

a. Okvetlen tartsa titokban PIN kódját.

b. Válasszon minél bonyolultabb és véletlenszerűbb PIN kódot, amit nehéz kitalálni.

c. Gyakran változtassa a PIN kódot.

- **Feltétlenül olvassa el a „Fontos figyelmeztetés”-t a 9. oldalon.**
- A mellékállomási PIN kódnál használható számjegyek: 0–9.
- Ha egy előre programozott számnál többször is téves mellékállomási PIN kódot adnak be, akkor a PIN kód blokkolódik.
- Ha elfelejti mellékállomásának PIN kódját vagy mellékállomásának PIN kódja blokkolódott, rendszerfelelőse törölheti a mellékállomási PIN kódot és a PIN kód blokkolást is.

3.1.2. A programozási üzemmód beállításai

Ön a szolgáltatásokat a programozási üzemmód segítségével programozhatja be.

- ♦♦ Szolgáltatások beállítása
- ♦♦ Szolgáltatások törlése



- Ha ki akar lépni az üzemmódból, azt a kézibeszélő felemelésével bármikor megteheti.
- Ha hordozható készüléket használ, és be kíván lépni a programozási üzemmódba, olvassa el a hordozható készülék „Kezelési útmutatóját”.

♦♦ Szolgáltatások beállítása

Az alapbeállítások félkövér betűkkel láthatók. Jelölje meg az alábbi jelölőnégyzetekben az Ön egyéni beállításait, hogy később is bármikor megnézhesse azokat.

Megjegyzés

Az alapértelmezett érték országoktól/körzetektől függően változhat.

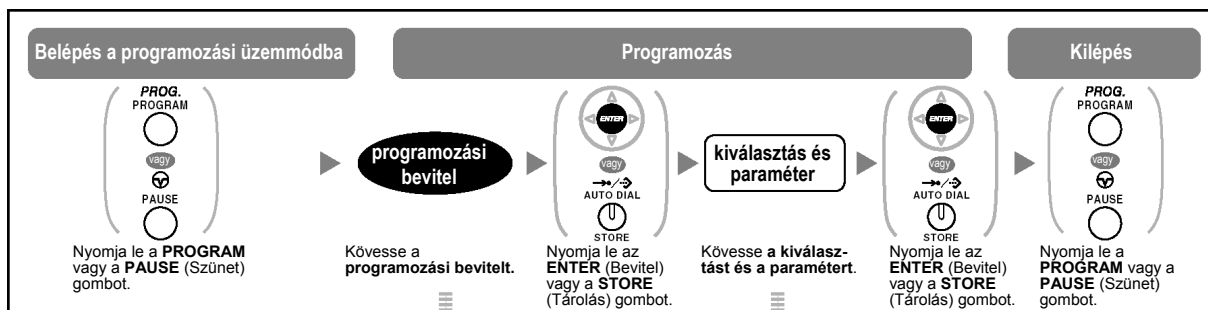

Adat	Programozási bevétel	Választás és paraméter
Az Ön mellékállomására vonatkozó információ	<input type="checkbox"/> 0 <input type="checkbox"/> 0	PT: A kijelzőn az alközponti vagy szekrény szám, a kártyanyílás szám és a port szám látható. <példa> EXT1050:10308 Alközponti szám Port szám Kártyanyílás szám PS: A kijelzőn a PS szám látható <példa> EXT3001:99001 Hordozható készülék szám
Kijelző kontraszt kiválasztás ^{*1} A 4 rendelkezésre álló kijelző kontraszt szintből az előnyben részesített.	<input type="checkbox"/> 0 <input type="checkbox"/> 1	<input type="checkbox"/> 1 <input type="checkbox"/> Halvány
		<input type="checkbox"/> 2 <input type="checkbox"/> Kissé halvány
		<input type="checkbox"/> 3 <input type="checkbox"/> Kissé sötét
		<input type="checkbox"/> 4 <input type="checkbox"/> Sötét

Adat	Programozási bevitel	Választás és paraméter	
A kijelzési nyelv kiválasztása Melyik nyelvet részesíti előnyben?	0 2 / 	1	<input type="checkbox"/> Angol
		2	<input type="checkbox"/> 2. nyelv
		3	<input type="checkbox"/> 3. nyelv
		4	<input type="checkbox"/> 4. nyelv
		5	<input type="checkbox"/> 5. nyelv
Kijelző átkapcsolás üzemmód Azt kívánja, hogy a hívás időtartama automatikusan megjelenjen a kijelzőn, amikor Ön egy külső hívást fogad?	0 3	0	<input type="checkbox"/> Nem – Manuális (A kijelzőn a külső hívóra vonatkozó információ látható, hacsak Ön manuálisan meg nem változtatja a hívás időtartamára.)
		1	<input type="checkbox"/> Igen – Automatikus (A kijelző első sora automatikusan a hívás időtartamára vált, amikor Ön egy külső hívást fogad.)
Kijelző megvilágítás kiválasztása ^{*1*2} Be kívánja kapcsolni a kijelző megvilágítást a telefonkészüléken?	0 4	0	<input type="checkbox"/> Igen – Automatikus
		1	<input type="checkbox"/> Igen – mindig On (Bekapcsolva)
		2	<input type="checkbox"/> Nem – mindig Off (Kikapcsolva)
Forró drót Tárcsázni kívánja az előre beállított számot, egyszerűen a kézibeszélő felemelésével, vagy az SP-PHONE gomb lenyomásával?	1 1	a kívánt szám (max. 32 számjegy)	
		1 2	0
Hívó vonal azonosságának korlátozása/tiltása (CLIR) Letiltja az Ön telefonszáma megjelenítését a hívott fél telefonjának kijelzőjén?	1 3	0	<input type="checkbox"/> Nem – Engedélyezi az Ön számának kijelzését
		1	<input type="checkbox"/> Igen – Letiltja az Ön számának kijelzését
Hívó/Kapcsolt vonal azonosságának megjelenítése (CLIP/COLP) Melyik számot kell megjeleníteni a hívott és a hívó fél telefonjának kijelzőjén?	1 4	0	A hívó azonosítása az Ön mellékállomásához van kijelölve
		1	A hívó azonosítása a használt fővonalhoz van kijelölve

Adat	Programozási bevitel	Választás és paraméter	
Elsőbbségi vonal kijelölése – kimenő Melyik vonalat részesíti előnyben, amikor a híváskezdeményezéshez felemeli a kézibeszélőt, vagy lenyomja az SP-PHONE gombot?	<input type="text" value="1"/> <input type="text" value="9"/>	<input type="text" value="0"/>	<input type="checkbox"/> Nincs elsőbbségi fővonal
		<input type="text" value="1"/>	<input type="checkbox"/> Szabad fővonal (CO) automatikus lefoglalása
		<input type="text" value="2"/> + CO gomb száma (01-36) ^{*3} vagy <input type="text"/> (CO)	<input type="checkbox"/> Egy CO/ICD csoport gomb
		<input type="text" value="3"/> vagy  / <input type="text"/> (PDN)	<input type="checkbox"/> Belső vonal (Egy PDN mellékállomáson egy szabad PDN gomb kerül kiválasztásra, amikor megnyomja az SP-PHONE gombot, vagy felemeli a kézibeszélőt.)
Elsőbbségi vonal kijelölése – bejövő Melyik vonalat részesíti előnyben, amikor hívásfogadáskor felemeli a kézibeszélőt, vagy lenyomja az SP-PHONE gombot?	<input type="text" value="2"/> <input type="text" value="0"/>	<input type="text" value="0"/>	<input type="checkbox"/> Nincs elsőbbségi vonal.
		<input type="text" value="1"/>	<input type="checkbox"/> A legrégebben csengető fővonal (CO) hívás (amikor egyszerre több hívás érkezik).
		<input type="text" value="2"/> + CO gomb száma (01-36) ^{*3} vagy <input type="text"/> (CO)	<input type="checkbox"/> Egy CO/ICD Group (ICD csoport) gomb
		<input type="text" value="3"/> / <input type="text"/> (PDN)	<input type="checkbox"/> Egy PDN gomb
Átkapcsolható hívásjelzés – csengetéssel/ beszédhanggal^{*1} Milyen módon kívánja fogadni a belső hívást?	<input type="text" value="2"/> <input type="text" value="1"/>	<input type="text" value="0"/>	<input type="checkbox"/> Csengetéssel hívásjelzés
		<input type="text" value="1"/>	<input type="checkbox"/> Közvetlenül – a hívó fél hangja hallatszik csengetés nélkül.
		<input type="text" value="2"/>	<input type="checkbox"/> Csak csengetéssel – A hívó fél beszédhangos csengetésre való átkapcsolásának letiltása.
Kötelező automatikus hívásfogadás kiválasztása^{*1} Egy hívást az AUTO ANS gomb állapotától függetlenül, a kézibeszélő felemelése vagy az SP-PHONE gomb lenyomása nélkül kíván fogadni?	<input type="text" value="2"/> <input type="text" value="3"/>	<input type="text" value="0"/>	<input type="checkbox"/> Nem – Letiltva
		<input type="text" value="1"/>	<input type="checkbox"/> Igen – Engedélyezve

Adat	Programozási bevitel	Választás és paraméter	
Behallgatás hangpostafiókba érkező hívásba üzemmód beállítása ¹ Melyik szolgáltatást részesíti előnyben, amikor a hívó fél egy üzenetet rögzít az Ön hangpostafiókjába?	<input type="text" value="2"/> <input type="text" value="5"/>	<input type="text" value="0"/>	<input type="checkbox"/> Ön belehallgathat az üzenetbe a telefonkészülék hangszórója segítségével (Hangostelefon üzemmód – Kihangosítás)
		<input type="text" value="1"/>	<input type="checkbox"/> Csak figyelmeztető hangjelzés hallatszik. (Privát/Titkos üzemmód)
LCS üzemmód beállítás (Hívásfogadás után) Folytatja a felvételt, miután LCS üzemmódban fogadta a hívást?	<input type="text" value="2"/> <input type="text" value="6"/>	<input type="text" value="0"/>	<input type="checkbox"/> Nem – Felvétel leállítása
		<input type="text" value="1"/>	<input type="checkbox"/> Igen – Rögzítés folytatása
Várakozó hívás jelzése automatikusan ⁵ Előnyben részesíti-e azt, hogy várakozó hívás hangjelzést hall, amikor egy hívása érkezik, miközben már telefonál?	<input type="text" value="3"/> <input type="text" value="0"/>	<input type="text" value="0"/>	<input type="checkbox"/> Nem (Off – Ki)
		<input type="text" value="1"/>	<input type="checkbox"/> Igen (On – Be)
Várakozó hívás jelzése manuálisan Melyik manuális várakozó hívás értesítést részesítené előnyben?	<input type="text" value="3"/> <input type="text" value="1"/>	<input type="text" value="0"/>	<input type="checkbox"/> Nincs hívás (OFF – Ki)
		<input type="text" value="1"/>	<input type="checkbox"/> Hangjelzés (BSS)
		<input type="text" value="2"/>	<input type="checkbox"/> Érkező hívás bejelentése a beépített hangszórón keresztül (OHCA) ⁶
		<input type="text" value="3"/>	<input type="checkbox"/> Érkező hívás bejelentése a kézibeszélőn keresztül („Kezelői” OHCA) ⁶
Várakozó hívás hangjelzés típusának kiválasztása Melyik várakozó hívás hangjelzést részesíti előnyben?	<input type="text" value="3"/> <input type="text" value="2"/>	<input type="text" value="0"/>	<input type="checkbox"/> 1. típusú hangjelzés
		<input type="text" value="1"/>	<input type="checkbox"/> 2. típusú hangjelzés
Üzenethagyási lehetőség Üzenetet kíván megjeleníteni a hívó telefonkészülékének kijelzőjén?	<input type="text" value="4"/> <input type="text" value="0"/>	<input type="text" value="0"/>	<input type="checkbox"/> Nem – Kikapcsolva
		üzenet száma (1-8)	<input type="checkbox"/> Igen – A kiválasztott üzenetet mutatja.
		<input type="text" value="9"/>	<input type="checkbox"/> Igen – Az Ön személyes üzenetét mutatja.
Saját, személyes üzenet Az Ön személyes üzenetének létrehozása.	<input type="text" value="4"/> <input type="text" value="1"/>	üzenet (max. 16 karakter)	

Adat	Programozási bevitel	Választás és paraméter	
Hívásátírányítás (FWD)/ Hívásvédelem („Ne zavarj”) (DND) Az Ön bejövö hívásai közül néhány vagy az összes átirányítódjon vagy elutasításra kerüljön	 (5) (0) / (mindkét hívástípusra) (5) (1) (külsö hívásokra) (5) (2) (belső hívásokra)	<input type="checkbox"/> 0	<input type="checkbox"/> Kikapcsolva
		<input type="checkbox"/> 1	<input type="checkbox"/> Hívásvédelem („Ne zavarj”) (DND)
		<input type="checkbox"/> 2 + a kívánt szám (max. 32 számjegy)	<input type="checkbox"/> Az összes hívás – Hívásátírányítás-feltétel nélkül
		<input type="checkbox"/> 3 + a kívánt szám (max. 32 számjegy)	<input type="checkbox"/> Foglalt feltétellel – Hívásátírányítás, amikor az Ön mellékállomása foglalt.
		<input type="checkbox"/> 4 + a kívánt szám (max. 32 számjegy)	<input type="checkbox"/> Nem jelentkezik feltétellel – Hívásátírányítás, amikor az Ön nem jelentkezik.
		<input type="checkbox"/> 5 + a kívánt szám (max. 32 számjegy)	<input type="checkbox"/> Foglalt/Nem jelentkezik feltétellel – Hívásátírányítás, amikor az Ön nem jelentkezik vagy mellékállomása foglalt.
FWD N/A időzítő A „Nem jelentkezik” és a „Foglalt/Nem jelentkezik” időzítő beállítása.	(5) (3)	<input type="checkbox"/> (0–120 másodperc) (Alapértelmezés: 15 másodperc)	
Hívásátvétele letiltása Meg akarja akadályozni, hogy mások átvegyék az Ön hívásait?	(6) (0)	<input type="checkbox"/> 0	<input type="checkbox"/> Nem – Engedélyezve
		<input type="checkbox"/> 1	<input type="checkbox"/> Igen – Letiltva
Fejbeszélös üzemmód^{*1*4} Ön fejbeszélőt használ?	(6) (1)	<input type="checkbox"/> 0	<input type="checkbox"/> Nem – Fejbeszélő kikapcsolva
		<input type="checkbox"/> 1	<input type="checkbox"/> Igen – Fejbeszélő bekapcsolva
Befigyelés letiltása Meg akarja akadályozni, hogy mások a beszélgetésébe kapcsolódjanak?	(6) (2)	<input type="checkbox"/> 0	<input type="checkbox"/> Nem – Engedélyezve
		<input type="checkbox"/> 1	<input type="checkbox"/> Igen – Letiltva
Személykeresés tiltása^{*1} Meg akarja akadályozni készülékén a személykeresés hangbemondását?	(6) (3)	<input type="checkbox"/> 0	<input type="checkbox"/> Nem – Engedélyezve
		<input type="checkbox"/> 1	<input type="checkbox"/> Igen – Letiltva
Gombnyomás kísérlhang beállítása^{*1} Hallani kívánja a gombnyomás kísérlhangot?	(6) (4)	<input type="checkbox"/> 0	<input type="checkbox"/> Nem – Kikapcsolva
		<input type="checkbox"/> 1	<input type="checkbox"/> Igen – Bekapcsolva

Adat	Programozási bevitel	Választás és paraméter	
Háttérzene (BGM)^{*1} Háttérzenét kíván hallgatni telefonkészüléke hangszóróján keresztül, amikor a kézibeszélő nincs felemelve, és az SP-PHONE gomb nincs lenyomva?	<input type="text" value="6"/> <input type="text" value="5"/>	<input type="text" value="0"/>	<input type="checkbox"/> Nem – Kikapcsolva
		<input type="text" value="1"/> + BGM száma (1 számjegy)	<input type="checkbox"/> Igen – Bekapcsolva
Bluetooth regisztrálás^{*7} Bluetooth zsinórnélküli fejbeszélő regisztrálása mellékállomásán ^{*9}	<input type="text" value="6"/> <input type="text" value="6"/>	Nyomja meg a gombokat (Legfeljebb 16 számjegy)	
Bluetooth eltávolítás^{*7} Bluetooth zsinórnélküli fejbeszélő regisztrálásának törlése mellékállomásán ^{*8}	<input type="text" value="6"/> <input type="text" value="7"/>	Ellenőrizze, hogy a Bluetooth zsinórnélküli fejbeszélőjének azonosítója (ID) látható-e a kijelzőn.	
Mellékállomási PIN (Személyi azonosítási szám) kód Be kívánja állítani mellékállomása PIN kódját vagy a tárolt mellékállomási PIN kódot meg akarja változtatni?	<input type="text" value="9"/> <input type="text" value="0"/>	mellékállomási PIN kód (max. 10 számjegy) + ENTER/STORE + ugyanaz a mellékállomási PIN kód	Mellékállomási PIN kód beállítása
		tárolt mellékállomási PIN kód + új mellékállomási PIN kód (max. 10 számjegy) + ENTER/STORE + ugyanaz a mellékállomási PIN kód	A tárolt mellékállomási PIN kód megváltoztatása egy újra
Mellékállomás lezárása Annak megakadályozása, hogy mások használják az Ön telefonját.	<input type="text" value="9"/> <input type="text" value="1"/>	mellékállomási PIN kód (max. 10 számjegy) + <input type="text" value="0"/>	<input type="checkbox"/> A lezárás megszüntetése
		mellékállomási PIN kód (max. 10 számjegy) + <input type="text" value="1"/>	<input type="checkbox"/> Lezárás
Kijelző lezárása^{*1} Annak megakadályozása, hogy mások betekintsenek az Ön saját telefonkönyvébe, hívásnaplójába és SVM naplójába, és lejátsszák az Ön üzenetfiókjában lévő hangüzeneteket.	<input type="text" value="9"/> <input type="text" value="2"/>	mellékállomási PIN kód (max. 10 számjegy) + <input type="text" value="0"/>	<input type="checkbox"/> A lezárás megszüntetése
		mellékállomási PIN kód (max. 10 számjegy) + <input type="text" value="1"/>	<input type="checkbox"/> Lezárás

Adat	Programozási bevitel	Választás és paraméter	
Egy gombnyomásos tárcsázás kijelölési módjának kiválasztása Ön csak az egy gombnyomásos tárcsázást kívánja beállítani?	<input type="checkbox"/> # <input type="checkbox"/> *	0	<input type="checkbox"/> Nem – Normál (Bármelyik rugalmas fővonalgomb módosítható)
		1	<input type="checkbox"/> Igen – Csak az egy gombnyomásos hívógombok módosíthatók. Módosításukhoz azonban nem kell beadni a szám előtt a „2” kódot.

*1: Hordozható készüléknél (PS) nem áll rendelkezésre.

*2: Csak a KX-T7633/KX-T7636/IP-PT (kivéve a KX-NT265/KX-NT321 típust)/KX-DT343/KX-DT346 típusú telefonkészülékeknél áll rendelkezésre.

*3: A (25–36) CO gomb szám csak akkor áll rendelkezésre, ha telefonkészülékén telepítette a kiegészítő billentyűzet modul.

*4: A KX-T7665 típusú készüléknél nem áll rendelkezésre.

*5: Ez a beállítás a külső és a belső hívásokra is vonatkozik. Belső hívásokra ezt a szolgáltatást rendszerprogramozással engedélyezni kell.

*6: Csak egyes digitális rendszerkészüléknél áll rendelkezésre.

*7: Csak a KX-T300 sorozat (kivéve a KX-NT321 típust)/KX-DT343/KX-DT346 típusú telefonkészülékeknél áll rendelkezésre.

*8: A Bluetooth zsinórnélküli fejbeszélő regisztrálása és törlése kis időt vehet igénybe. Ilyenkor kerüljön mindenféle megszakítást, például ne kezdeményezzen hívást.



VIGYÁZAT

Fennáll az a veszély, hogy az Ön telefonvonalán jogtalan hívásokat kezdeményeznek, ha egy kívülálló fél megtudja az Ön jelszavát (PIN kódját).

Az ilyen hívások költségét az alközpont tulajdonosának/bérlőjének számlázzák ki.

Az alközpont ilyen típusú, jogtalan használatának elkerülése érdekében nyomatékosan felhívjuk a figyelmét, hogy tartsa be az alábbi pontokban foglaltakat:

- a. Okvetlen tartsa titokban PIN kódját.
- b. Válasszon minél bonyolultabb és véletlenszerűbb PIN kódot, amit nehéz kitalálni.
- c. Gyakran változtassa a PIN kódot.

- Miután beadta a program számát, megjelenik a program neve. A programozási képernyő a Navigátor gombbal (Fel vagy Le nyíl) változtatható meg.



- Ön a paramétert a szám beadása helyett a Navigátor gombbal (Fel vagy Le nyíl) is kiválaszthatja.

Nevek és számok tárolása a mellékállomási (egyéni) gyorstárcsázáshoz

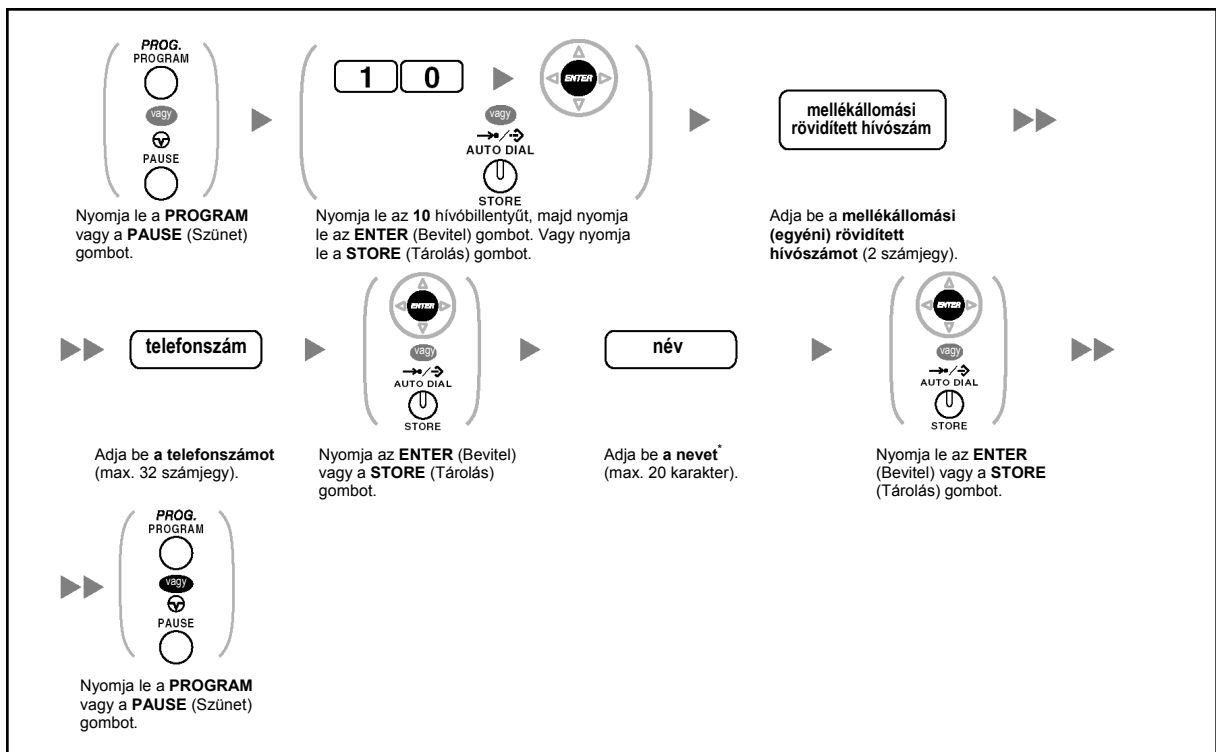

- * A karakterek beadásához olvassa el a „◆◆ Karakterek bevitel” pontot.

A mellékállomási (egyéni) gyorstárcsázási nevek és számok szerkesztése

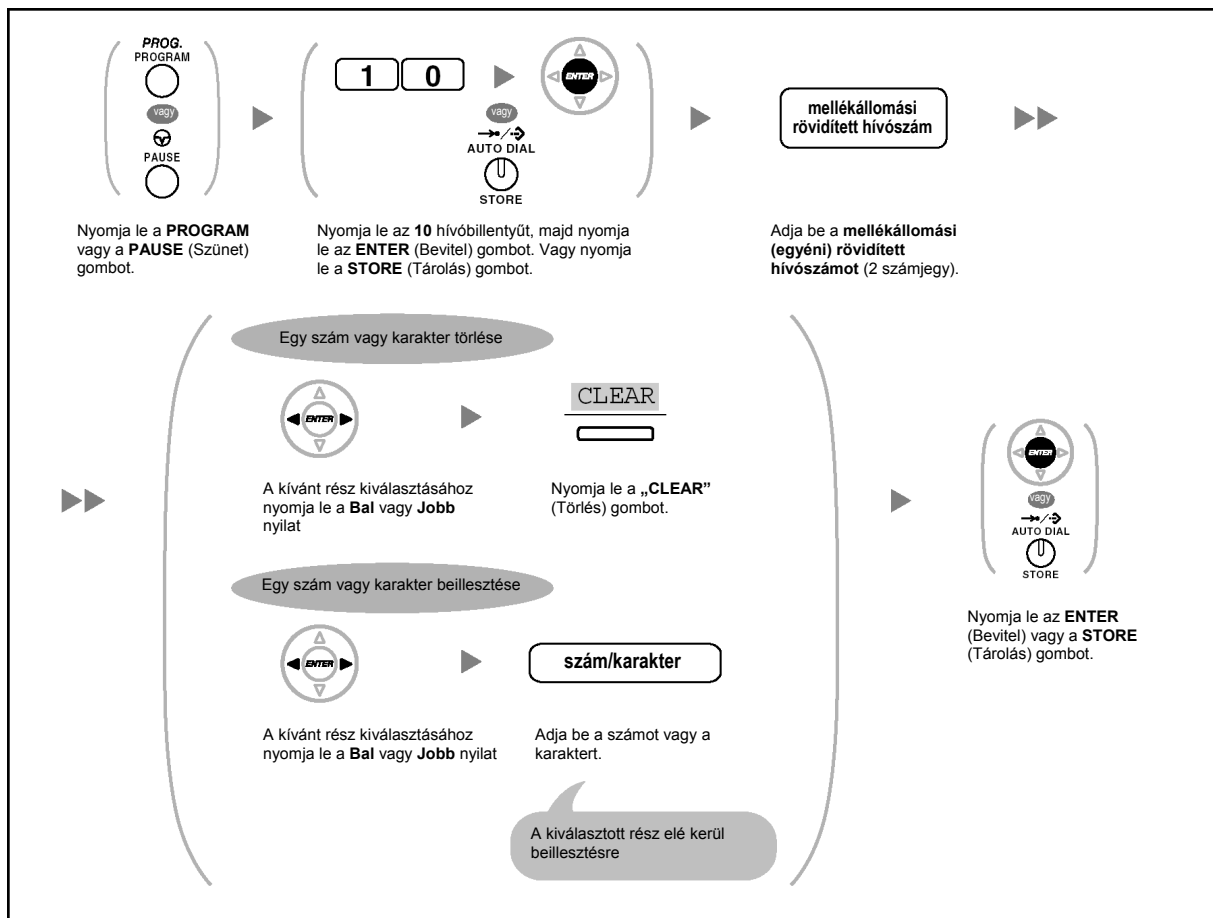

◆◆ A szolgáltatások törlése (A mellékállomási programozási adatok alaphelyzetbe állítása)

Ön az alábbi szolgáltatásokat törölheti illetve megváltoztathatja:

Szolgáltatások	Alapbeállítás
Kijelző átkapcsolás üzemmód	Automatikus
Előre beállított fél hívása a kézibeszélő felemelésével (Forró drót)	Kikapcsolva
Hívó vonal azonosságának korlátozása/tiltása (CLIR)	Engedélyezve
Hívó / Kapcsolt vonal azonosságának megjelenítése (CLIP/COLP)	A hívó azonosítása az Ön mellékállomásához van kijelölve
Elsőbbségi vonal kijelölése – kimenő	Belső vonal
Elsőbbségi vonal kijelölése – bejövő	A legrégebben csengető fővonal
Hívásjelzés átkapcsolása – csengetéssel/beszédhanggal	Csengetéses hívásjelzés
Kötelező automatikus hívásfogadás kiválasztása	Letiltva
Behallgatás hangpostafiókba érkező hívásba üzemmód beállítása	Hangostelefon üzemmód – Kihangosítás
LCS üzemmód beállítás (Hívásfogadás után)	Felvétel leállítása

Szolgáltatások	Alapbeállítás
Várakozó hívás jelzése automatikusan	Kikapcsolva
Várakozó hívás jelzése manuálisan – Belső (Intercom) hívások	Kikapcsolva (Nincs hívás/Nincs hangjelzés)
Várakozó hívás hangjelzés típusának kiválasztása	1. típusú hangjelzés
Üzenethagyási lehetőség	Kikapcsolva
Saját, személyes üzenet	Törölve
Hívásátirányítás (FWD)/ Hívásvédelem („Ne zavarj”) (DND) – Belső hívásokra / Külső hívásokra	Kikapcsolva
FWD N/A időzítő	15 másodperc
Hívásátvétel letiltása	Engedélyezve
Fejbeszélős üzemmód	Fejbeszélő kikapcsolva
Befigyelés letiltása	Engedélyezve
Személykeresés tiltása	Engedélyezve
Gombnyomás kísérelőhang beállítása	Bekapcsolva
Háttérzene [BGM]	Kikapcsolva
Adatvonal biztosítás	Kikapcsolva
Kapcsolt vonal azonosságának korlátozása / tiltása (COLR)	Engedélyezve
Bekapcsolódás / Kilépés (Log-in/Log-out)	Bekapcsolódás
Várakozó üzenet jelzése	Kikapcsolva
Időzített riasztó hívás (Ébresztés)	Törölve

Beállítás

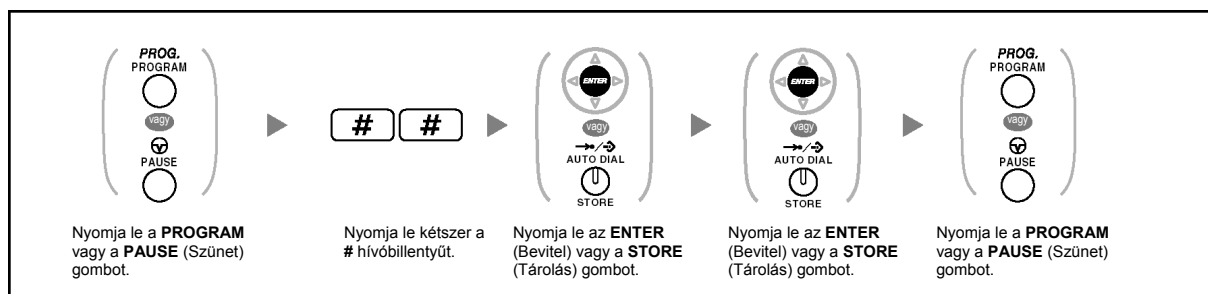

- Ha nem akarja, hogy ezzel a szolgáltatással a várakozó hívás jelzése, a hívásátirányítás/hívásvédelem illetve a forró drót is töröljődjön, akkor forduljon a forgalmazóhoz.

3.1.3. A gombok egyéni beállításai

Ön a rendszerkészülékeken (PT), kiegészítő billentyűzet modulokon és hordozható készülékeken (PS) lévő, rugalmas gombokat egyéni beállításokkal láthatja el. Ezek ezután külső hívások kezdeményezésére vagy fogadására illetve szolgáltatás gombokként használhatók.



- Ha hordozható készüléket használ, és be kíván lépni a programozási üzemmódba, olvassa el a hordozható készülék „Kezelési útmutatóját”.
- Az alábbi táblázatban lévő gombok csak bizonyos rugalmas gombokon állíthatók be, a következő módon:
 - Rugalmas gombok a rendszerkészülékeken (PT)/kiegészítő billentyűzet modulokon/hordozható készülékeken (PS): az összes gomb beállítható.
 - Rugalmas gombok a kezelői (DSS) konzolokon: a CTI és az Elsődleges hívószám (PDN) gombon kívül az összes gomb beállítható.

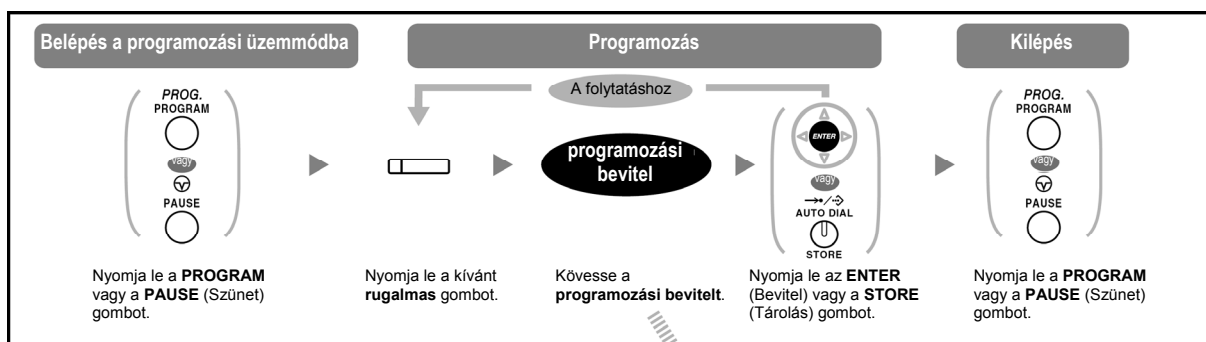

Gombok	Programozási bevitel
L-CO (Általános fővonal)	*
G-CO (Fővonalcsoport)	# + a külső vonalcsoporthoz tartozó szám (2 számjegy)
S-CO (Egyedi fővonal)	0 + a külső vonal szám (3 számjegy)
DSS (Közvetlen állomásválasztó)	1 + mellékállomási hívószám
Egy gombnyomásos (automatikus) tárcsázó ^{*1}	2 + a kívánt szám (max. 32 számjegy)
Bejövő hívásválasztási csoport (ICD csoport)	3 0 + a bejövő hívásválasztási csoport mellékállomási száma (+ # + késleltetett csengetési idő [0–7]) ^{*2}
Message (Várakozó üzenet)	4 0
Várakozó üzenet egy másik mellékállomáshoz	4 0 + mellékállomási hívószám/a bejövő hívásválasztási csoport mellékállomási száma
FWD (Hívásátirányítás) /DND (Hívásvédelem) – mindkét hívástípusra	4 1
FWD/DND – külső hívásokra	4 2
FWD/DND – belső hívásokra	4 3
Group FWD (Átirányítási csoport) – mindkét hívástípusra	4 4 + a bejövő hívásválasztási csoport mellékállomási száma
Group FWD (Átirányítási csoport) – külső hívásokra	4 5 + a bejövő hívásválasztási csoport mellékállomási száma

Gombok	Programozási bevitel
Group FWD (Átírányítási csoport) – belső hívásokra	<input type="text" value="4"/> <input type="text" value="6"/> + a bejövő híváselosztási csoport mellékállomási száma
Account (Díjkiözlés)	<input type="text" value="4"/> <input type="text" value="8"/>
Conference (Konferencia)	<input type="text" value="4"/> <input type="text" value="9"/>
Terminate (Befejezés)	<input type="text" value="5"/> <input type="text" value="0"/>
EFA (Külső szolgáltatások elérése)	<input type="text" value="5"/> <input type="text" value="1"/>
Call Charge Reference (Hívás tarifa referencia)	<input type="text" value="5"/> <input type="text" value="2"/>
Call Park (Hívás várakoztatása)	<input type="text" value="5"/> <input type="text" value="3"/> + a parkoló zóna száma (2 számjegy)
Call Park (Hívás várakoztatása) (Automatikus parkoló zóna)	<input type="text" value="5"/> <input type="text" value="3"/> <input type="text" value="✖"/>
Call Log (Hívás naplózás) ^{*3}	<input type="text" value="5"/> <input type="text" value="4"/>
Call Log for ICD Group Hívás naplózás ICD csoportra ^{*3}	<input type="text" value="5"/> <input type="text" value="4"/> + a bejövő híváselosztási csoport mellékállomási száma
Log-in/Log-out (Bekapcsolódás / Kilépés)	<input type="text" value="5"/> <input type="text" value="5"/>
Log-in/Log-out (Bekapcsolódás / Kilépés egy adott csoportnál)	<input type="text" value="5"/> <input type="text" value="5"/> + a bejövő híváselosztási csoport mellékállomási száma
Log-in/Log-out (Bekapcsolódás / Kilépés az összes csoportnál)	<input type="text" value="5"/> <input type="text" value="5"/> <input type="text" value="✖"/>
Hurry-up (Sürgös)	<input type="text" value="5"/> <input type="text" value="6"/> + a bejövő híváselosztási csoport mellékállomási száma
Wrap-up (Tranzakció [Ügyviteli idő])	<input type="text" value="5"/> <input type="text" value="7"/>
System Alarm (Rendszer riasztás) ^{*3}	<input type="text" value="5"/> <input type="text" value="8"/>
Time Service (Day/ Night/Lunch/Break) (Időszolgálat [Nappali/ Éjszakai/Ebédidő/ Kávészünet])	<input type="text" value="5"/> <input type="text" value="9"/> + 0/1/2/3 ^{*4} (+ <input type="text" value="#"/> + bérlő száma)
Answer (Hívásfogadás) ^{*3}	<input type="text" value="6"/> <input type="text" value="0"/>
Release (Bontás) ^{*3}	<input type="text" value="6"/> <input type="text" value="1"/>
Toll Restriction/Call Barring (Távhívás-korlátozás / Hívás tiltás)	<input type="text" value="6"/> <input type="text" value="2"/> + távhívás-korlátozási/hívás tiltási szint (1-7)
ISDN szolgáltatás ^{*5}	<input type="text" value="6"/> <input type="text" value="3"/> + a kívánt szám (max. 32 számjegy)
Hívó vonal azonosságának korlátozása/ tiltása (CLIR)	<input type="text" value="6"/> <input type="text" value="4"/>
Kapcsolt vonal azonosságának korlátozása/ tiltása (COLR)	<input type="text" value="6"/> <input type="text" value="5"/>
ISDN-Hold (ISDN-tartás)	<input type="text" value="6"/> <input type="text" value="6"/>
Fejbeszélő ^{*3*6}	<input type="text" value="6"/> <input type="text" value="7"/>
Time Service Switching Mode (Időszolgálat üzemmód átkapcsolás [Automatikus/ Manuális])	<input type="text" value="6"/> <input type="text" value="8"/> (+ bérlő száma)

3.1.3. A gombok egyéni beállításai

Gombok	Programozási bevétel
Network Direct Station Selection (Hálózati közvetlen állomásválasztó [NDSS]) ⁷	6 9 + a másik alközpont mellékállomási hívószáma
CTI (Számítógép-telefon integráció)	7 0
Elsődleges hívószám (PDN)	7 1
Másodlagos hívószám (SDN)	7 2 + mellékállomási hívószám + # + késleltetett csengetési idő (0-7) ⁸
Check-in (Bejelentkezés) ³	8 0
Check-out (Kijelentkezés) ³	8 1
Cleaned-up (Kitakarítva) ³	8 2
Two-way Record (Beszélgetés rögzítése) ⁹	9 0 + a hangposta lebegő mellékállomási hívószáma ¹⁰
Two-way Transfer (Beszélgetés felvétel átadása) ⁹	9 1 + a hangposta lebegő mellékállomási hívószáma ¹⁰
One-touch Two-way Transfer (Beszélgetés felvétel átadása egy gombnyomással) ⁹	9 1 + a hangposta lebegő mellékállomási hívószáma ¹⁰ + # + mellékállomási hívószám/a bejövő híváselosztási csoport mellékállomási száma
LCS (Behallgatás hangpostafiókba érkező hívásba) ⁹	9 2
Voice Mail Transfer (Hangposta átadás) ⁹	9 4 + a hangposta lebegő mellékállomási hívószáma ¹⁰



- *1 A „*”, „#”, FLASH/RECALL, PAUSE, SECRET (INTERCOM) és TRANSFER hívóbillentyű illetve gomb is tárolható.
Ha Ön azt kívánja, hogy a tárolt szám ne jelenjen meg a kijelzőn, akkor a titokban tartandó számjegyek előtt és után is nyomja le a SECRET (INTERCOM) gombot.
Ha egy külső fél telefonszámát tárolja, akkor Önnek először tárolnia kell a külső vonal (fővonal) előválasztó kódját.
Ha Önnek be kell adnia a díjközlési kódot, akkor a megadott díjközlési kódot a fővonal előválasztó kódja előtt adhatja be.
<Példa>



- *2 Alközpontjának beállításaitól függően esetleg be kell adnia a késleltetett csengetés idejét (0: Azonnali, 1: 1 csengetés, 2: 2 csengetés, 3: 3 csengetés, 4: 4 csengetés, 5: 5 csengetés, 6: 6 csengetés, 7: Nincs csengetés). Ebben az esetben automatikusan csatlakozhat egy új ICD csoporthoz, ha létrehozza az adott csoporthoz tartozó gombot.
 - *3 Ez a gomb hordozható készülékeknél (PS) nem áll rendelkezésre
 - *4 0: Nappali/Éjszakai/Ebédidő/Kávészünet, 1: Nappali/Éjszakai/Kávészünet, 2: Nappali/Éjszakai/Ebédidő/, 3: Nappali/Éjszakai
 - *5 Ennek a gombnak az elérhetősége az Ön telefontársasága által nyújtott ISDN szolgáltatástól függ. Olvassa el az „1.2.5. ISDN szolgáltatások elérése (Hozzáférés az ISDN szolgáltatásokhoz)” fejezetet.
 - *6 Ez a gomb a KX-T7665 típusú készüléknél nem áll rendelkezésre.
 - *7 Az alkalmazott hálózat kialakítási módtól vagy az alközpont beállításaitól függően a gomb esetleg nem áll rendelkezésre
 - *8 Minden egyes SDN gombhoz beállítható a késleltetett csengetés.
 - *9 Ez a gomb az integrált hangposta szolgáltatásokhoz használatos
 - *10 A hangposta alapértelmezett lebegő mellékállomási hívószáma: 500.
 - Ha ki akar lépni az üzemmódból**, azt a kézibeszélő felemelésével **bármikor** megteheti.
- !!
- Ön a paramétert a szám beadása helyett a Navigátor gombbal (Fel vagy Le nyíl) is kiválaszthatja.

Az egyes CO (Fővonal), ICD Group (Bejövő hívélosztási csoport), PDN (Elsődleges hívószám), SDN (Másodlagos hívószám) illetve INTERCOM (Belső hívás) gombok csengetésének megkülönböztetése (csak digitális rendszerkészülékeknél)

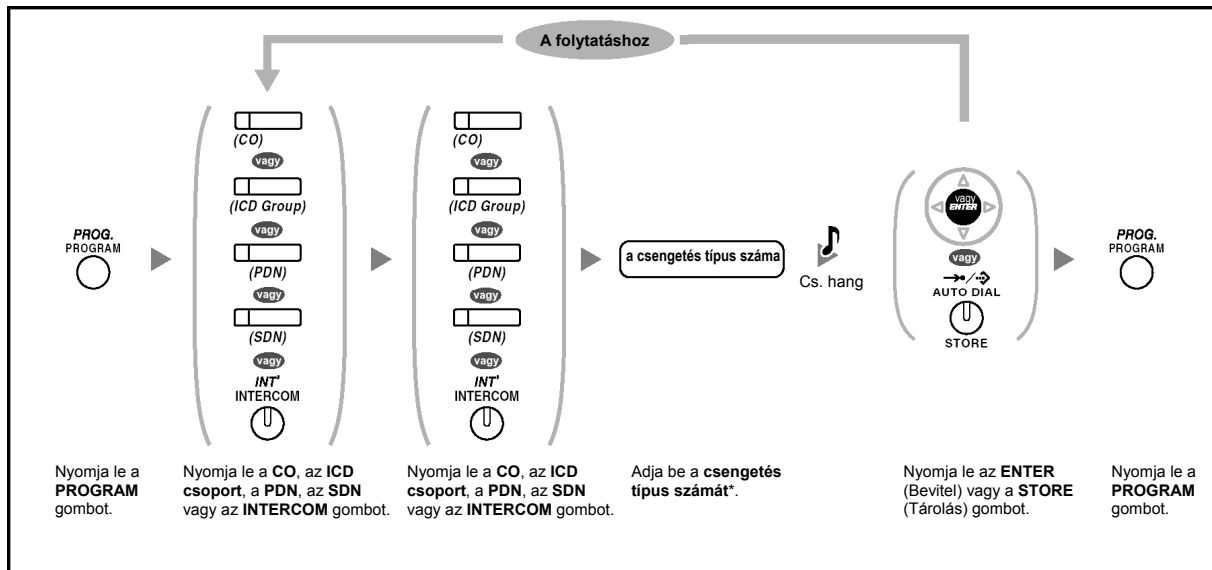

- * A rendelkezésre álló csengetés típusok az Ön által használt telefonkészüléktől függően változnak:
 - KX-NT300 sorozat (kivéve a KX-NT7321 típust)/KX-DT300 sorozat (kivéve a KX-DT7321 típust)/KX-T7600 sorozat (kivéve a KX-T7665 típust): A „01–30” csengetés típus (01–20: csengetés, 21–30: dallam) áll rendelkezésre.
 - A KX-NT265/KX-NT321/KX-DT321/KX-T7665 telefonkészüléknél: Csak a „01–08” csengetés típus áll rendelkezésre. A „09-30” típusú csengetés is kiválasztható, de mindegyiknél a „01” típusút hallja.
 - A többi telefonkészüléknél: Csak a „01–08” csengetés típus áll rendelkezésre. A „09-30” típusú csengetés is kiválasztható, de mindegyiknél a „02” típusút hallja.
 - Mellékállomásán az összes PDN gombohoz csak egyetlen csengőhang választható ki.

A gomb adatok törlése

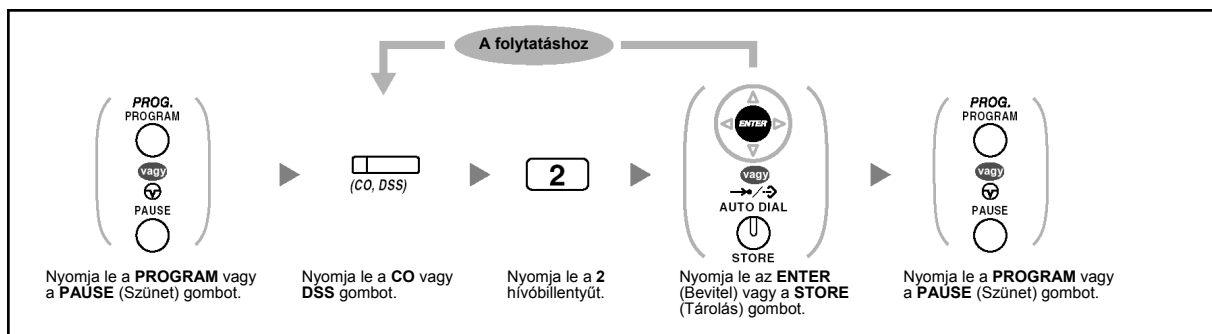

3.2. Rendszerfelelősi programozás

3.2.1. Programozási információ

A rendszerfelelős a következő adatokat tudja programozni:

- Hívásdíjak
- A többi mellékállomás vezérlése

A rendelkezésre álló mellékállomás

A rendszerfelelősként kijelölt mellékállomás

Szükséges telefonkészülék

Kijelzős (több mint két soros) Panasonic rendszerkészülék
(Pl. KX-NT343, KX-NT346, KX-T7636)

Rendszerfelelősi jelszó

A programozási üzemmódba lépéshez szükség van a (max. 10 számjegyű) rendszerfelelősi jelszóra.
(Alapértelmezés: 1234)

FIGYELMEZTETÉS

- Az alközpont előre beállított jelszóval rendelkezik. Biztonsági okból változtassa meg a jelszót, amikor először programozza az alközpontot.
- Nyomatékosan ajánljuk, hogy a jogosulatlan hozzáférések elleni maximális védelem érdekében 10 számjegyű illetve karakteres jelszót használjon. A jelszóban használható számokat és karaktereket lásd a „◆◆ Karakterek bevitele” című résznél.
- Az alközpont jogosulatlan használatának elkerülése érdekében tartsa titokban a jelszót. Ha mások is megismerik a jelszót, az alközpontot jogtalan hívásokra használhatják.
- Változtassa gyakran a jelszót.

Feltételek



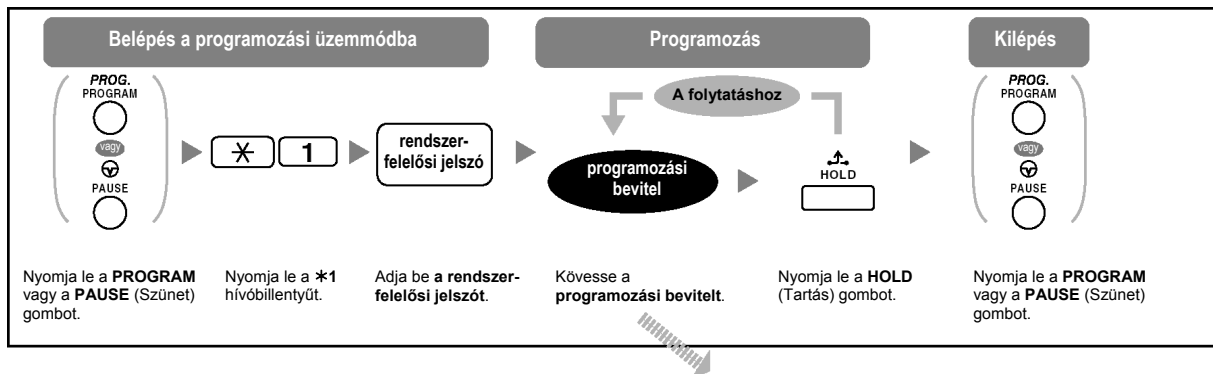

A programozó mellékállomásnak szabadnak kell lennie, a kézibeszélőnek a helyén kell lennie, az SP-PHONE gomb ne legyen megnyomva, és ne legyen hívása tartásban.

3.2.2. Rendszerfelelősi programozás

◆◆ A hívásdíjak megváltoztatása és mellékállomás vezérlése



Adat	Programozási bevitel
A rendszerfelelősi jelszó megváltoztatása.	0 0 + + jelszó (max. 10 számjegy) +
A mellékállomási hívás díjak megtekintése.	0 1 + + mellékállomási hívószám
A mellékállomási hívás díjak törlése.	0 1 + + mellékáll. hívószám + +
A mellékállomási hívás díjak költséghatárának beállítása.	0 2 + + mellékállomási hívószám+ díj*+
Az egyes ellenőrzött kódok díjainak megtekintése.	0 3 + + ellenőrzött kód
Az egyes ellenőrzött kódok díjainak törlése.	0 3 + + ellenőrzött kód + +
Az egyes ellenőrzött kódok költséghatárának beállítása.	0 4 + + ellenőrzött kód + díj*+
Az egyes külső vonalak díjainak megtekintése.	0 5 + + külső vonal száma (3 számjegy)
Az egyes külső vonalcsoportok tarifájának kijelölése.	0 6 + + külső vonalcsoport száma (2 számjegy) + díj* +
Az összes díj törlése.	0 7 + +
A teljes hívásdíj kinyomtatása.	0 8 + +
A többi mellékállomás lezárása/lezárásának megszüntetése. (Mellékállomás lezárása távvezérléssel)	9 0 + + mellékállomási hívószám + 1 (a lezáráshoz)/ 0 (a lezárás megszüntetéséhez) +
Mellékállomások PIN kódjának és PIN kódjuk blokkolásának megszüntetése.	9 1 + + mellékállomási hívószám +

Adat	Programozási bevitel
Ellenőrzött kódok PIN kódjának és PIN kódjuk blokkolásának törlése	9 2 +  + ellenőrzött kód + 
Az ellenőrzött PIN kódok beállítása	9 3 +  + ellenőrzött kód + PIN (max. 10 számjegy) + 



VIGYÁZAT

Amikor egy harmadik fél tudomására jut a rendszer (alközpont) személyi azonosítási száma (PIN) (a hiteles kód PIN vagy a mellékállomási PIN kód), akkor fennáll az a veszély, hogy az Ön telefonvonalán jogtalan telefonhívásokat kezdeményezhetnek. Az ilyen hívások költségét az alközpont tulajdonosának/bérlőjének számlázzák ki. Nyomatékosan felhívjuk a figyelmét, hogy az alközpont ilyen jogtalan hívásoktól való védelme érdekében tartsa be az alábbi pontokban foglaltakat:

- a. Okvetlen tartsa titokban a PIN kódot.
- b. Minél hosszabb és komplikáltabb, nehezen kitalálható PIN kódot használjon.
- c. Gyakran változtassa a PIN kódot.

Feltétlenül olvassa el a „Fontos figyelmeztetés”-t a 11. oldalon.

- * A tizedesvessző beviteléhez nyomja le a * gombot.

3.3. Alközpontjának egyéni beállításai (Rendszerprogramozás)

3.3.1. Programozási információ

Ön alközpontját igényei szerint állíthatja be (testreszabhatja).

[Rendszere már rendelkezik alapbeállításokkal (gyári beállításokkal)].

A programozás az alábbiakban látható. (Program szám)

- Dátum és időpont [000]
- Közös (alközponti) rövidített hívószámok és nevek [001]/[002]
- Mellékállomási hívószám és név [003]/[004]

A rendelkezésre álló mellékállomás

A mellékállomási kategória (jogosultság) segítségével engedélyezett mellékállomás

Szükséges telefonkészülék

Kijelzős (több mint két soros) Panasonic rendszerkészülék
(Pl. KX-NT343, KX-NT346, KX-T7636)

Rendszer (alközponti) jelszó

A programozási üzemmódba lépéshez szükség van a (max. 10 számjegyű) rendszer (alközponti) jelszóra (Alapértelmezés: 1234)

FIGYELMEZTETÉS

- Az alközpont előre beállított jelszóval rendelkezik. Biztonsági okból változtassa meg a jelszót, amikor először programozza az alközpontot.
- Nyomatékosan ajánljuk, hogy a jogosulatlan hozzáférések elleni maximális védelem érdekében 10 számjegyű illetve karakteres jelszót használjon. A jelszóban használható számokat és karaktereket lásd a „◆◆ Karakterek bevitele” című résznél.
- Az alközpont jogosulatlan használatának elkerülése érdekében tartsa titokban a jelszót. Ha mások is megismerik a jelszót, az alközpontot jogtalan hívásokra használhatják.
- Változtassa gyakran a jelszót.

Feltételek

A programozó mellékállomásnak szabadnak kell lennie, a kézibeszélőjének a helyén kell lennie, az SP-PHONE gomb ne legyen megnyomva, és ne legyen hívása tartásban.

Lista

Programozás előtt döntse el, milyen beállításokat kíván végrehajtani, és írja le azokat. Ezek elősegítik a programozást és a későbbi hivatkozást. A forgalmazónak is vannak programozási táblázatai, amelyekben az összes rendszerprogramozás megtalálható. Ezekről a táblázatokról másolatot kérhet, hogy tájékozódjon a rendelkezésre álló szolgáltatásokról és feltételekről.

Az ikonok jelentése

Fix gombok		Funkció
KX-NT300/KX-DT300	KX-NT136/KX-T7600	
		PREVIOUS (PREV)
		NEXT
		➔
		➔
		STORE (ENTER)
		Vissza az előző menübe (CANCEL)
		SHIFT
		PROGRAM
		END
		SELECT
		FLASH
		CLEAR
		SECRET

Az eljárás

Az alábbiakban az alaplépéseket mutatjuk be.

1. Belépés a programozási üzemmódba

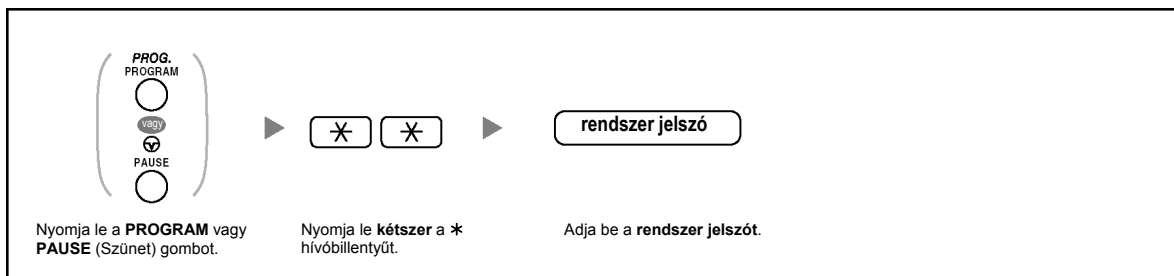

2. Programozás

Ön beadhatja az egyes program számokat (3 számjegy).



- Ha ki akar lépni a programozási módból, azt a kézibeszélő felemelésével bármikor megteheti.

3. Kilépés az üzemmódból

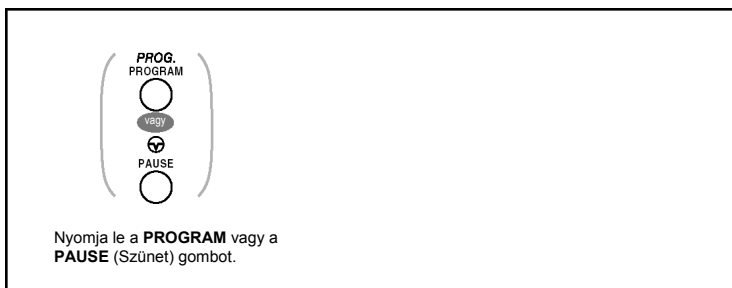

- Ha ki akar lépni a programozási módból, azt a kézibeszélő felemelésével bármikor megteheti.

3.3.2. Rendszerprogramozás

◆◆ Dátum és időpont [000]

A rendszerkészüléken az aktuális dátum és idő látható, ha a kézibeszélő a helyén van és az SP-PHONE gomb nincs lenyomva.

[12 órás formátumban]

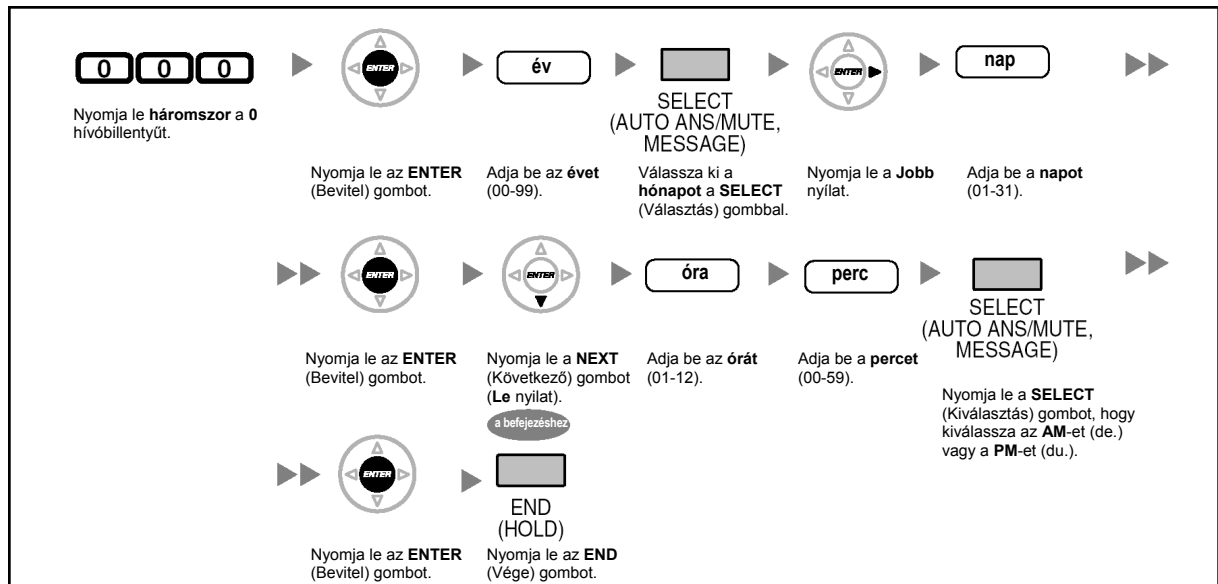

[24 órás formátumban]

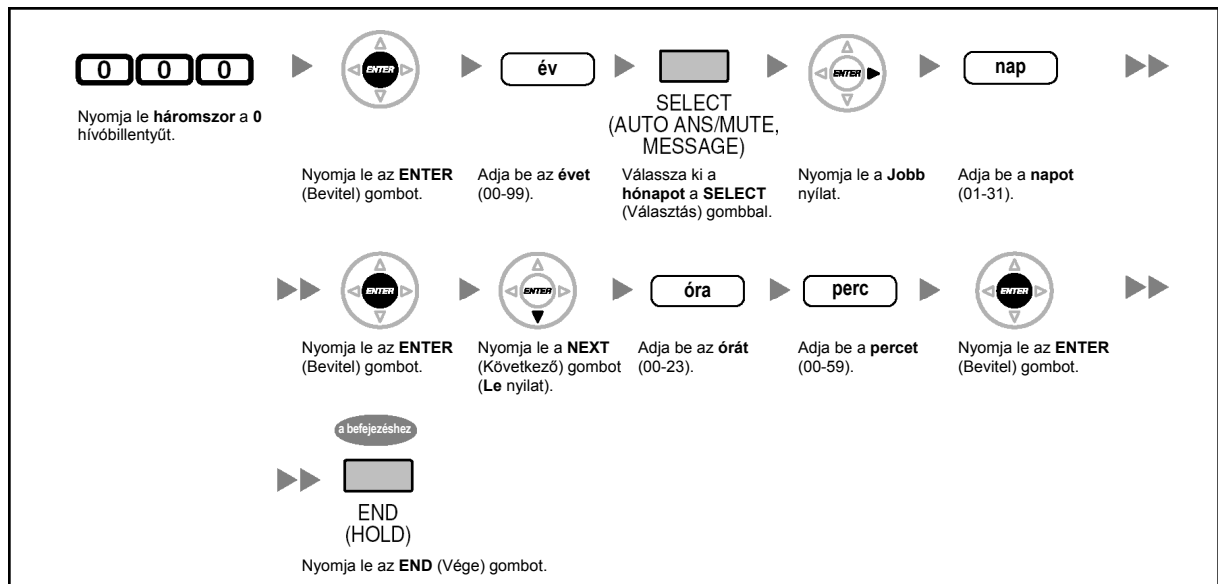



- **Miután a kívánt értékeket megváltoztatta, lenyomhatja az ENTER (Bevitel) gombot.** Nem kell végrehajtania a többi lépést.
- Az óra az ENTER (Bevitel) gomb lenyomása után azonnal indul.
- Nem léphet ki a beállításból, ha bármit is kitöltetlenül hagy.
- A bevittet a CLEAR (Törlés) gomb lenyomásával törölheti.
- **A beadott értékek ellenőrzése az adatok tárolása után:**
 - A STORE (Tárolás) gomb világít: piros fényel.
 - Nyugtázó hang: Egy hangjelzés: Az Ön által bevitt adatot a rendszer elfogadta. Három hangjelzés: Az Ön által bevitt adatot a rendszer elutasította.

◆◆ Közös (alközponti) rövidített hívószámok [001]

Ön eltárolhatja a gyakran tárcsázott számok telefonszámait.

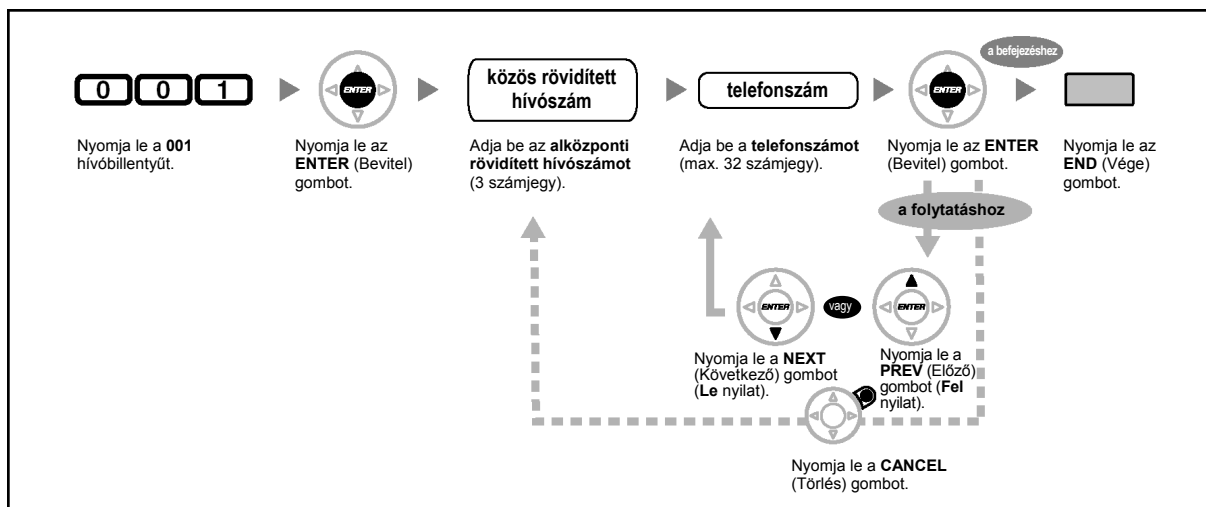

- Ha a kívánt szám több mint 32 számjegyű, akkor ossza fel a számot, és tárolja két vagy több rövidített hívószámon.
- A „*”, „#”, FLASH/RECALL, PAUSE, SECRET (INTERCOM) hívóbillentyű illetve gomb is tárolható.
Ha Ön azt kívánja, hogy egy hívás kezdeményezésekor a tárolt szám ne jelenjen meg a kijelzőn, akkor a titokban tartandó számjegyek előtt és után is nyomja le a SECRET (INTERCOM) gombot.
Ha egy külső fél telefonszámát tárolja, akkor Önnek először tárolnia kell a külső vonal (fővonal) előválasztó kódját.
Ha Önnek be kell adnia a díjközlési kódot, akkor a megadott díjközlési kódot a fővonal előválasztó kódja előtt adhatja be.
<Példa>



◆◆ Közös (alközponti) rövidített hívószámok neve [002]

Ön eltárolhatja a közös (alközponti) rövidített hívószámokhoz tartozó neveket. Ezek a nevek jelennek meg amikor kijelző művelettel kezdeményez hívásokat. A karakterek beadásához olvassa el a „◆◆ Karakterek bevitele” pontot.

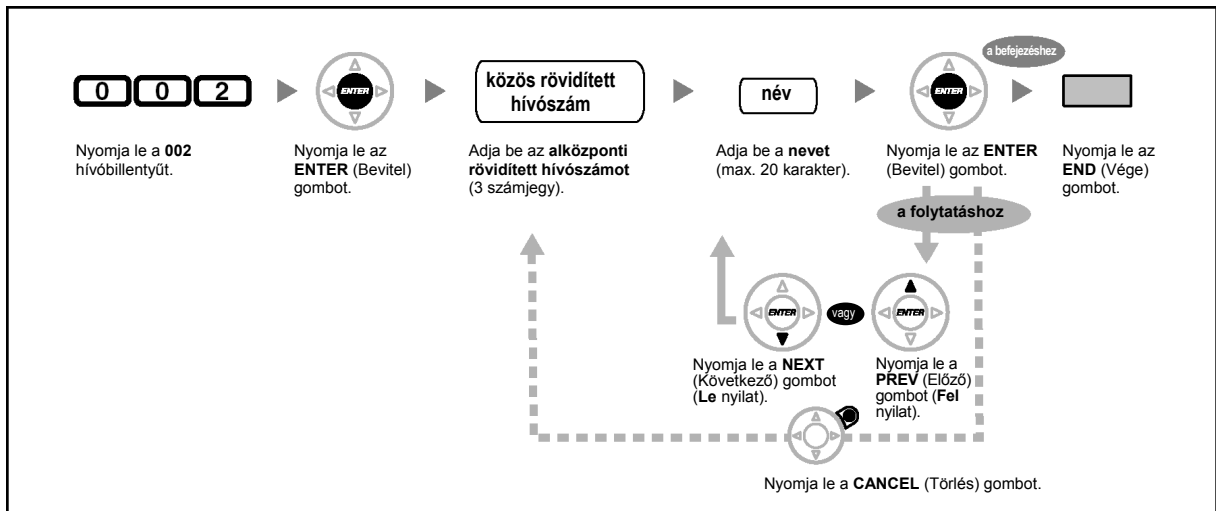

◆◆ Mellékállomási hívószám [003]

Ön minden egyes mellékállomáshoz kijelölhet egy mellékállomási számot.

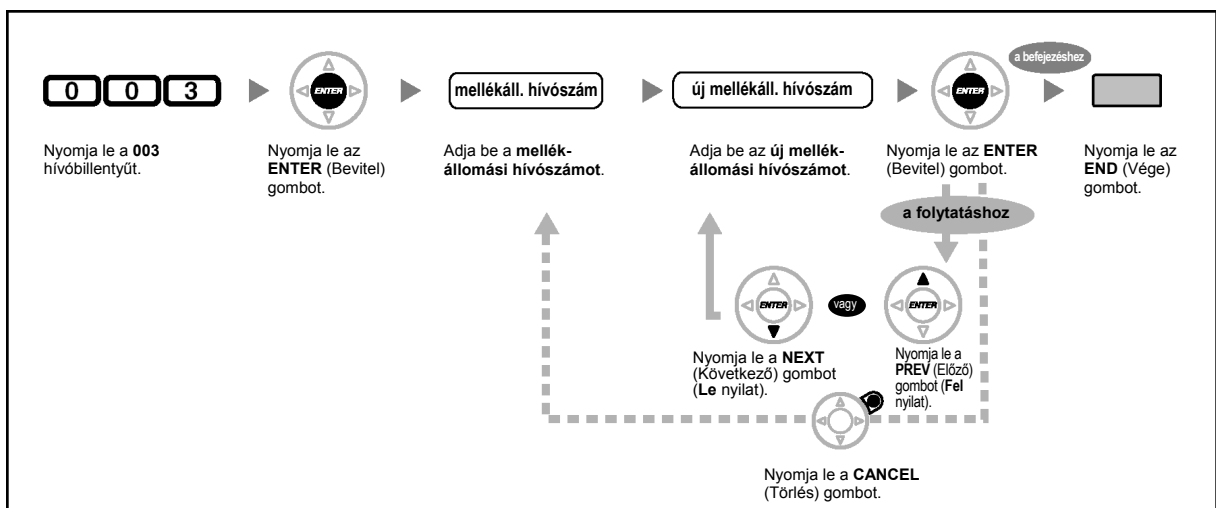

- Az első számjegy(ek)nek meg kell egyeznie (egyezniük) a rugalmas számkiosztásnál kijelölt számjeggyel (számjegyekkel).
- Ha kétszer adja be ugyanazt a számot, az érvénytelen.

◆◆ Mellékállomási név [004]

Ön minden egyes mellékállomáshoz eltárolhatja a hozzá tartozó felhasználó nevét. Ez akkor hasznos, amikor tudni akarja, hogy ki hívja Önt, vagy amikor belső hívást kezdeményez a telefonkönyvből.

A karakterek beadásához olvassa el a „◆◆ Karakterek bevitele” pontot.

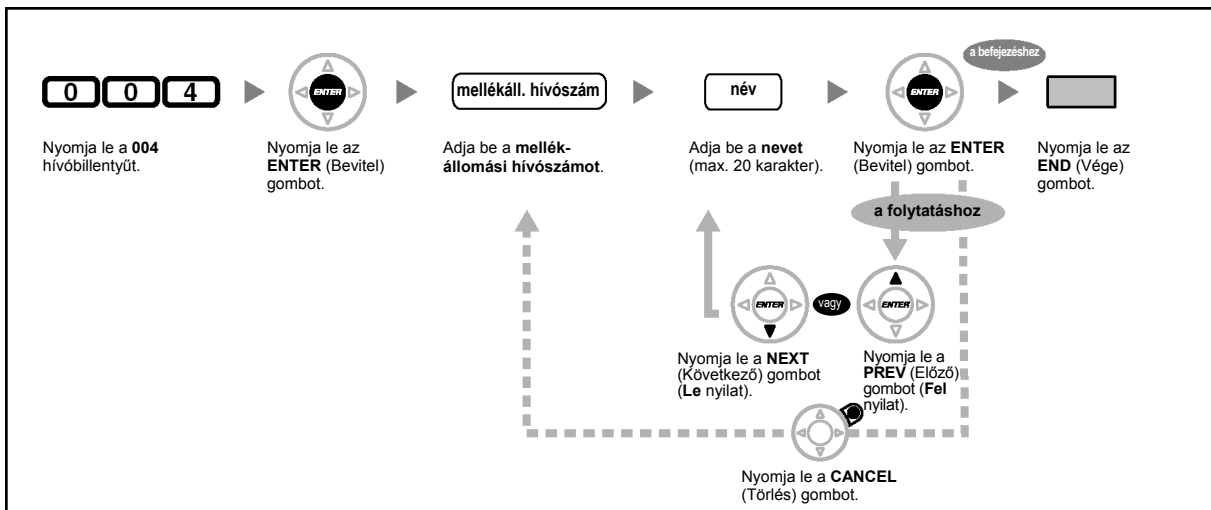

4. fejezet

Függelék

Ez a fejezet tartalmazza a Hibakeresést, a Szolgáltatás hívószám táblázatát és a Hangok listáját. Mielőtt a forgalmazóhoz fordulna, olvassa el a Hibakeresés fejezetet.

4.1. Hibakeresés

4.1.1. Hibakeresés

◆◆ Hibakeresés

Probléma	Elhárítás
A telefon nem működik megfelelően.	<ul style="list-style-type: none"> ➔ Ellenőrizze a rendszerfelelőssel, hogy a beállításai megfelelőek-e. ➔ Ha a probléma továbbra is fennáll, forduljon a forgalmazóhoz.
A telefon nem reagál, amikor megnyomja a gombokat.	<ul style="list-style-type: none"> • A telefon le van zárva. <ul style="list-style-type: none"> ➔ Szüntesse meg telefonjának lezárását. (☞ 1.6.4. Annak megakadályozása, hogy mások használják az Ön telefonját (Mellékállomás lezárása), 2.1.1. Mellékállomás vezérlése)
Bizonyos szolgáltatások nem működnek.	<ul style="list-style-type: none"> • A rendszerfelelős esetleg letiltott bizonyos szolgáltatásokat. <ul style="list-style-type: none"> ➔ Forduljon a rendszerfelelőshöz. • Megváltoztak a szolgáltatás hívószámai. <ul style="list-style-type: none"> ➔ Ellenőrizze mire változtak, és próbálja meg újra.
Még ha követi is az útmutató utasításait, akkor sem működik egyik szolgáltatás sem, amikor rendszerkészüléket használ.	<ul style="list-style-type: none"> • A belső vonal nem foglaldott le. A kézibeszélő felemelésekor illetve az SP-PHONE gomb lenyomásakor a lefoglalt vonal egyéni beállítás miatt megváltozott. (☞ 3.1.2. A programozási üzemmód beállításai) <ul style="list-style-type: none"> ➔ A felhasználói kézikönyvben a kézibeszélő felemelése, illetve az SP-PHONE gomb lenyomása egy belső vonal lefoglalását jelenti. <p>Ha ezt a beállítást megváltoztatták, akkor a kézibeszélő felemelése illetve az SP-PHONE gomb lenyomása után nyomja le az INTERCOM vagy a PDN gombot, és kövesse az utasításokat.</p>
A telefon nem működik, amikor az egyéni beállításokat vagy az egyéb beállításokat használja. (Egy gombnyomásos tárcsázás, hívásátirányítás célállomása stb.)	<ul style="list-style-type: none"> • Megváltoztatták a mellékállomás vonalát. Nem törölte az előző telefonkészülekről használt beállításokat. <ul style="list-style-type: none"> ➔ Törölje a beállításokat, majd programozza be újra a kívánt beállításokat. (☞ 1.8.12. A szolgáltatások beállításainak törlése mellékállomásán (Mellékállomási beállítások törlése), 3.1.1. Telefonjának egyéni beállításai (Mellékállomás programozása), 3.1.3. A gombok egyéni beállításai)
Rendszerkészülékén nincs funkció gomb.	<ul style="list-style-type: none"> • Vannak olyan típusok, amelyeken nincs funkció gomb. <ul style="list-style-type: none"> ➔ Egy rugalmas gombot változtasson a kívánt gombbá. (☞ 3.1.3. A gombok egyéni beállításai) ➔ A funkció gomb lenyomása helyett adja be az adott szolgáltatás hívószámát. (☞ 1.1.1. Mielőtt a telefonokat üzemeltetné)

Probléma	Elhárítás
Tájékoztató hangot hall vagy a kijelzőn a „Restricted” (Korlátozva) üzenet jelenik meg.	<ul style="list-style-type: none"> • A telefon le van zárva. <ul style="list-style-type: none"> ➔ Szüntesse meg a telefon lezárását (lásd 1.6.4. Annak megakadályozása, hogy mások használják az Ön telefonját (Mellékállomás lezárása), 2.1.1. Mellékállomás vezérlése) • Aktiválták a távhívás-korlátozást. <ul style="list-style-type: none"> ➔ Forduljon a rendszerfelelőshöz vagy a forgalmazóhoz. • Díjkiplési kód beadására van szükség. (lásd 1.2.7. Hívás korlátozások nélkül, az 1.2.1. Alapvető hívásfajták fejezetben a „◆ Díjkiplési kód használata (Díjkiplési kód bevitele)”)
Nem tud fővonalai hívást kezdeményezni az automatikus hívógombbal, sem gyorstárcsázással.	<ul style="list-style-type: none"> • Nem tárolta el a fővonal előválasztó kódját. <ul style="list-style-type: none"> ➔ A fővonalai hívásokhoz előválasztó kód szükséges. (lásd 1.2.1. Alapvető hívásfajták, 3.1.3. A gombok egyéni beállításai)
Nem emlékszik a szolgáltatások hívószámaira.	<ul style="list-style-type: none"> • ➔ Ha a szolgáltatás hívószámokat megváltoztatta az alapértelmezett értékekről, írja be az új szolgáltatás hívószámokat a „4.2.1. Szolgáltatás hívószámok táblázata” részben található táblázatba. • ➔ Kérje meg a forgalmazót, hogy változtassa meg a szolgáltatások hívószámait az Ön számára könnyebben használhatókra.
Amikor egy külső (fővonalai) féllel beszél, a vonal elbomlik.	<ul style="list-style-type: none"> • Lejárt az időkorlát. (lásd 1.4.1. Hívás átadása (Hívásátadás), 1.4.5. Több résztvevős beszélgetés) <ul style="list-style-type: none"> ➔ Ha szükséges, forduljon a forgalmazóhoz, hogy növelje meg az időkorlátot.
Nem működik az újratárcsázás.	<ul style="list-style-type: none"> • A tárolt szám 32 számjegynél hosszabb, vagy mellékállomási hívószám. (lásd 1.2.3. Ismételt hívás (újratarcsázás))
Nem tud beszélgetni a Bluetooth fejbeszélő segítségével.	<ul style="list-style-type: none"> • ➔ Ellenőrizze, hogy a fejbeszélő megfelelően van-e regisztrálva a modulnál. • ➔ Győződjön meg róla, hogy a fejbeszélő a fejbeszélő kezelési utasítása szerint, megfelelően van-e feltöltve. • ➔ Húzza ki a vezetékes fejbeszélőt (headsetet) a fejbeszélő dugaszából. A vezetékes fejbeszélő élvez elsőbbséget, ha mindkettő csatlakoztatva van.
Nem tudja a Bluetooth fejbeszélőt regisztrálni, a regisztrációt törölni illetve az azonosítóját ellenőrizni.	<ul style="list-style-type: none"> • ➔ Ellenőrizze, hogy a modul megfelelően van-e telepítve az IP-PT/DPT-ben.
A PC és telefax kommunikáció sikertelen.	<ul style="list-style-type: none"> • A kommunikációt esetleg megszakította egy jelzhang. (lásd 1.8.9. Vonalának védelme a jelzhangoktól (Adatvonal biztosítás))

Probléma	Elhárítás
Nem akarja, hogy telefonszáma megjelenjen a hívó illetve a hívott telefonkészülékének kijelzőjén.	<ul style="list-style-type: none"> (☞ 1.8.5. Az Ön telefonszáma megjelenítésének letiltása a hívó fél telefonjának kijelzőjén (Kapcsolt vonal azonosságának korlátozása / tiltása [COLR]), 1.8.6. Az Ön telefonszáma megjelenítésének letiltása a hívott fél telefonjának kijelzőjén (Hívó vonal azonosságának korlátozása / tiltása [CLIR]))
Azt kívánja, hogy telefonszáma megjelenjen a hívó illetve a hívott telefonkészülékének kijelzőjén.	<ul style="list-style-type: none"> (☞ 1.8.4. Az Ön telefonszámának megjelenítése a hívott fél és a hívó fél telefonjának kijelzőjén (hívó/kapcsolt vonal azonosságának megjelenítése [CLIP/COLP])
Nem tud várakozó hívás hangjelzést küldeni a hívott mellékállomásnak.	<ul style="list-style-type: none"> • A másik fél nem állította be a várakozó hívás jelzése szolgáltatást. (☞ ♦♦ Várakozó hívás jelzés küldése/kopogtatás [BSS], 1.4.4. Jelentkezés várakozó hívásra, 1.8.3. Várakozó hívás jelzés vétele (Várakozó hívás jelzése / Érkező hívás bejelentése felemelt kézibeszélő mellett [OHCA] / „Kezelői” OHCA)) • A másik fél beállította az adatvonal biztosítást. (☞ 1.8.9. Vonalanak védelme a jelzőhangoktól (Adatvonal biztosítás))
Elfelejtette a jelszót.	<ul style="list-style-type: none"> • Kérje meg a rendszerfelelőst, hogy segítsen Önnek. (☞ 2.1.1. Mellékállomás vezérlése)
A háttérzene hirtelen beindul.	<ul style="list-style-type: none"> • ➔ Kapcsolja ki a zenét. (☞ 1.8.8. A háttérzene bekapcsolása (BGM), 2.1.4. Külső háttérzene bekapcsolása (Háttérzene [BGM] – külső))
Nem akarja, hogy a memóriában tárolt szám megjelenjen a kijelzőn.	<ul style="list-style-type: none"> • ➔ Titkosítsa a számot. (☞ ♦♦ Nevek és számok tárolása, 3.1.3. A gombok egyéni beállításai)
Ellenőrizni kívánja saját mellékállomási hívószámát.	<ul style="list-style-type: none"> • (☞ Saját mellékállomási hívószáma az „1.1.1. Mielőtt a telefonokat üzemeltetné” fejezetben)
A dátum és az idő kijelzés nem pontos.	<ul style="list-style-type: none"> • Állítsa be rendszerprogramozással a dátumot és a pontos időt. (☞ ♦♦ Dátum és időpont [000] a „3.3.2. Rendszerprogramozás” fejezetben)
A kijelzés nem jól látható.	<ul style="list-style-type: none"> • ➔ Állítsa át a kijelző kontrasztjának szintjét. (☞ 3.1.2. A programozási üzemmód beállításai)
Meg kívánja különböztetni a hangokat.	<ul style="list-style-type: none"> • (☞ Az egyes CO (fővonali), ICD csoport, PDN SDN illetve INTERCOM gombok csengetésének megkülönböztetése (csak digitális rendszerkészülékeknél), 3.1.3. A gombok egyéni beállításai)

Probléma	Elhárítás
Világít a MESSAGE (Üzenet) gomb kijelzője.	<ul style="list-style-type: none">Egy másik mellékállomás várakozó üzenet kijelzést hagyott Önnek, miközben Ön telefonált vagy nem volt a helyén.
Nem működik a mellékállomásán lévő SDN gomb.	<ul style="list-style-type: none">Nincs kijelölve PDN gomb az Ön SDN gombjához tartozó mellékállomáson.<ul style="list-style-type: none">➔ Hozzon létre egy PDN gombot a kívánt mellékállomáson. (lásd 3.1.3. A gombok egyéni beállításai)

4.2. Szolgáltatás hívószámok táblázata

4.2.1. Szolgáltatás hívószámok táblázata

Az alábbiakban felsorolt számok alapbeállítások. A rendszerben rugalmas szolgáltatás hívószámok és fix szolgáltatás hívószámok találhatóak. Ha megváltoztatja a rugalmas hívószámokat, akkor az újonnan kiosztott számokat írja be a listába (új), hogy később is megtalálja azokat.

Szolgáltatás (Amikor tárcsázási hangot hall)	Alapbeállítás (új)	További számjegyek/gombok
1.2.1. Alapvető hívásfajták Kezelő felé (Kezelő hívása)	9/0 ()	
Egy szabad fővonal automatikus kiválasztása (Automatikus fővonal elérés)	0/9 ()	külső telefonszám
Egy adott fővonalcsoport szabad fővonalának automatikus kiválasztása (Fővonalcsoporti vonal elérése)	8 ()	fővonalcsoport szám (2 számjegy) + külső telefonszám
◆◆ Híváskezdeményezés a zártcélú (magán) hálózatba (társközponti vonal elérése)	7 ()	magánhálózati telefonszám
◆◆ Díjközlési kód használata (Díjközlési kód bevitele)	*49 ()	díjközlési kód + # + külső telefonszám
1.2.2. Tárcsázás egyszerű módon ◆◆ Mellékállomása memóriájában tárolt számok segítségével (Gyorstárcsázás egyéni rövidített hívószámokkal)		
– Tárolás	*30 ()	egyéni rövidített hívószám (2 számjegy) + telefonszám + #
– Tárcsázás	** ()	* + egyéni rövidített hívószám (2 számjegy)
◆◆ Az alközpontban tárolt számok segítségével [Gyorstárcsázás alközponti (közös) rövidített hívószámokkal]		
– Tárcsázás	** ()	közös rövidített hívószám (3 számjegy)
◆◆ Előre beállított fél hívása a kézibeszélő felemelésével vagy az SP-PHONE gomb lenyomásával (Forró drót)	*740 ()	
– Tárolás		2 + telefonszám + #
– Beállítás		1
– Törlés		0
1.2.3. Ismételt hívás (újratárcsázás) ◆◆ Az Ön által utoljára tárcsázott szám újrAhívása (Az utolsó szám újratárcsázása)	# ()	

Szolgáltatás (Amikor tárcsázási hangot hall)	Alapbeállítás (új)	További számjegyek/gombok
<p>1.2.4. Amikor a hívott vonal foglalt vagy nem jelentkezik</p> <p>A visszacsengetés törlése (Az Automatikus visszahívás – várakozás foglalt vonalra törlése)/Törlés (A CCBS törlése)</p> <p>◆◆ Várakozó üzenet jelzésének beállítása/A jelzést hagyó hívó visszahívása (Üzenethagyás – Várakozó üzenet jelzése)</p> <p>A várakozó üzenet jelzést hagyó mellékállomásnál</p> <ul style="list-style-type: none"> – Üzenethagyás/Törlés <p>A várakozó üzenet jelzést fogadó mellékállomásnál</p> <ul style="list-style-type: none"> – Visszahívás – Törlés 	<p>*46 ()</p> <p>*70 ()</p>	<p>1/0 + mellékállomási hívószám</p> <p>2</p> <p>0 + a saját mellékállomási szám</p>
<p>1.2.7. Hívás korlátozás nélkül</p> <p>◆◆ Saját hívási jogainak (kategóriájának) használata egy másik mellékállomáson (Átvitt jogosultság)</p> <p>Hívás ellenőrzött kóddal (Ellenőrzött kód bevitel)</p>	<p>*47 ()</p>	<p>mellékállomási hívószám + mellékállomási PIN + telefonszám</p> <p>* + ellenőrzött kód + ellenőrzött PIN kód + telefonszám</p>
<p>1.2.8. A hívott fél közvetlen elérése bejövő fővonalai hívásnál (DISA – DTMF beválasztás)</p> <p>◆◆ Hívás DTMF beválasztással</p> <ul style="list-style-type: none"> – Mellékállomás hívása (csak teljes biztonsági üzemmódban) – Külső fél hívása (trönk biztonsági üzemmódban / csak teljes biztonsági üzemmódban) 		<p>az Ön mellékállomási száma /(* + ellenőrzött kód) + mellékállomási PIN kód/ellenőrzött PIN kód + mellékállomási hívószám</p> <p>az Ön mellékállomási száma /(* + ellenőrzött kód) + mellékállomási PIN kód + a külső fél telefonszáma</p>
<p>1.2.9. Telefonjának beállítása egy másik mellékállomásról vagy a DTMF beválasztás (DISA) segítségével (Beállítás távvezérléssel)</p> <ul style="list-style-type: none"> – Egy másik mellékállomásról – A DTMF beválasztás segítségével 		<p>az Ön mellékállomási hívószáma + mellékállomási PIN kód + szolgáltatás hívószám</p>
<p>1.3.3. Egy másik mellékállomást csengető hívás átvétele (Hívásátvétel)</p> <p>◆◆ Egy hívás fogadása egy másik telefonról (Hívásátvétel)</p>		

4.2.1. Szolgáltatás hívószámok táblázata

Szolgáltatás (Amikor tárcsázási hangot hall)	Alapbeállítás (új)	További számjegyek/gombok
– Hívásátvételi csoport	*40 ()	csoport szám (2 számjegy)
– Irányított hívásátvétel	*41 ()	mellékállomási hívószám
◆◆ Az Ön hívása átvételének megtiltása a többi mellékállomás számára (Hívásátvétel letiltása)	*720 ()	
– Letiltás		1
– Engedélyezés		0
1.3.4. Külső hangszórón jelentkező hívás fogadása (Fővonalai hívás fogadása bármelyik mellékállomásról [TAFAS])		
– Hívások külső hangszórón keresztül	*42 ()	a hangszóró száma (1 számjegy)
1.3.6. A rosszakaratú hívók azonosítása (Rosszakaratú hívás azonosítás [MCID])	*7*3 ()	
1.4.1. Hívás átadása		
◆◆ Hívás átadása ISDN szolgáltatás használatával (Hívásátadás [CT] – ISDN segítségével)	*62 ()	telefonszám
1.4.2. Hívás tartásba tétele		
Tartás (Hívás tartás)/Egy hívás kivétele (Hívás kivétele tartásból)	*50 ()	
Hívás kivétele tartásból		
– A tartásban lévő fővonal számával meghatározva	*53 ()	a tartásban lévő fővonal száma (3 számjegy)
– A tartásba tevő mellékállomás hívószámával meghatározva	*51 ()	a tartásba tevő mellékállomás hívószáma
◆◆ Hívás tartása egy rendszer-parkoló-zónában (Hívás várakoztatása)	*52 ()	
– Beállítás		a parkoló-zóna száma (2 számjegy)/*
– Hívás kivétele várakoztatásból		a tárolt parkoló zóna száma (2 számjegy)
1.4.4. Jelentkezés várakozó hívásra		
◆◆ Jelentkezés alközponton belüli várakozó hívásra	*50 ()	
◆◆ Jelentkezés a főközpontból érkező, várakozó hívás jelzésre	*60 ()	

Szolgáltatás (Amikor tárcsázási hangot hall)	Alapbeállítás (új)	További számjegyek/gombok
1.4.5. Több résztvevős beszélgetés ◆◆ Harmadik fél bevonása egy, az ISDN szolgáltatás használatával folytatott beszélgetés közben (Három résztvevős konferencia [3PTY] – ISDN segítségével)	*62 ()	telefonszám + TRANSFER (Átadás) gomb + 3
1.6.1. Hívások átirányítása ◆◆ Hívásainak átirányítása (Hívásátirányítás [FWD])/1.8.2. A bejövő hívások elutasítása (Hívásvédelem/ „Ne zavarj” [DND]) – Mindkét hívástípusra – Külső hívásokra – Belső hívásokra – A „Nem jelentkezik” és „Foglalt/Nem jelentkezik” időzítés beállítása Beállítás/Törlés (Hívásátirányítás [FWD] saját, bejövő híváselosztási csoportjáról) – Mindkét hívástípusra – Külső hívásokra – Belső hívásokra ◆◆ Hívásainak átirányítása ISDN szolgáltatás használatával (Hívásátirányítás [CF] – ISDN segítségével) – Beállítás – Törlés – Ellenőrzés	*710 () *711 () *712 () *713 () *714 () *715 () *716 () *7*5 ()	0 (Törlés)/ 1 (Ne zavarj [DND])/ 2 (Feltétel nélkül) + telefonszám + #/ 3 (Foglalt feltétellel) + telefonszám + #/ 4 (Nem jelentkezik feltétellel) + telefonszám + #/ 5 (Foglalt/nem jelentkezik feltétellel) + telefonszám + #/ 7 („Follow Me”) + az Ön mellékállomási hívószáma/ 8 („Follow Me” törlés) + az Ön mellékállomási hívószáma 00-99 (másodperc) 1 (Beállítás) + ICD csoport mellékállomási száma + #/ 0 (Törlés) + ICD csoport mellékállomási száma külső vonal száma + # + többszörös előfizetői hívószám + # + 2 (Feltétel nélkül)/3 (Foglalt feltétellel)/ 4 (Nem jelentkezik feltétellel) + telefonszám + # külső vonal száma + # + többszörös előfizetői hívószám + # + 0 külső vonal száma + # + többszörös előfizetői hívószám + # + 1

Szolgáltatás (Amikor tárcsázási hangot hall)	Alapbeállítás (új)	További számjegyek/gombok
<p>1.6.2. Hangüzenetek használata (Beépített egyszerűsített hangüzenet [SVM])</p> <p>◆◆ Normál üdvözlő üzenet felvétele</p> <ul style="list-style-type: none"> – Felvétel – Lejátszás – Törlés <p>◆◆ Üdvözlő üzenet felvétele az egyes időszolgálati üzemmódokhoz</p> <ul style="list-style-type: none"> – Felvétel – Lejátszás – Törlés <p>Hangüzenet hagyása közvetlenül egy másik mellékállomás üzenetfiókjában</p> <p>◆◆ A hívók által hagyott hangüzenetek meghallgatása</p> <p>◆◆ Hívásainak továbbirányítása az Ön üzenetfiókjába</p> <ul style="list-style-type: none"> – Mindkét hívástípus – Fővonalhi hívások – Belső hívások 	<p>*38</p> <p>()</p> <p>*710</p> <p>()</p> <p>*711</p> <p>()</p> <p>*712</p> <p>()</p> <p>*750</p> <p>()</p>	<p>1</p> <p>2</p> <p>0</p> <p>8 + 0 (Nappali)/1 (Éjszakai)/2 (Ebédidő)/3 (Kávészünet) + 1</p> <p>8 + 0 (Nappali)/1 (Éjszakai)/2 (Ebédidő)/3 (Kávészünet) + 2</p> <p>8 + 0 (Nappali)/1 (Éjszakai)/2 (Ebédidő)/3 (Kávészünet) + 0</p> <p># + 6 + mellékállomási hívószám</p> <p>3</p> <p>0 (Törlés)</p> <p>2 (Feltétel nélkül) + az SVM kártya lebegő mellékállomási hívószáma⁵ + #/</p> <p>3 (Foglalt) + az SVM kártya lebegő mellékállomási hívószáma⁵ + #/</p> <p>4 (Nem jelentkezik feltétellel) + az SVM kártya lebegő mellékállomási hívószáma⁵ + #/</p> <p>5 (Foglalt/Nem jelentkezik feltétellel) + az SVM kártya lebegő mellékállomási hívószáma⁵ + #/</p> <p>1-9 (+ paraméter) + #</p> <p>0</p>
<p>1.6.3. Az Ön üzenetének megjelenítése a hívó fél kijelzőjén (Üzenethagyási lehetőség)</p> <ul style="list-style-type: none"> – Beállítás – Törlés 		

Szolgáltatás (Amikor tárcsázási hangot hall)	Alapbeállítás (új)	További számjegyek/gombok
1.6.4. Annak megakadályozása, hogy mások használják az Ön telefonját (Mellékállomás lezárása) – Lezárás – A lezárás megszüntetése – Külső hívás kezdeményezéséhez, amikor mellékállomása le van zárva	*77 () *47 ()	1 0 + mellékállomási PIN kód az Ön mellékállomási hívószáma + mellékállomási PIN + telefonszám
1.7.1. Személykeresés ◆◆ Személykereső csoport	*33 ()	személykereső csoport száma (2 számjegy)
1.7.2. Jelentkezés személykeresésre/ Személykeresés letiltása – Jelentkezés – Tiltás – Engedélyezés	*43 () *721 ()	1 0
1.7.3. Hangbemondás és több résztvevős beszélgetés (közvetítéssel) – Hívás és hangbemondás kezdeményezése	*32 ()	közvetítési csoport szám (1 számjegy)
1.8.1. Az időzített riasztó hívás beállítása (Ébresztés) – Beállítás – Törlés	*760 ()	12 órás: 1 + óra/perc + 0 (de.) / 1 (du.) + 0 (egyszeri alkalomra)/1 (naponta) 24 órás: 1 + óra/perc + 0 (egyszeri alkalomra)/1 (naponta) 0
1.8.3. Várakozó hívás jelzés vétele (Várakozó hívás jelzése / Érkező hívás bejelentése felemelt kézibeszélő mellett [OHCA] / „Kezelői” OHCA) – Belső hívásokra (Nincs hívás/Hang/OHCA/„Kezelői” OHCA) – Külső hívásokra (Nincs hang/Hang)	*731 () *732 ()	(0 (Nincs hívás)/1 (Hang)/2 (OHCA)/3 („Kezelői” OHCA) 0 (Nincs hang)/1 (Hang)
1.8.4. Az Ön telefonszámának megjelenítése a hívott fél és a hívó fél telefonjának kijelzőjén (hívó / kapcsolt vonal azonosságának megjelenítése [CLIP/COLP]) – Fővonalhoz – Az Ön mellékállomásához	*7*2 ()	1 2

Szolgáltatás (Amikor tárcsázási hangot hall)	Alapbeállítás (új)	További számjegyek/gombok
1.8.5. Az Ön telefonszáma megjelenítésének letiltása a hívó fél telefonjának kijelzőjén (Kapcsolt vonal azonosságának korlátozása / tiltása [COLR]) – Megjelenítés – Megjelenítés letiltása	*7*0 ()	0 1
1.8.6. Az Ön telefonszáma megjelenítésének letiltása a hívott fél telefonjának kijelzőjén (Hívó vonal azonosságának korlátozása / tiltása [CLIR]) – Megjelenítés – Megjelenítés letiltása	*7*1 ()	0 1
1.8.7. Az Ön hívásába való belépés megtiltása (Befigyelés letiltása) – Letiltás – Engedélyezés	*733 ()	1 0
1.8.8. A háttérzene bekapcsolása (BGM) – Beállítás – Törlés	*751 ()	BGM szám (1 számjegy) 0
1.8.9. Vonalanak védelme a jelzőhangoktól (Adatvonal biztosítás) – Beállítás – Törlés	*730 ()	1 0
1.8.11. Hordozható készülékének párhuzamos használata egy vezetékes telefontal (Zsinórnélküli kiegészítő berendezés ívpont (XDP) párhuzamos üzemmódja) – Beállítás – Törlés	*48 ()	1 + a párba kapcsolt, vezetékes mellékállomás hívószáma 0
1.8.12. A szolgáltatások beállításainak törlése mellékállomásán (Mellékállomási beállítások törlése)	*790 ()	
1.9.1. Kilépés egy bejövő híváselosztási csoportból (Log-in/Log-out, Tranzakció [Ügyviteli idő]) Log-in (Bekapcsolódás) Log-out (Kilépés) Belépés/kilépés a Nincs készenlétben üzemmódba/üzemmódból	*736 () *735 ()	1 + ICD csoport mellékállomási száma/* 0 + ICD csoport mellékállomási száma/* 1 (Nincs készenlétben)/0 (Készenlétben)

Szolgáltatás (Amikor tárcsázási hangot hall)	Alapbeállítás (új)	További számjegyek/gombok
^{*3} 1.9.2. Egy bejövő híváselosztási csoport hívás-állapotának megfigyelése és vezérlése (Bejövő híváselosztási csoport figyelése)	*739 ()	ICD csoport mellékállomási száma
1.10.1. Ha kaputelefont / ajtónyitót csatlakoztatott ◆◆ Kaputelefon hívás ◆◆ Az ajtó kinyitása (Ajtónyitás)	*31 () *55 ()	a kaputelefon száma (2 számjegy) a kaputelefon száma (2 számjegy)
1.10.2. Ha külső jelfogót csatlakoztatott	*56 ()	a jelfogó száma (2 számjegy)
1.10.4. Ha főlérendelt alközpontot csatlakoztatott ◆◆ Külső szolgáltatások elérése (External Feature Access – EFA)	*60 ()	szolgáltatás kód
1.10.5. Ha az alközponthoz hangposta rendszer csatlakozik ◆◆ Hívásátirányítás hangpostafiókra (Hangposta integráció) – Mindkét hívástípusra – Külső hívások – Belső hívások	*710 () *711 () *712 ()	0 (Törlés)/ 2 (Feltétel nélkül)/ 3 (Foglalt feltétellel)/ 4 (Nem jelentkezik feltétellel)/ 5 (Foglalt/nem jelentkezik feltétellel) + a hangposta lebegő mellékállomási hívószáma ^{*6} + #
1.11.1. Telefonok használata hotel-típusú környezetben (Vendéglátási szolgáltatások) ^{*4} ◆◆ Ébresztés beállítása egy szobamellékállomásra (Időzített riasztó hívás távvezérléssel) – Beállítás – Törlés – Ellenőrzés	*76* ()	12H: 1 + mellékállomási hívószám + óra/perc + 0 (AM – de.)/1 (PM – du.) + 0 (egyszeri)/1 (naponta) 24H: 1 + mellékállomási hívószám + óra/perc + 0 (egyszeri)/1 (naponta) 0 + mellékállomási hívószám 2 + mellékállomási hívószám
1.11.2. Információ rögzítése előre programozott üzenetek segítségével (Üzenetek kinyomtatása)	*761 ()	Üzenet szám (+ paraméter) + #

4.2.1. Szolgáltatás hívószámok táblázata

Szolgáltatás (Amikor tárcsázási hangot hall)	Alapbeállítás (új)	További számjegyek/gombok
1.12.1. Az Ön előző mellékállomási beállításainak használata (Átvitt mellékállomás)	*727 ()	az Ön előző mellékállomási hívószáma + mellékállomási PIN
2.1.1. Mellékállomás vezérlése *1 Másik mellékállomás lezárása vagy lezárásának megszüntetése (Távoli mellékállomás lezárása) – A lezárás megszüntetése – Lezárás	*782 () *783 ()	mellékállomási hívószám mellékállomási hívószám
*2 2.1.2. Az Időszolgálat üzemmód vezérlése – Nappali/Éjszakai/Ebédidő/Kávészünet	*780 ()	0/1/2/3
*1 2.1.4. Külső háttérzene bekapcsolása (Háttérzene [BGM] – külső) – Indítás – Leállítás	*35 ()	a külső személykereső száma (1 számjegy)/* + háttérzene száma (1 számjegy) a külső személykereső száma (1 számjegy)/* + 0
*1 2.1.5. Kimenő üzenetek (OGM) (Bejelentkező szövegek/Üdvözlések) felvétele – Felvétel – Lejátszás – Felvétel egy külső BGM (Háttérzene) (MOH – Zene tartásban lévő hívásoknak) portról – Törlés	*36 ()	1 + az OGM lebegő mellékállomási hívószáma *7 2 + az OGM lebegő mellékállomási hívószáma *7 3 + a BGM port száma + az OGM lebegő mellékállomási hívószáma *7 0 + az OGM lebegő mellékállomási hívószáma *7
*1 2.1.6. Elérhetetlen fővonal lefoglalásának engedélyezése felhasználók számára (Trönk kiszúrás)	*785 ()	a fővonal száma (3 számjegy)
*1 2.1.7. Hálózati közvetlen állomásválasztás (NDSS) figyelés megszüntetése	*784 ()	a másik alközpont mellékállomási hívószáma + #

Szolgáltatás (Amikor tárcsázási hangot hall)	Alapbeállítás (új)	További számjegyek/gombok
3.1.1. Telefonjának egyéni beállításai (Mellékállomás programozása) ◆◆ Mellékállomási PIN kód kijelölése az Ön mellékállomásához (Mellékállomási PIN [Személyi azonosítási szám]) – Beállítás – Törlés	*799 ()	1 + mellékállomási PIN + # + ugyanaz a mellékállomási PIN + # 0 + a tárolt mellékállomási PIN

*1: Csak a rendszerfelelős

*2: Csak a rendszerfelelős és az előre programozott mellékállomási felhasználó

*3: Csak a felügyelő

*4: Csak a hotel-kezelő

*5: Az 1. SVM kártya alapértelmezett lebegő mellékállomási hívószáma 591, a 2. SVM kártyáé pedig 592.

*6: A hangposta alapértelmezett lebegő mellékállomási hívószáma: 500.

*7: Az OGM alapértelmezett lebegő mellékállomási hívószáma: 5xx (xx: az üzenet kétszámjegyű száma).

Szolgáltatás (Amikor foglaltsági, „Ne zavarj” vagy hívó hangot hall)	Alapértelmezés
1.2.4. Amikor a hívott vonal foglalt vagy nem jelentkezik ◆◆ Várakozó hívás hangjelzés küldése (Várakozó hívás jelzése foglalt mellékállomásnak) ◆◆ A hívást visszautasító mellékállomás hívása (A hívásvédelem/„Ne zavarj” – DND megkerülése) ◆◆ Bekapcsolódás a fennálló hívásba (Befigyelés foglalt vonalra) ◆◆ Várakozó üzenet jelzésének beállítása / A jelzést hagyó hívó visszahívása (Üzenethagyás – Várakozó üzenet jelzése) ◆◆ Másik mellékállomás megfigyelése (Hívások megfigyelése) ◆◆ Foglalt vonal előzetes lefoglalása (Automatikus visszahívás – várakozás foglalt vonalra)/◆◆ Automatikus visszahívás – várakozás foglalt vonalra beállítása ISDN vonalra (Hívásfelépítés foglalt előfizető felé [CCBS])	1 3 4 5 6
1.2.6. A hívásjelzési mód megváltoztatása (Átkapcsolható hívásjelzés – csengetéssel/beszédhanggal)	*

Szolgáltatás (Amikor hív vagy beszélgetést folytat)	Fix szám
1.4.5. Több résztvevős beszélgetés ◆◆ Beszélgetés közben további felek bevonása (Konferencia)	3
1.10.1. Ha kaputelefont/ajtónyitót csatlakoztatott Bármelyik mellékállomásról, miközben a kaputelefonon beszél	5

4.3. Mi ez a hang?

4.3.1. Mi ez a hang?

Amikor a kézibeszélő a helyén van illetve az SP-PHONE gomb nincs lenyomva

Csengetések

Az alábbi csengetések programozhatók, lehetővé téve, hogy felismerje a hívás típusát (külső, belső vagy kaputelefon hívás).

1. típusú csengetés



2. típusú csengetés



3. típusú csengetés



4. típusú csengetés

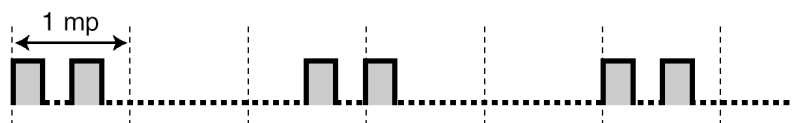

Amikor a kézibeszélőt felemelte illetve az SP-PHONE gombot lenyomta

Tárcsázási hangok

1. típusú tárcsázási hang

Normál

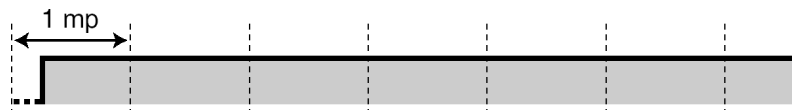

2. típusú tárcsázási hang

- Amikor már meghallgatott üzenetei vannak, és az SVM kártyán nincs új üzenet.
- Amikor beállította az alábbi szolgáltatások valamelyikét:
 - Üzenethagyási lehetőség
 - Háttérzene
 - Hívásátirányítás
 - Hívásátvétel letiltása
 - Várakozó hívás jelzése
 - Hívásvédelem / „Ne zavarj” (DND)
 - Mellékállomás lezárása
 - Befigyelés letiltása
 - Forró drót
 - Ébresztés

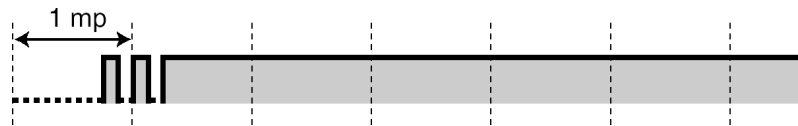
**3. típusú tárcsázási hang**

- Miután a hívás ideiglenes tartásba tételéhez lenyomta a TRANSFER vagy a Recall gombot, illetve egy pillanatra lenyomta a készülék villóját (pl. Partnerváltogatás)
- Amikor a beépített egyszerűsített hangüzenet szolgáltatás felvételi helye már csaknem megtelt
- Miközben egy hívott hordozható készüléket (PS-t) keresnek
- Amikor a díjkiírási kód bevitelére folyik
- Amikor egy üzenet nélküli ébresztésre jelentkezik
- Amikor egy külső érzékelő hívására jelentkezik

**4. típusú tárcsázási hang**

Várakozó üzenet jelzést fogadott.

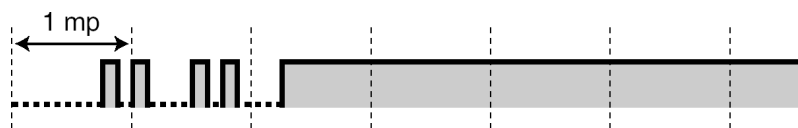
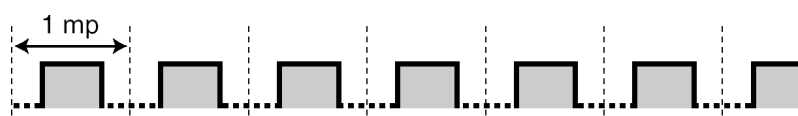
**Amikor hívásokat kezdeményez****Foglaltsági hang**

Tájékoztató hang

A fővonal, amelyet megpróbált lefoglalni, nincs kiosztva vagy elutasítás.



Csengetési visszhang

1. típus



2. típus

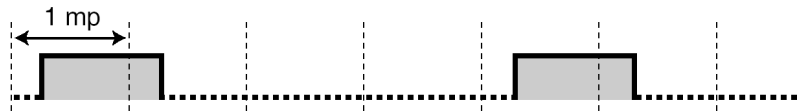

Hívásvédelem („Ne zavarj”/DND) hang

A hívott mellékállomás elutasítja a bejövő hívásokat.



Amikor felemeli kézibeszélőt illetve lenyomja az SP-PHONE gombot

Jelzőhangok

1. típusú hang

Várakozó hívás jelzése

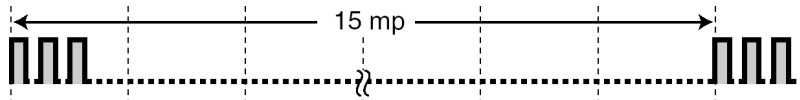

2. típusú hang

Egy hívás a megadott időtartamnál hosszabb ideig van tartásban.

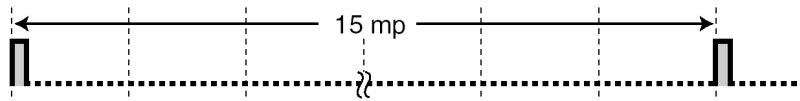

Amikor egy külső féllel beszélget

Figyelmeztető hang

A rendszer ezt a hangot a bontáshoz megadott időkorlát elérése előtt 15, 10 és 5 másodperccel küldi.

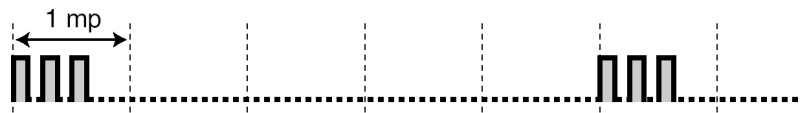

Amikor beállítja a szolgáltatásokat vagy programoz

Nyugtázó hangok

1. típusú hang

- A szolgáltatás beállítása sikeresen befejeződött.
- Hívása érkezett beszédhangos hívásjelzés üzemmódban.

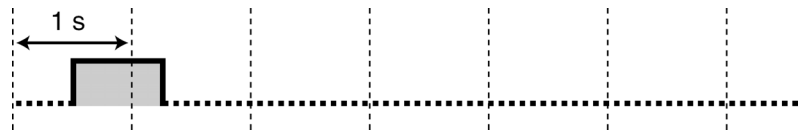
**2. típusú hang**

- Külső hangszórón át érkező személykeresés előtt
- Hívás érkezett hangostelefon (kihangosított) üzemmódban.

**3. típusú hang**

- Az alábbi szolgáltatások aktiválása előtt:
 - Hívás kivétele tartásból
 - Hívásátvétel
 - Személykeresés/ Jelentkezés személykeresésre
 - A hangszórón át érkező hívás fogadása
- Amikor beszélgetés jön létre a mellékállomással az alábbi üzemmódokban:
 - Hangostelefon (Kihangosított) üzemmódú hívásfogadás
 - Beszédhangos hívásjelzés
- Amikor híváskezdeményezés történik kaputelefonra vagy kaputelefonról.

**4. típusú hang**

Konferencia beszélgetés létrehozása illetve kilépés a konferenciából

**5. típusú hang**

Egy hívást tartásba tettek.



Ez az oldal szándékosan maradt üresen.

Tárgymutató

A

A bejövő hívások elutasítása (DND – Hívásvédelem /„Ne zavarj”) gomb	22
A bejövő hívások elutasítása (DND – Hívásvédelem /„Ne zavarj”) gomb	123
A bejövő hívások elutasítása (DND – Hívásvédelem /„Ne zavarj”) gomb	123
A CCBS törlése	40, 219
A hívásjelzési mód megváltoztatása (Átkapcsolható hívásjelzés – csengetéssel/beszédhanggal)	190
A hívásvédelem/„Ne zavarj” – DND megkerülése	45, 227
A kijelzési nyelv kiválasztása	189
A Korlátozási szint vezérlése (Tárcsázási hang átadás)	179
A titkosság feloldása	81
A többi mellékállomás beállításainak megváltoztatása	176
Adatvonal biztonság	133, 224
Ajtónyitás	145, 225
Alkőzpontjának egyéni beállításai (Rendszerprogramozás)	206
Általános fővonal (L-CO) gomb	24, 198
Amikor a hívott vonal foglalt vagy nem jelentkezik	38
Annak megakadályozása, hogy mások használják az Ön telefonját (Mellékállomás lezárása)	113
AUTO ANS (Auto Answer)/MUTE (Automatikus hívásfogadás/Némítás) gomb	21
AUTO DIAL/STORE (Automatikus tárcsázás/Tárolás) gomb	20
Automatikus fővonal elérés	30, 218
Automatikus tartás	66, 90
Automatikus újratárcsázás	37
Automatikus visszahívás – várakozás foglalt vonalra	385, 227
Az Automatikus visszahívás – várakozás foglalt vonalra törlése	39, 219
Az időzített riasztó hívás beállítása (Ébresztés)	121
Az ikonok leírása	17, 207
Az Ön hívása átvételének megtiltása a többi mellékállomás számára (Hívásátvétel letiltása)	55
Az Ön mellékállomási hívószám	17
Az utolsó szám újratárcsázása	37, 218
Azonnali gyorstárcsázás	36

Á

Átadás, PDN mellékállomásra	91
Átadás, SDN gomb	91
Átírányítási csoport – Belső hívásokra gomb	24, 199
Átírányítási csoport – Külső hívásokra	24, 198
Átírányítási csoport – Mindkét hívástípusra gomb	24, 198
Átkapcsolható hívásjelzés–csengetéssel / beszédhanggal	47, 227
Átvitt jogosultság	48
Átvitt jogosultság	48, 219
Átvitt mellékállomás	162, 226

B

Beállítás távvezérléssel	52, 219
Beállítások törlése	136, 196
Beállítások, másik mellékállomás beállításainak megváltoztatása	176
Beállítások, megtartása, amikor mellékállomást vált	162
Beállítások, mellékállomás programozása	186
Beállítások, programozási üzemmód	188
Beállítások, rendszerprogramozás	206
Beállítások, szolgáltatások	188
Beépített egyszerűsített hangüzenet	100, 222
Befigyelés foglalt vonalra	42, 227
Befigyelés letiltása	131, 192, 224
Behallgatás felvétel alatti hívásba (Behallgatás hangpostaládába érkező hívásba [LCS])	151
Behallgatás hangpostafiókba érkező hívásba (LCS) gomb	25, 200

Behallgatás hangpostafiókba érkező hívásba (LCS)	151
Behallgatás hangpostafiókba érkező hívásba üzemmód beállítása	191
Bejelentkezés gomb	25, 200
Bejelentkezés	155
Bejövő híváselosztási csoport (ICD csoport)	24, 198
Bejövő híváselosztási csoport hívásállapotának megfigyelése	140, 225
Bejövő híváselosztási csoport, hívások átirányítása	143
Bejövő híváselosztási csoport, kilépés	137
Bejövő híváselosztási csoport, megfigyelés és vezérlés	140
Bejövő híváselosztási csoport, mellékállomás állapota	141
Bejövő híváselosztási csoport, várakozó hívások állapota	140
Bejövő hívásnapló	163
Bekapcsolódás / Kilépés egy adott csoportnál gomb	25, 199
Bekapcsolódás / Kilépés az összes csoportnál gomb	25, 199
Bekapcsolódás a fennálló hívásba (Befigyelés foglalt vonalra)	42
Belső hívás	29
Beszélgetés felvétel átadása egy gombnyomással gomb	25, 200
Beszélgetés felvétel átadása egy gombnyomással	153
Beszélgetés felvétel átadása gomb	25, 200
Beszélgetés felvétel átadása	153
Beszélgetés két féllel felváltva (Partnerváltogatás)	68
Beszélgetés közben további felek bevonása (Konferencia)	75
Beszélgetés rögzítése gomb	25, 200
Beszélgetés rögzítése	153
BGM → Háttérzene	132
Bluetooth zsinór nélküli fejbeszélő regisztrálása	193
Bluetooth zsinór nélküli fejbeszélő regisztrálásának törlése	193
Bővített DSS gomb üzemmód	89

C

CANCEL (Törlés) gomb	23
CCBS → Hívásfelépítés foglalt előfizető felé	39
CLIP → Hívó / kapcsolt vonal azonosságának megjelenítése	128
CLIR → Hívó vonal azonosságának korlátozása/tiltása (CLIR)	130
COLP → Hívó / kapcsolt vonal azonosságának megjelenítése	128
COLR → Kapcsolt vonal azonosságának korlátozása / tiltása	129
CONF (Konferencia) gomb	22
CTI gomb	25, 200

Cs

Csatlakoztatási példa	28
Csengetések	228
Csengetési mód (Csengetés/Beszédhang)	47
Csengetési visszhangok	230

D

Dátum és időpont [000]	209
Díjközlési kód bevétele	32, 218
Díjközlési kód gomb	24, 199
DISA → DTMF beválasztás	49
DND → Hívásvédelem/„Ne zavarj”) gomb	123
DSS → Közvetlen állomásválasztás	24
DTMF beválasztás (DISA)	49, 219

E

EFA → Külső szolgáltatások elérése	148
Egy gombnyomásos (automatikus) tárcsázás üzemmód kiválasztás	194
Egy gombnyomásos (automatikus) tárcsázás	34
Egy gombnyomásos (automatikus) tárcsázó gomb	24, 198
Egyedi fővonal (S-CO) gomb	24, 198
Egyénileg beállított gombok	24

Egygombos átadás	61	Hangposta, behallgatás → Behallgatás felvétel alatti hívásba (LCS)	151
Ellenőrzött kód bevitel	48, 219	Hangposta, beszélgetés rögzítése	152
Előtárcsázás	31	Hangposta, hívásátirányítás	149
Elsőbbségi vonal kijelölése – bejövő	190	Hangüzenetek	100
Elsőbbségi vonal kijelölése – kimenő	190	Hangüzenetek, hagyása	105
Elsődleges hívószám (PDN) gomb	26, 200	Hangüzenetek, meghallgatása	106
ENTER (Bevitel) gomb	23	Három résztvevős konferencia [3PTY]-ISDN segítségével	81, 221
É		Háttérzene (BGM)	132, 193, 224
Ébresztés	121, 223	Háttérzene, külső hangszóró beállítások	180
Érkező hívás bejelentése felemelt kézibeszélő mellett (OHCA)	127, 223	Hibakeresés	214
Érzékelő → Külső érzékelő	147	Hívás kivétele tartásból	65, 220
F		Hívás kivétele tartásból, PDN/SDN gomb	24, 199
Fejbeszélő gomb	25, 199	Hívás kivétele várakoztatásból	67
Fejbeszélős üzemmód	86, 192	Hívás tarifa (Dij) referencia gomb	24, 199
Felügyelet nélküli konferencia	78	Hívás tarifa (Dij) referencia	31
Figyelmeztető hang	230	Hívás tartása egy rendszer-parkoló-zónában (Hívás várakoztatása)	66
FLASH/RECALL (Hurokmegszakítás/Újrahívás) gomb	22	Hívás tartásba tétele	64, 220
Foglaltsági hang	229	Hívás várakoztatása (Automatikus parkoló zóna) gomb	24, 199
Forró drót	35, 189, 218	Hívás várakoztatása gomb	24, 199
Főlérendelt alközpont	148	Hívás várakoztatása	66, 220
Főnök-titkári szolgáltatás	92	Hívás, a fejbeszélő használatával	86
Fővonal kiszúrás	183, 226	Hívás, automatikus	35
Fővonal, elérhetetlen újra-engedélyezése	183	Hívás, az alközpontban tárolt számok segítségével	35
Fővonalcsoport (G-CO) gomb	24, 198	Hívás, bejövő fővonalon közvetlenül	49, 219
Fővonalcsoporton vonal elérése	30, 218	Hívás, bejövő hívásnapló segítségével	163
Fővonalon hívás fogadása bármelyik mellékállomásról (TAFAS)	56, 220	Hívás, bekapcsolódás egy hívásba	42
FWD N/A időzítő	192	Hívás, díjkielési kód	32
FWD/DND állapot, átkapcsolás a fix FWD/DND (Hívásátirányítás/Hívásvédelem) gomb segítségével	96, 125	Hívás, DND üzemmódú mellékállomást	45
FWD/DND beállítás üzemmód	95, 124	Hívás, DTMF beválasztással	49
FWD/DND beállítások, a fix FWD/DND (Hívásátirányítás/Hívásvédelem) gomb segítségével	96	Hívás, egy gombnyomással	34
FWD/DND – Belső hívásokra gomb	24, 198	Hívás, egy másik mellékállomásról	48
FWD/DND ciklikus átváltás üzemmód	95, 124	Hívás, egy másik mellékállomást	29
FWD/DND – Külső hívásokra	24, 198	Hívás, előre beprogramozott szám segítségével	36
G		Hívás, kezelő	30
G-CO → Fővonalcsoport	24	Hívás, kimenő hívásnapló segítségével	165
Gombnyomás kísérőhang beállítása	192	Hívás, külső felet	30
Gombok egyéni beállítása	24, 198	Hívás, mellékállomása memóriájában tárolt számok segítségével	34
Gombok, rendszerkészülék	19	Hívás, PDN mellékállomásra	89
Gy		Hívás, telefonkönyv segítségével	166
Gyorstárcsázás alközponti (közös) rövidített hívószámokkal	35, 218	Hívás, titkosan	131
Gyorstárcsázás egyéni rövidített hívószámokkal	34, 218	Hívás, újabb fél bevonása	81
H		Hívás, utoljára tárcsázott számot	37
Hálózati közvetlen állomásválasztás (NDSS) gomb	25, 200	Hívás, zártcélú (magán) hálózatba	31
Hálózati közvetlen állomásválasztás, megszüntetés	184	Hívásátadás (CT) – ISDN segítségével	62, 220
Hang típusok	228	Hívásátadás	60, 220
Hangbemondás, kezdeményezése	118	Hívásátirányítás (CF) – ISDN segítségével	99, 221
Hangbemondás, kezdeményezése/fogadása	115	Hívásátirányítás (FWD) gomb	22
Hangerő gomb	17, 23	Hívásátirányítás (FWD)	92
Hangostelefon (Kihangosított) üzemmód	85	Hívásátirányítás (FWD)/Hívásvédelem (DND)-Mindkét hívástípusra gomb	24, 198
Hangostelefon (Kihangosított) üzemmódú hívásfogadás	54	Hívásátvétel letiltása	55
Hangposta átadás gomb	25, 149, 200	Hívásátvétel letiltása	55, 220
Hangposta átadás	149	Hívásátvétel	55
Hangposta integráció	149, 225	Hívásdíj, megváltoztatása	204
Hangposta rendszer	149	Hívásfelépítés foglalt előfizető felé (CCBS)	39, 227
		Hívásfogadás gomb	25, 57, 199
		Hívásfogadás	53
		Hívásfogadás, hangostelefon üzemmódú (kihangosított)	53
		Hívásfogadás, külső hangszórón jelentkező	56
		Hívásfogadás, másik telefonokat csengető	55
		Hívásfogadás, rosszakaratú	59
		Hívásnaplózás gomb	24, 199
		Hívásnaplózás ICD csoportra gomb	25, 199

Hívások átadása, egy másik mellékállomásra	60	Kijelző megvilágítás kiválasztása	189
Hívások átadása, ISDN szolgáltatás	62	Kijelző	17
Hívások átadása, külső félnek	61	Kilépés a három résztvevős konferenciából	79
Hívások átadása, személykeresés után	115	Kimenő hívásnapló	165
Hívások átírányítása	92	Kimenő üzenetek (OGM)	181, 226
Hívások átírányítása, bejövő hívárelosztási csoportra	94, 221	Kimenő üzenetek (OGM), felvétel	181
Hívások átírányítása, ISDN szolgáltatás	99	Kitakarítva gomb	26, 200
Hívások megfigyelése	45, 227	Kitakarítva	159
Hívásvédelem („Ne zavarj”) (DND) hang	230	Kizárólagos tartás	64
Hívó / kapcsolt vonal azonosságának megjelenítése (CLIP/COLP)	128, 189, 223	Konferencia (Három résztvevős), kilépés	79
Hívó vonal azonosságának korlátozása/tiltása (CLIR)	130, 189, 224	Konferencia (ISDN szolgáltatás), felek bevonása	78
Hívó vonal azonosságának korlátozása/tiltása (CLIR) gomb	25, 199	Konferencia (Több résztvevős), kilépés	75
Hívó vonal azonosságának megjelenítése (CLIP)	128, 189, 223	Konferencia gomb	24, 199
HOLD (Tartás) gomb	22	Konferencia	75
Hordozható készülék, párhuzamos használata egy vezetékes telefonnal	135	Konferencia, felek bevonása	75
Hordozható készülék, regisztráció	16	Kontraszt kiválasztása, kijelző	188
Hotel használat	154	Kötelező automatikus hívásfogadás kiválasztása	190
Hozzáférés a rendszerszolgáltatásokhoz	173	Közös (alközponti) rövidített hívószámok [001]	210
Hurry-up (Sürgős) gomb	25, 199	Közös (alközponti) rövidített hívószámok neve [002]	211
I			
ICD csoport → Bejövő hívárelosztási csoport	24	Közvetítés	118, 223
Időszolgálat (Nappali/Éjszakai/Ebédidő/ Kávészünet) gomb	25, 134, 177, 199, 226	Közvetlen állomásválasztás (DSS) gomb	24, 198
Időszolgálat üzemmód átkapcsolási mód (Automatikus/Manuális) gomb	25, 177, 199	Külső érzékelő	147
Időszolgálat üzemmód átkapcsolási mód (Automatikus/Manuális), kiválasztása	177	Külső háttérzene (BGM)	180, 226
Időszolgálat üzemmód, állapot	134	Külső jelfogó	146
Időszolgálat üzemmód, vezérlése	177	Külső szolgáltatások elérése (EFA) gomb	24, 199
Időzített riasztó hívás távvezérléssel	158	Külső szolgáltatások elérése (EFA)	148, 199, 225
Időzített riasztó hívás távvezérléssel	158	L	
INTERCOM (Belső hívás) gomb	21	L-CO → Általános fővonal	24
ISDN szolgáltatás gomb	25, 199	LCS → Behallgatás hangpostáladába érkező hívásba	151
ISDN szolgáltatások elérése (Hozzáférés az ISDN szolgáltatásokhoz)	46	LCS üzemmód beállítás (Hívásfogadás után)	191
ISDN szolgáltatások elérése	46	Log-In/Log-Out (Bekapcsolódás/kilépés) gomb	25, 199
ISDN-tartás gomb	25, 199	Log-In/Log-Out (Bekapcsolódás/kilépés)	137, 224
J			
Jelfogó → külső jelfogó	146	M	
Jelzőhangok	230	Manuális várólista újrainyítása	143
K			
Kapcsolt vonal azonosságának korlátozása / tiltása (COLR) gomb	25, 199	Másik mellékállomás megfigyelése (Hívások megfigyelése)	45
Kapcsolt vonal azonosságának korlátozása / tiltása (COLR)	129, 224	Másodlagos hívószám (SDN) gomb	26, 200
Kapcsolt vonal azonosságának megjelenítése (COLP)	128, 189, 223	Megvilágítás, kijelző	189
Kaputelefon hívás	144, 225	Mellékállomás elektronikus lezárása → Mellékállomás lezárása	113, 193, 222
Karakterek bevitele	167	Mellékállomás lezárása	113, 193, 222
Karakterek, bevitele	167	Mellékállomás programozása	186
Kezelő hívása	30, 218	Mellékállomás vezérlése	176, 204
„Kezelői” OHCA	127, 223	Mellékállomási beállítások törlése	136, 224
Kézbeszélő/Fejbészélő kiválasztás → Fejbeszélős üzemmód	86, 192	Mellékállomási hívószám [003]	211
Kiemelkedő szolgáltatások	2	Mellékállomási hívószám, saját hívószám ellenőrzése	17
Kihangosítás felemelt kézbeszélő mellett	85	Mellékállomási név [004]	211
Kijelentkezés gomb	25, 200	Mellékállomási PIN (Személyi azonosítási szám) kód	186, 193, 227
Kijelentkezés	155	Mellékállomásról programozott szolgáltatások alaphelyzetbe állítása → Mellékállomási beállítások törlése	136, 224
Kijelző átkapcsolás üzemmód	189	Mielőtt a telefonokat üzemeltetné	16
Kijelző kontraszt kiválasztása	188	N	
Kijelző lezárása	193	Navigátor gomb	17, 23
		NDSS → Hálózati közvetlen állomásválasztás	184
		Némítás	84
		Nevek és számok tárolása	167
		Nevek és számok, tárolás	167
		Normál SDN gomb üzemmód	89

Ny

Nyelv, kijelző	189
Nyugtázó hangok	230

O

OGM → Kimenő üzenetek	181
OHCA → Érkező hívás bejelentése felemelt kézibeszélő mellett	127

P

Partnerváltogatás	68
PAUSE (Szünet) gomb	20
PDN → Primary Directory Number (Elsődleges hívószám)	88
PDN mellékállomás	88
PIN → Személyi azonosítási szám	186
PROGRAM gomb	23

R

Release (Bontás) gomb	25, 57, 1993
Rendszer (alközponti) jelszó	208
Rendszer riasztás gomb	25, 199
Rendszerfelelős programozási információ	203
Rendszerfelelősi jelszó	203
Rendszerfelelősi szolgáltatások	176
Rendszerprogramozás	206, 209
Rendszerprogramozás, ikonok jelentése	207
Rendszerprogramozási információ	206
Rendszerszolgáltatások elérése (Hozzáférés a rendszerszolgáltatásokhoz)	173
Roszkarakterű hívás azonosítás (MCID)	59, 220

S

Saját, személyes üzenet	191
S-CO → Egyedi fővonal	24
SDN → Secondary Directory Number (Másodlagos hívószám)	88
SDN közvetlen hívás	89
SDN mellékállomás	88
SDN átvitt jogosultság	89
Soft (Szoftver) gombok	21
SP-PHONE (Hangostelefon) gomb	19
Sürgős átadás → Manuális várólista újrainyítása	143

Sz

Személykeresés tiltás	117, 192
Személykeresés	115
Személykeresés, csoport	115
Személykeresés, és átadás	115
Személykereső csoport	223
Személykereső hangbemondás, jelentkezés/letiltása	117
Szolgáltatás hívószámok	16
Szolgáltatás hívószámok táblázata	218

T

TAFAS → Fővonalon hívás fogadása bármelyik mellékállomásról	56
Tájékoztató hang	230
Tárcsázási hang átadás	179
Tárcsázási hangok	228
Társközponti vonal elérése	31, 218
Tartás	64
Táv hívszámok/Hívás tiltás gomb	26, 199

Távoli mellékállomás lezárása	176, 226
Telefonjának beállítása, mellékállomás programozása	186
Telefonjának beállítása, távvezérléssel	52
Telefonjának egyéni beállításai (Mellékállomás programozása)	186
Telefonjának lezárása	113
Telefonok üzemeltetése, előkészületek	16
Telefonszám, elküldése	128
Telefonszám, elrejtése	129, 130
Telefonszám, tárolása	167
Telefontípusok	16
Terminate (Befejezés) gomb	24, 199
Több résztvevős beszélgetés	75, 118
TRANSFER (Átadás) gomb	21
Tranzakció (Ügyviteli idő) gomb	25, 199
Tranzakció (Ügyviteli idő)	137

Ú

Újratárcsázás gomb	20
Újratárcsázás	37

Ü

Üdvözlő üzenet, felvétel	101, 102
Üzenet megjelenítése (Üzenethagyási lehetőség)	111
Üzenetek (előre programozott), rögzítés	161
Üzenetek kinyomtatása	161
Üzenetfiók, egy másik mellékállomás üzenetfiókjának elérése	110
Üzenetfiók, elérése egy külső telefonkészületről	109
Üzenetfiók, hívások továbbirányítása üzenetfiókba	104
Üzenethagyás – Várakozó üzenet jelzése	41, 219, 227
Üzenethagyási lehetőség	111, 191, 222

V

Várakozó hívás hangjelzés típusának kiválasztása	191
Várakozó hívás hangjelzés	127
Várakozó hívás jelzése automatikusan	191
Várakozó hívás jelzése foglalt mellékállomásnak	40
Várakozó hívás jelzése, automatikus	191
Várakozó hívás jelzése, manuális	191
Várakozó hívás jelzése, manuális	191
Várakozó hívás, alközponton belüli	70, 220
Várakozó hívás, főközpontból érkező	74, 220
Várakozó hívás, jelentkezés	70, 220
Várakozó hívás, jelzés küldése	40
Várakozó hívás, jelzés vétele	127, 223
Várakozó üzenet egy másik mellékállomáshoz gomb	24, 198
Várakozó üzenet gomb	20, 24, 198
Várakozó üzenet jelzésének beállítása/A jelzést hagyó hívó visszahívása (Üzenethagyás – Várakozó üzenet jelzése)	41
Vendéglátási szolgáltatások	154
Virtuális PS	96
Visszahívás beállítása	38
Visszahívás beállítása, ISDN vonalra	39

Zs

Zsinór nélküli kiegészítő berendezés ívpont (XDP) párhuzamos üzemmódja	135, 224
--	----------



A KX-TDA100DCE típust úgy terveztük meg, hogy együttműködjenek az alábbiakkal:

- Az egyes európai országok analóg, nyilvános kapcsolt távbeszélő hálózatával (Public Switched Telephone Network – PSTN)
- Az ISDN Alapsebességű interfészt alkalmazó, pán-európai integrált szolgáltatású digitális hálózattal [Pan-European Integrated Services Digital Network (ISDN)]
- Az ISDN Primersebességű interfészt alkalmazó, pán-európai integrált szolgáltatású digitális hálózattal [Pan-European Integrated Services Digital Network (ISDN)]
- Az ONP 2048 kbit/s-os, digitálisan strukturált bérelt vonalakkal (D2048S)

A Panasonic System Networks Co., Ltd. kijelenti, hogy ez a berendezés megfelel az R&TTE (Rádiós és távközlési végberendezések) 1999/5/EC irányelv alapvető követelményeinek és más vonatkozó rendelkezéseinek.

Az ebben a kézikönyvben leírt, vonatkozó Panasonic termékek megfelelőségi nyilatkozata letölthető az alábbi webcímről:

<http://www.doc.panasonic.de>

Kapcsolatfelvétel a hivatalos képviselővel:
Panasonic Testing Centre
Panasonic Marketing Europe GmbH
Winsbergring 15, 22525 Hamburg, Germany

Egy későbbi hivatkozáshoz

Kérjük, nyomtassa ki (másolja le), töltsse ki, és őrizze meg az alábbi információt egy későbbi hivatkozáshoz.

Megjegyzés

A berendezés gyári száma a ráragasztott címkén található. Saját érdekében, kérjük, írja be a típusszámot és ezt a számot a megfelelő helyre, a felhasználói kézikönyvet pedig a vásárlási bizonylattal együtt őrizze meg, mert egy esetleges lopás esetén illetve egy későbbi hivatkozásnál ezek szolgálnak igazolásként.

TÍPUSSZÁM	_____
GYÁRI SZÁM	_____
A VÁSÁRLÁS IDŐPONTJA	_____
A FORGALMAZÓ CÉG NEVE	_____
A FORGALMAZÓ CÉG CÍME	_____

A FORGALMAZÓ CÉG TELEFONSZÁMA	_____

Panasonic System Networks Co., Ltd.

1-62, 4-chome, Minoshima, Hakata-ku, Fukuoka 812-8531, Japan

Szerzői jog:

Jelen kézikönyv szerzői jogával a Panasonic System Networks Co., Ltd. rendelkezik, és kizárólag belső használatra nyomtatható ki. Ettől a felhasználástól eltekintve, a szerzői jogra vonatkozó törvények értelmében, a kézikönyv egészének vagy akár csak egy részének bármilyen más formában való reprodukálása tilos a Panasonic System Networks Co., Ltd. előzetes, írásos engedélye nélkül.

© Panasonic System Networks Co., Ltd. 2010

PNQX2949ZA

KK0910KM0