

# Panasonic

Hibrid IP alközpont

## Felhasználói kézikönyv

---

KX-TDA15/KX-TDA30

Típuszám: KX-TDA100/KX-TDA200



Köszönjük, hogy megvásárolta a Panasonic KX-TDA15/KX-TDA30/KX-TDA100/KX-TDA200 típusú, hibrid IP alközpontot. Mielőtt csatlakoztatná az alközpontot, kérjük olvassa végig figyelmesen ezt az útmutatót, és őrizze meg, mert a későbbiekben is hasznos lehet, ha valaminek utána kíván nézni.

**KX-TDA15/KX-TDA30/KX-TDA100/KX-TDA200: 1.1 verzió**

## Kiemelkedő szolgáltatások

### Call Center

Az alközpontban Bejövő híváselosztási csoportok (ICD csoportok) hozhatók létre, amelyek segítségével külső ügyfelek nagyszámú hívása fogadható. Egy mellékállomás felügyelőként működhet, és megfigyelheti a csoport többi tagját.



1.8. A Call Center használata (109. oldal)

### Hangposta integráció

Ha nem tudja fogadni hívásait, akkor átirányíthatja azokat a hangposta rendszerre, hogy a hívók üzenetet hagyhassanak az Ön postaládájában.

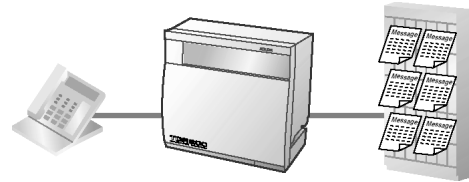

1.9.3. Ha az alközponthoz hangposta rendszer csatlakozik (119. oldal)

### Zsinórnélküli rendszer

Az alközpont opcionálisan támogatja a Hordozható készülékek (PS) rendszerét. A PS-ek más, vezetékes telefonkészülékekkel együtt használhatók az alközpontban.

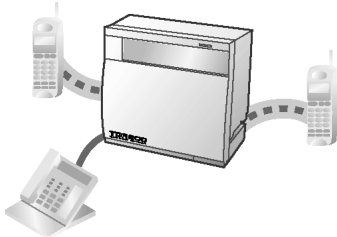

Függelék (177. oldal)

### PC telefon / PC konzol

Ez az alközpont támogatja a PC telefont/PC konzolt, ha számítógépe egy USB interfészen át, adott Panasonic telefonokhoz csatlakozik. A PC telefon/PC konzol alközpontjának korszerű vezérlését és megfigyelését teszi lehetővé.

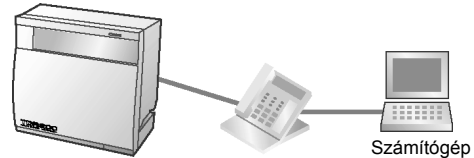

Forduljon a forgalmazóhoz.

### Egyszerű használat

Ha olyan Panasonic telefonkészüléket használ, amelyek rendelkeznek Navigátor gombbal/beállítótárcsával és kijelzővel, akkor Ön a kívánt szolgáltatást egyszerű módon érheti el. Ha a készülék tartalmaz jelzőlámpát, akkor segítségével a beérkező hívásról illetve a várakozó üzenetről is tudomást szerezhet.

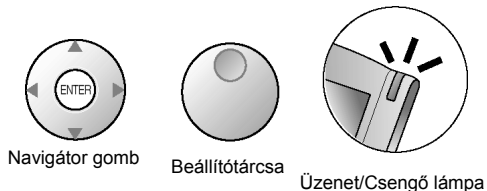

1.1. Mielőtt a telefonokat üzemeltetné (12. oldal)

### Hívásrészletező (Részletes egyéni számla – SMDR)

Az alközpont az alábbi információkat képes tárolni és kinyomtatni: a hívás dátuma, időpontja, a mellékállomási hívószáma, a tárcsázott szám, a hívás időtartama stb.

Date	Time	Ext	.....
01/02/02	10:03AM	1230	.....
01/02/02	11:07AM	2230	.....

Forduljon a forgalmazóhoz.

---

### Ebben az útmutatóban:

- A rendszerkészülék rövidítése: „PT”.  
A hagyományos, kéthuzalos telefonkészülék rövidítése: „SLT”.  
A hordozható készülék rövidítése: „PS”.  
A kijelzős rendszerkészülék rövidítése: „Kijelzős PT”.  
A digitális rendszerkészülék rövidítése: „DPT”.
- Az egyes berendezések típuszámai nem tartalmazzák a végükön lévő, a felhasználási területre vonatkozó karaktereket.
- Az alközponti ábrákon a KX-TDA200 típus látható.
- Az alábbi ikonokat használjuk a leggyakrabban:



Tanácsok



Feltételek

---

## Fontos biztonsági és életvédelmi tájékoztató

### **FIGYELMEZTETÉS**

- EZT A BERENDEZÉST CSAK SZAKKÉPZETT SZERVIZ SZEMÉLYZET TELEPÍTHETI ÉS ÜZEMELTETHETI.
- HA OLYAN MEGHIBÁSODÁS LÉP FEL, AMELYNEK EREDMÉNYEKÉPPEN A BERENDEZÉS BELSŐ RÉSZEI HOZZÁFÉRHETŐVÉ VÁLNAK, AZONNAL HÚZZA KI A HÁLÓZATI KÁBELT, ÉS KÜLDJE VISSZA A BERENDEZÉST A FORGALMAZÓHOZ.
- A TÁVKÖZLÉSI ÖSSZEKÖTTETÉSEKET A HÁLÓZATI CSATLAKOZÁS MEGSZÜNTESE ELŐTT KELL ELTÁVOLÍTANIA A BERENDEZÉS ÁTHELYEZÉSÉT MEGELŐZŐEN. AZ ÁTHELYEZÉS UTÁN ELŐSZÖR A HÁLÓZATI KÁBELT CSATLAKOZTASSA.
- EZ A BERENDEZÉS HÁROMERES, FÖLDELT CSATLAKOZÓVAL RENDELKEZIK, AMELYNEK KÜLÖN, FÖLDELŐ KIVEZETÉSE VAN. BIZTONSÁGTECHNIKAI OKOKBÓL EZ A CSATLAKOZÓ CSAK OLYAN, FÖLDELT, HÁLÓZATI DUGASZALJZATBA ILLESZKEDIK, AMELY AZ ELŐÍRÁSOKNAK MEGFELELŐEN LETT TELEPÍTVE.
- A BERENDEZÉS TELJES FESZÜLTSGMENTESÍTÉSE CSAK A HÁLÓZATI KÁBELNEK A FALI CSATLAKOZÓBÓL TÖRTÉNŐ ELTÁVOLÍTÁSÁVAL VALÓSUL MEG.
- A HÁLÓZATI KÁBEL HASZNÁLATOS FŐ MEGSZAKÍTÓ ESZKÖZKÉNT, EZÉRT BIZTOSÍTSA, HOGY A DUGASZALJ A BERENDEZÉS MELLETT, KÖNNYEN HOZZÁFÉRHETŐ HELYEN LEGYEN ELHELYEZVE / TELEPÍTVE.
- EGY ESETLEGES TŰZ KELETKEZÉSE ILLETVE EGY ÁRAMÜTÉS ELKERÜLÉSE ÉRDEKÉBEN NE TEGYE KI A BERENDEZÉST ESŐ ILLETVE SEMMILYEN MÁS NEDVESÉG HATÁSÁNAK.
- A BERENDEZÉS SZTATIKUS ELEKTROMOSSÁGTÓL VALÓ MEGÓVÁSA ÉRDEKÉBEN NE ÉRINTSE MEG KÉZZEL AZ ALKÖZPONT EGYIK CSATLAKOZÓJÁT SEM.

### Fontos biztonsági és életvédelmi tájékoztató

Amikor használja ezt a berendezést, egy esetleges tűz keletkezése illetve egy áramütés vagy személyi sérülés kockázatának elkerülése érdekében az alábbiakban felsorolt alapvető biztonsági intézkedéseket mindig be kell tartania:

1. Ne használja ezt a berendezést víz mellett, például fürdőkád, mosdókagyló, konyhai mosogató, öblítő stb. mellett, kerülje a használatot nedves alagsorban illetve úszómedence közelében is.
2. Viharos időben lehetőleg ne használja a telefont (kivéve a zsinórnélküli típust). Egy villámlás áramütést okozhat, még ha távolabb csap is be.
3. Ne használja a telefont gázszivárgás bejelentésére a szivárgás közvetlen közelében.
4. Csak az útmutatóban jelzett hálózati zsinórt és akkumulátort használja. Az akkumulátort ne dobja tűzbe, mert felrobbanhat. A használt akkumulátortól a helyi előírásoknak megfelelően kell megszabadulnia.

**ŐRIZZE MEG EZT AZ ÚTMUTATÓT.**



A KX-TDA15E/KX-TDA30E, a KX-TDA15NE/KX-TDA30NE, a KX-TDA15GR/KX-TDA30GR és a KX-TDA15CE/KX-TDA30CE típusú úgy terveztük meg, hogy együttműködjenek az alábbiakkal:

- Az egyes európai országok analóg, nyilvános kapcsolt távbeszélő hálózatával (Public Switched Telephone Network – PSTN)
- Az ISDN Alapsebességű interfészt alkalmazó, pán-európai integrált szolgáltatású digitális hálózattal [Pan-European Integrated Services Digital Network (ISDN)]

A KX-TDA100E/KX-TDA200E, a KX-TDA100NE/KX-TDA200NE, a KXTDA100GR/KX-TDA200GR, és a KX-TDA100CE/KX-TDA200CE típusú úgy terveztük meg, hogy együttműködjenek az alábbiakkal:

- Az egyes európai országok analóg, nyilvános kapcsolt távbeszélő hálózatával (Public Switched Telephone Network – PSTN)
- Az ISDN Alapsebességű interfészt alkalmazó, pán-európai integrált szolgáltatású digitális hálózattal [Pan-European Integrated Services Digital Network (ISDN)]
- Az ISDN Primersebességű interfészt alkalmazó, pán-európai integrált szolgáltatású digitális hálózattal [Pan-European Integrated Services Digital Network (ISDN)]
- Az ONP 2048 kbit/s-os, digitálisan strukturált bérelt vonalakkal (D2048S)

A Panasonic Communications Co., Ltd. /Panasonic Communications Company (U.K.) Ltd., kijelenti, hogy ez a berendezés megfelel az 1999/5/EC irányelv alapvető követelményeinek és más vonatkozó rendelkezéseinek.

A gyártónak az R&TTE irányelv (Rádiós és távközlési végberendezések) alapvető követelményeinek való megfelelési nyilatkozata rendelkezésre áll az alábbi webcímen:

<http://doc.panasonic-tc.de>

## Fontos figyelmeztetés!

*Felhívjuk a figyelmét, hogy a DISA üzemmód rendelkezik olyan funkcióval, melynek révén az alközpontot valamely külső fővonalról felhívó fél ugyanolyan szolgáltatásokat vehet igénybe, mintha a rendszeren belüli mellékállomás lenne, azaz a külső állomásról, de az alközponton keresztül kimenő hívásokat kezdeményezhet.*

*Az alközpontok, megfelelő programozás illetve beállítás esetén lehetőséget nyújtanak arra, hogy kimenő hívást csak a beállított titkos kód megadása után lehessen kezdeményezni, vagy egyáltalán ne lehessen ezt a szolgáltatást használni. Ezáltal az alközpontba történő illetéktelen behatolás, a fővonalak jogosulatlan használata, és az ennek következtében felmerülő kár lehetősége minimálisra korlátozható.*

*Amennyiben Ön használja a DISA szolgáltatást, a fentiek alapján szeretnénk felhívni szíves figyelmüket arra, hogy az esetleges számlaviták, az illetéktelen behatolás és az ennek következtében felmerülő, másra át nem hárítható károk megelőzése érdekében a beállításokat minden esetben a legnagyobb gondossággal végezzék és ellenőrizzék le az alközpont üzembe helyezőjével.*

## Vigyázat!

- Ha bármilyen probléma adódik, távolítsa el a berendezés csatlakozóját a telefonvonalról. Dugasolja a telefonkészüléket közvetlenül a telefonvonalra. Ha a telefon megfelelően működik, ne csatlakoztassa ismét a berendezést mindaddig, amíg azt meg nem javította a Panasonic márkaszerviz. Ha a telefonkészülék nem működik megfelelően, nagy a valószínűsége, hogy a hiba a telefonvonalban van, és nem a berendezésben.
- Tartsa távol a berendezést olyan elektromos zajt keltő eszközöktől, mint pl. a fénycsövek, motorok és televíziókészülékek. Ezek a zajforrások befolyásolhatják a berendezés teljesítőképességét.
- A berendezést óvni kell a portól, a párától, a magas (40°C feletti) hőmérséklettől és a rázkódástól; ne tegye ki közvetlen napfénynek sem.
- Soha ne próbáljon meg semmiféle vezeték, tűt stb. bedugni a berendezés szellőző illetve egyéb nyílásaiba.
- A ház tisztításához ne használjon benzint, higítót vagy hasonló oldószert sem súrolószert. Törölje le egy puha ruhadarabbal.
- Csak Panasonic típusú hordozható készüléket használjon a KX-TDA15/KX-TDA30/KX-TDA100/KX-TDA200 alközpontoz.

A berendezés gyári száma az oldalára ragasztott címkén található. Saját érdekében, kérjük írja be a típusszámot és ezt a számot a megfelelő helyre, a felhasználói kézikönyvet pedig a vásárlási bizonylattal együtt őrizze meg, mert egy esetleges lopás esetén illetve egy későbbi hivatkozásnál ezek szolgálnak igazolásként.

TÍPUSSZÁM: \_\_\_\_\_

GYÁRI SZÁM: \_\_\_\_\_

### Egy későbbi hivatkozáshoz

A VÁSÁRLÁS IDŐPONTJA \_\_\_\_\_

A FORGALMAZÓ CÉG NEVE \_\_\_\_\_

A FORGALMAZÓ CÉG CÍME \_\_\_\_\_

A FORGALMAZÓ CÉG TELEFONSZÁMA \_\_\_\_\_

# Tartalomjegyzék

<b>1. Működés</b>	<b>11</b>
<b>1.1. Mielőtt a telefonokat üzemeltetné</b>	<b>12</b>
1.1.1. Mielőtt a telefonokat üzemeltetné	12
<b>1.2. Hívások kezdeményezése</b>	<b>23</b>
1.2.1. Alapvető hívásfajták	23
1.2.2. Tárcsázás egyszerű módon	27
1.2.3. Ismételt hívás (újratárcsázás)	30
1.2.4. Amikor a hívott vonal foglalt vagy nem jelentkezik	31
1.2.5. ISDN szolgáltatások elérése (Hozzáférés az ISDN szolgáltatásokhoz)	39
1.2.6. A hívásjelzési mód megváltoztatása (Átkapcsolható hívásjelzés – csengetéssel / beszédhanggal)	40
1.2.7. Hívás korlátozások nélkül	41
1.2.8. A hívott fél közvetlen elérése bejövő fővonalai hívásnál (DTMF beválasztás [DISA])	42
1.2.9. Telefonjának beállítása egy másik mellékállomásról vagy a DTMF beválasztás segítségével (Beállítás távvezérléssel)	45
<b>1.3. Hívások vétele</b>	<b>46</b>
1.3.1. Hívások fogadása	46
1.3.2. Hívásfogadás a kézibeszélő felemelése nélkül (Hangostelefon üzemmódú hívásfogadás)	47
1.3.3. Egy másik mellékállomást csengető hívás átvétele (Hívásátvétel)	48
1.3.4. Külső hangszórón jelentkező hívás fogadása (Fővonalai hívás fogadása bármelyik mellékállomásról [TAFAS])	49
1.3.5. Az ANSWER/RELEASE (Hívásfogadás/Bontás) gomb használata	50
1.3.6. A rosszakaratú hívók azonosítása (Rosszakaratú hívás azonosítás [MCID])	52
<b>1.4. Beszélgetés közben</b>	<b>53</b>
1.4.1. Hívás átadása (Hívásátadás)	53
1.4.2. Hívás tartásba tétele	57
1.4.3. Beszélgetés két féllel felváltva (Partnerváltogatás)	61
1.4.4. Jelentkezés várakozó hívásra	63
1.4.5. Több résztvevős beszélgetés	67
1.4.6. Némítás	75
1.4.7. Behallgatás engedélyezése mások számára (Kihangosítás felemelt kézibeszélő mellett)	76
1.4.8. A fejbeszélő használata (Fejbeszélős üzemmód)	77
<b>1.5. Mielőtt elhagyná helyét</b>	<b>79</b>
1.5.1. Hívások átirányítása	79
1.5.2. Az Ön üzenetének megjelenítése a hívó fél kijelzőjén (Üzenethagyási lehetőség)	85
1.5.3. Annak megakadályozása, hogy mások használják az Ön telefonját (Mellékállomás lezárása)	87
<b>1.6. Hangbemondás kezdeményezése / Jelentkezés hangbemondásra</b>	<b>88</b>
1.6.1. Személykeresés	88
1.6.2. Jelentkezés személykeresésre / Személykeresés letiltása	90
1.6.3. Hangbemondás és több résztvevős beszélgetés (közvetítéssel) (csak a KX-TDA30/KX-TDA100/KX-TDA200 típusnál)	91
<b>1.7. Telefonjának beállítása az Ön igényeinek megfelelően</b>	<b>94</b>
1.7.1. Az időzített riasztó hívás beállítása (Ébresztés)	94
1.7.2. A bejövő hívások elutasítása (Hívásvédelem / „Ne zavarj” [DND])	96
1.7.3. Várakozó hívás jelzés vétele (Várakozó hívás jelzése / Érkező hívás bejelentése felemelt kézibeszélő mellett [OHCA] / „Kezelői” OHCA)	98
1.7.4. Az Ön telefonszámának megjelenítése a hívott fél és a hívó fél telefonjának kijelzőjén (hívó / kapcsolt vonal azonosságának megjelenítése [CLIP / COLP])	99
1.7.5. Az Ön telefonszáma megjelenítésének letiltása a hívott fél telefonjának kijelzőjén (Kapcsolt vonal azonosságának korlátozása / tiltása [COLR])	100

1.7.6.	Az Ön telefonszáma megjelenítésének letiltása a hívott fél telefonjának kijelzőjén (Hívó vonal azonosságának korlátozása / tiltása [CLIR] .....	101
1.7.7.	Az Ön hívásába való belépés megtiltása (Befigyelés letiltása) .....	102
1.7.8.	A háttérzene bekapcsolása (BGM) .....	103
1.7.9.	Vonalának védelme a jelzőhangoktól (Adatvonal biztosítás).....	104
1.7.10.	Az időszolgálat állapotának ellenőrzése .....	105
1.7.11.	A párhuzamosan csatlakoztatott telefonkészülék csengetésének beállítása (Párhuzamos telefon csatlakoztatás).....	106
1.7.12.	Hordozható készülékének párhuzamos használata egy vezetékes telefonnal (Zsinór nélküli kiegészítő berendezés ívpont [XDP] párhuzamos üzemmódja).....	107
1.7.13.	A szolgáltatások beállításainak törlése mellékállomásán (Mellékállomási beállítások törlése) .....	108
<b>1.8.</b>	<b>A Call Center használata.....</b>	<b>109</b>
1.8.1.	Kilépés egy bejövő híváselosztási csoportból (Log-in / Log-out, Tranzakció [Ügyviteli idő])....	109
1.8.2.	Egy bejövő híváselosztási csoport hívásállapotának megfigyelése és vezérlése (Bejövő híváselosztási csoport figyelése) .....	112
1.8.3.	Várakozó hívás átirányítása (Manuális várólista újrainyítása).....	115
<b>1.9.</b>	<b>A felhasználó által biztosított berendezések használata .....</b>	<b>116</b>
1.9.1.	Ha kaputelefont / ajtónyitót csatlakoztatott.....	116
1.9.2.	Ha fölérendelt alközpontot csatlakoztatott .....	118
1.9.3.	Ha az alközponthoz hangposta rendszer csatlakozik .....	119
<b>1.10.</b>	<b>Miután új helyre költözött az irodában.....</b>	<b>125</b>
1.10.1.	Az Ön előző mellékállomási beállításainak használata (Átvitt mellékállomás) .....	125
<b>1.11.</b>	<b>A kijelzős rendszerkészülék használata .....</b>	<b>126</b>
1.11.1.	A hívásnapló használata .....	126
1.11.2.	A telefonkönyvek használata.....	130
1.11.3.	Rendszerszolgáltatások elérése (Hozzáférés a rendszerszolgáltatásokhoz).....	137
<b>2.</b>	<b>Rendszerfelelősi műveletek.....</b>	<b>139</b>
<b>2.1.</b>	<b>Vezérlő szolgáltatások .....</b>	<b>140</b>
2.1.1.	Mellékállomás vezérlése .....	140
2.1.2.	Az Időszolgálat üzemmód vezérlése.....	141
2.1.3.	A Korlátozási szint vezérlése (Tárcsázási hang átadás).....	143
2.1.4.	Külső háttérzene bekapcsolása (Háttérzene [BGM] – külső) .....	144
2.1.5.	Kimenő üzenetek (OGM) (Bejelentkező szövegek/Üdvözlések) felvétele.....	145
<b>3.</b>	<b>Telefonjának és alközpontjának egyéni beállításai .....</b>	<b>149</b>
<b>3.1.</b>	<b>Telefonjának egyéni beállításai (Mellékállomás programozása) .....</b>	<b>150</b>
3.1.1.	Telefonjának egyéni beállításai (Mellékállomás programozása).....	150
3.1.2.	A programozási üzemmód beállításai .....	152
3.1.3.	A gombok egyéni beállításai .....	162
<b>3.2.</b>	<b>Rendszerfelelősi programozás .....</b>	<b>166</b>
3.2.1.	Programozási információ .....	166
3.2.2.	Rendszerfelelősi programozás.....	167
<b>3.3.</b>	<b>Alközpontjának egyéni beállításai (Rendszerprogramozás) .....</b>	<b>169</b>
3.3.1.	Programozási információ .....	169
3.3.2.	Rendszerprogramozás .....	172
<b>4.</b>	<b>Függelék .....</b>	<b>177</b>
<b>4.1.</b>	<b>Hibakeresés .....</b>	<b>178</b>
4.1.1.	Hibakeresés .....	178
<b>4.2.</b>	<b>Szolgáltatás hívószámok táblázata .....</b>	<b>181</b>
4.2.1.	Szolgáltatás hívószámok táblázata.....	181



---

<b>4.3.</b>	<b>Mi ez a hang?</b> .....	<b>190</b>
4.3.1.	Mi ez a hang?.....	190
<b>4.4.</b>	<b>Változtatások az előző kiadáshoz képest</b> .....	<b>194</b>
4.4.1.	KX-TDA100/KX-TDA200 1.1. verzió.....	194
4.4.2.	KX-TDA30 1.1. verzió.....	195
	<b>Tárgymutató</b> .....	<b>197</b>

---

*Ez az oldal szándékosan maradt üresen.*

---

# 1. fejezet

## Működés

*Ez a fejezet lépésről lépésre mutatja meg Önnek az egyes szolgáltatások használatát. Olvassa el ezt a fejezetet, hogy alközpontjának számos, hasznos szolgáltatásával megismerkedhessen.*

## 1.1. Mielőtt a telefonokat üzemeltetné

### 1.1.1. Mielőtt a telefonokat üzemeltetné

#### ◆◆ Milyen típusú telefonkészülékek alkalmazhatók?

Ön hagyományos, kéthuzalos telefonkészüléket (SLT), például tárcsás készüléket, vagy Panasonic rendszerkészüléket (PT) is használhat, például a KX-T7636 típust. Használhat Panasonic hordozható készüléket (PS) is, pl. KX-TD7590 vagy KX-TD7690 típust. A szolgáltatásokat az alkalmazott telefonkészülék típusától függően vegye igénybe. Ha speciális funkciógombbal, például  (Újratárcsázás) gombbal vagy kijelzővel (Kijelzős-PT) vagy mindkettővel ellátott Panasonic rendszerkészüléket használ, akkor az egyszerű programozás érdekében követheti a gomb működtetéseket illetve a kijelző üzeneteit.

Ha megnövelt kijelzőjű telefonkészüléket használ (pl. KX-T7636) akkor a szolgáltatások használatához követheti a kijelzett üzeneteket. Ha telefonkészülékén nincsenek funkciógombok és/vagy kijelző, akkor Ön az alközpontot a szolgáltatások hívószámának beadásával működtetheti. Kövesse az Ön telefonkészülékéről elérhető működtetést. Ha kezelői konzolt használ, akkor a kezelőn lévő gombokat ugyanúgy használhatja, mint a hozzá csatlakozó rendszerkészülék gombjait.

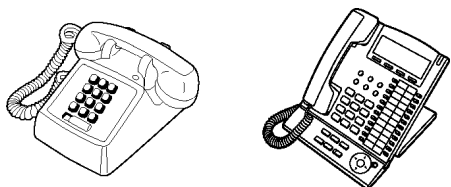

- Ha olyan Panasonic rendszerkészüléket használ, amelyiken nincs funkciógomb, akkor a nem használt rugalmas gombok egyikét átprogramozhatja a kívánt funkcióra. Kérjük olvassa el a „3.1.3. A gombok egyéni beállításai” című fejezetet.

#### Hordozható készülékének (PS) bejelentkezése (regisztráció)

Önnek hordozható készülékével még az első használat előtt be kell jelentkeznie az alközpontban, és meg kell határoznia mellékállomási hívószámát. A hordozható készülék regisztrációjával kapcsolatosan forduljon a forgalmazóhoz.

#### ◆◆ Szolgáltatás hívószámok

Bizonyos szolgáltatások működtetéséhez Önnek be kell adnia az előre kijelölt szolgáltatás hívószámot (és szükség esetén egy további paramétert is).

A szolgáltatás hívószámok két típusát alkalmazzuk:

- Rugalmas (programozható) szolgáltatás hívószám
- Fix szolgáltatás hívószám

A fix szolgáltatás hívószámok nem változtathatók meg. A könnyebb használat érdekében a rugalmas hívószámokat azonban más számokra változtathatja. Ha a szolgáltatás hívószámokon változtatni kíván, forduljon a forgalmazóhoz. Ebben az útmutatóban a szolgáltatások használatának leírásánál a (gyárilag beállított) alapértelmezésű számokat használjuk.

A rugalmas hívószámokat -ként (félig sötétített gombként) ábrázoljuk. Ha megváltoztatta a szolgáltatás hívószámát, akkor használja az újonnan programozott számot. Írja be az új számot a „Szolgáltatás hívószám táblázatba” (Függelék).

#### Megjegyzés

A rugalmas szolgáltatás hívószámok alapértelmezett értéke országtól/körzetektől függően változhat. Ha további részletekre kíváncsi, forduljon a forgalmazóhoz.



**Ha olyan kéthuzalos telefonkészüléket használ, amely nem rendelkezik „\*” illetve „#” gombbal, akkor nem tudja használni azokat a szolgáltatásokat, amelyek hívószámukban tartalmazzák a „\*” illetve „#” karaktert.**

## ◆◆ Hangok

Egy szolgáltatás használata közben vagy után a nyugtázáshoz különböző hangokat hall. Ezek jelentését lásd a „4.3.1. Mi ez a hang?” című fejezetben (Függelék).

## ◆◆ Kijelző

Ebben az útmutatóban találkozhat „a kijelző ...” kifejezéssel. Ez a Panasonic rendszerkészülék kijelzőjét jelenti. Ha telefonkészüléke nem Panasonic gyártmányú, kijelzős rendszerkészülék, akkor az üzenet nem jelenik meg.

Ha Panasonic gyártmányú, kijelzős rendszerkészüléket használ, akkor a kijelző segítségével ellenőrizheti a beállításokat. Néhány rendszerkészülék segíti is Önt a szolgáltatások egyszerű elérésében. A működtetéstől függő üzenet jelenik meg rajtuk. Ha a kijelző oldalán vagy alatt lévő, megfelelő gombot megnyomja, vagy lenyomja a Navigátor gombot, akkor elérheti a kívánt szolgáltatást.

Ezen túlmenően, a rendszerkészülék kijelzőjétől függően, Ön a kijelző üzeneteit felhasználva veheti igénybe a szolgáltatásokat illetve kezdeményezhet hívásokat. Kérjük, olvassa el az „1.11. A kijelzős rendszerkészülék használata” című fejezetet.

### Megjegyzés

Ebben a kézikönyvben a kijelzőn megjelenő üzenetek angol (magyar) nyelvűek.

### Az Ön mellékállomási hívószáma

Ha kijelzős Panasonic rendszerkészüléket használ, a kijelzőn ellenőrizheti saját mellékállomási hívószámát. Nyomja le a TRANSFER gombot vagy a Szoftver (S1) gombot, amikor a kézibeszélő a helyén van, és az SP-PHONE/MONITOR gomb nincs lenyomva.

## ◆◆ A Navigátor gomb/Beállítótárcsa (Jog Dial)/Hangerő gomb használata

A Navigátor gombot a kijelző kontrasztjának beállítására, a hangerő szabályozására illetve a kijelzőn a kívánt adat megkeresésére használhatja. Nyomja le a Navigátor/Hangerő gombot, vagy forgassa el a beállítótárcsát a kívánt irányban. A kontraszt és a hangerő illetve az adatok az alábbiak szerint változnak:

Navigátor gomb	Beállítótárcsa (Jog Dial)	Hangerő gomb
<p><b>Fel</b> (A szint nő)</p> <p><b>Bal</b>      <b>Jobb</b></p> <p><b>Le</b> (A szint csökken)</p>	<p><b>Balra</b> (az óramutató járásával ellentétesen)</p> <p>A szint <b>csökken</b></p> <p><b>Jobbra</b> (az óramutató járásával megegyezően)</p> <p>A szint <b>nő</b></p>	<p><b>Fel</b> (A szint nő)</p> <p><b>Le</b> (A szint csökken)</p>

## ◆◆ Példák















A példaként szereplő kijelzéseken és rajzokon egy KX-TDA200-hoz csatlakoztatott telefonkészüléket használtunk.

## ◆◆ Korlátozások

Bizonyos szolgáltatások rendszerprogramozással letilthatók az Ön mellékállomásán. Forduljon a rendszerfelelőshöz vagy a forgalmazóhoz.

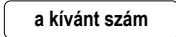
## ◆◆ Az ikonok leírása

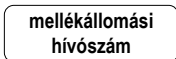













Az alábbi ikonok megmutatják Önnek a szolgáltatás elérhetőségét, magyarázatul szolgálnak és rendelkeznek a szolgáltatások igénybe vételének módjáról.

	Ez a szolgáltatás nem vehető igénybe hagyományos, kéthuzalos telefonkészülékről.	 (CO) vagy 	Fővonal lefoglalása (az alábbiak egyike): • Nyomja le a CO gombot. • Tárcsázza a fővonal előválasztó kódját, a „0”-t vagy a „9”-et. • Tárcsázza a fővonalcsoport elérési számát és a fővonalcsoport számát.
	A vonatkozó programozáshoz olvassa el a „Programozás”-t, ha szüksége van rá.	 fővonalcsoport száma	
	Híváskezdeményezés (az alábbiak egyike): • Emelje fel a kézibeszélőt. • Nyomja le az SP-PHONE gombot. • Nyomja le a MONITOR gombot. (Ha beszélgetni kíván, emelje fel a kézibeszélőt.) • Nyomja le a TALK gombot.		Nyomja le a kaputelefonon a hívógombot.
	Bontás (az alábbiak egyike): • Tegye a helyére a kézibeszélőt. • Nyomja le az SP-PHONE gombot. • Nyomja le a MONITOR gombot. • Nyomja le a CANCEL gombot.		Nyomja le egy pillanatra a készülék villóját.
	Nyomja le a megfelelő funkciógombot a rendszerkészüléken.		Beszéljen.
	Adja be a kívánt számot. <Példák>  díjkioldási kód Adja be a díjkioldási kódot.		Ön foglaltsági, nyugtázó, tárcsázási hangot, csengetést vagy csengetési visszhangot hall. F. hang: foglaltsági hang Ny. hang: nyugtázó hang T. hang: tárcsázási hang Cs. hang: csengetés Cs. v. hang: csengetési visszhang
	Tárcsázza a mellékállomási hívószámot.		Tárcsázza a külső telefonszámot.
	Tárcsázza a telefonszámot.		

















## ◆◆ Ha Panasonic rendszerkészüléket használ

Ha Panasonic rendszerkészüléket és kezelői konzolt használ, azokon számos, az alábbiakban felsorolt, hasznos funkciógombot találhat. A hordozható készülékkel rendelkező felhasználók kérjük, olvassák el a PS „Kezelési útmutatóját”. Ezek a gombok a kezelést egyszerűvé teszik. A táblázatban szereplő rajzok eltérhetnek az Ön készülékén lévő gombok megjelenési formájától.















### Fix gombok

	<p><b>CO (Fővonal):</b> Külső (Fővonal) hívás kezdeményezésére illetve fogadására szolgál. (Ehhez gomb hozzárendelés szükséges.) Funkciógombként is használható. (Ehhez gomb hozzárendelés szükséges.) (Bizonyos telefonkészülékeken csak a fővonal száma [pl.: 1, 2] látható.)</p>	   	<p><b>SP-PHONE (Hangostelefon):</b> A hangostelefon (kétirányú kihangosítás) üzemmódhoz használatos.</p>
   	<p><b>AUTO DIAL/STORE (Automatikus tárcsázás/Tárolás):</b> Alközponti (rendszer)/mellékállomási (egyéni) gyorstárcsázásra illetve a programozás során bevitt változtatások tárolására szolgál.</p>	 	<p><b>PAUSE (Szünet):</b> A tárcsázandó számjegyek tárolásakor a számjegyek közötti szünet beiktatására szolgál. Ha a telefonkészülékén nincs PROGRAM gomb, akkor helyette ez a gomb használható.</p>
 	<p><b>REDIAL (Újratárcsázás):</b> Az utoljára hívott szám újratárcsázására szolgál.</p>	 	<p><b>MESSAGE (Üzenet):</b> Várakozó üzenet jelzés meghagyására vagy az üzenetet hagyó fél visszahívására szolgál.</p>







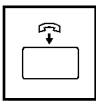

1.1. Mielőtt a telefonokat üzemeltetné

   	<p><b>INTERCOM (Belső hívás):</b> Belső hívások kezdeményezésére illetve fogadására szolgál.</p>		<p><b>Soft (Szoftver) gombok:</b> A kijelző alsó sorában megjelenő funkció vagy művelet kiválasztására szolgál.</p>
 	<p><b>MONITOR:</b> Hangostelefon üzemmódú tárcsázásra szolgál. Ön a partner hangját a kézi-beszélő felemelése nélkül hallgathatja.</p>	   	<p><b>AUTO ANS/MUTE (Automatikus hívásfogadás/Némítás):</b> Hangostelefon üzemmódban a beérkező belső hívás fogadására szolgál, illetve egy beszélgetés során a mikrofon némítására használatos.</p>
   	<p><b>TRANSFER (Átadás):</b> Egy hívás másik félnek történő átadására szolgál.</p>	 	<p><b>HOLD (Tartás):</b> Egy hívás tartásba tételére szolgál.</p>

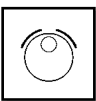
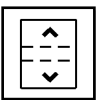

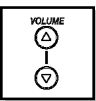
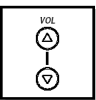
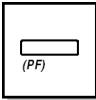
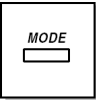
 	<p><b>FLASH/RECALL (Hurokmegszakítás/Újrahívás):</b></p> <p>Az aktuális hívás elbontására és egy újabb hívás kezdeményezésére szolgál anélkül, hogy a kézibeszélőt vissza kellene tenni a helyére. Ez a gomb a CANCEL (Mégsem/Törlés) gombként is funkcionál, ha a kézibeszélő a helyén van, és nincs megnyomva az SP-PHONE/MONITOR gomb.</p>	 	<p><b>CONF (Konferencia):</b></p> <p>Több résztvevős beszélgetés létrehozására szolgál.</p>
 	<p><b>VOICE CALL/MUTE (Beszédhívás/Némítás):</b></p> <p>Egy belső hívásba való automatikus behallgatásra szolgál, de nem használható hangostelefonos beszélgetésekhez. Beszélgetés alatt a kézibeszélő mikrofonjának némítására is használatos.</p>	 	<p><b>Hívásátirányítás (FWD)/Hívásvédelem (DND) ("Ne zavarj"):</b></p> <p>A hívásátirányítás vagy hívásvédelem végrehajtására szolgál.</p>
    	<p><b>PROGRAM:</b></p> <p>A programozási üzemmódba való belépésre illetve az onnan való kilépésre használatos.</p>	 	<p><b>ANSWER (Hívásfogadás):</b></p> <p>Bejövő hívás fogadására szolgál.</p>

## 1.1. Mielőtt a telefonokat üzemeltetné

 	<p><b>RELEASE (Bontás):</b> A vonal bontására szolgál.</p>	     	<p><b>Navigátor gomb/Beállítótárcsa (Jog Dial)/Hangerő gomb:</b> A hangerő és a kijelző kontrasztjának beállítására szolgál, illetve az egyes funkciókhoz a kívánt adatok kiválasztására használatos.</p>
	<p><b>Programozható szolgáltatás (PF):</b> <i>A CO gombok felső részén vagy a kezelői konzolon helyezkedik el.</i> Kijelöli a kívánt gombot, és a tárolt funkció elérésére szolgál. Legtöbbször automatikus hívógombként használatos. (Bizonyos telefonkészülékeken csak „F”-fel és egy számmal van jelölve.)</p>		<p><b>MODE (Üzem mód):</b> A kijelző váltására szolgál a különböző funkciók eléréséhez.</p>
	<p><b>SELECT (Választás):</b> A megjelölt adat kiválasztására illetve a kijelzett telefonszám hívására szolgál.</p>		<p><b>SHIFT (Váltó):</b> A Soft (Szoftver) gombok funkciói második szintjének elérésére szolgál.</p>
	<p><b>ENTER (Bevitel):</b> A kiválasztott adat nyugtázására szolgál.</p>		<p><b>CANCEL (Törlés):</b> A kiválasztott adat törlésére szolgál.</p>

### Egyénileg beállított gombok

Ha a kifejezés zárójelben van, mint pl. ebben a fejezetben a (Díjközlés), akkor az azt jelenti, hogy egy rugalmas gomb lett „Díjközlés” gombbá változtatva. A testreszabáshoz olvassa el a „3.1.3. A gombok egyéni beállításai” fejezetet.

Gombok	Szolgáltatás
Általános fővonal (L-CO)	Kimenő, fővonalhi hívatások kezdeményezésénél egy szabad fővonal elérésére használatos. Ezen a gombon jelenik meg minden bejövő, fővonalhi hívatás, bármelyik fővonalon is érkezik.
Fővonalcsoport (G-CO)	Kimenő, fővonalhi hívatások kezdeményezésénél egy szabad fővonal elérésére használatos egy megadott fővonalcsoportban. Ezen a gombon jelennek meg azok a bejövő, fővonalhi hívatások, amelyek az adott fővonalcsoportból érkezők.

Gombok	Szolgáltatás
Egyedi fővonal (S-CO)	Egy adott fővonal elérésére szolgál, fővonal hiány esetén hívások kezdeményezésénél illetve fogadásánál.
Közvetlen állomásválasztó (DSS)	Egy mellékállomás egy gombnyomással elérésére szolgál. Más funkciógombbá is változtatható.
Egy gombnyomással (automatikus) tárcsázó	A kívánt fél vagy rendszerszolgáltatás egy gombnyomással elérésére használatos.
Bejövő híváselosztási csoport (ICD csoport)	Egy adott, bejövő híváselosztási csoport elérésére szolgál, hívások kezdeményezésénél illetve fogadásánál.
Várakozó üzenet (Message)	Várakozó üzenet jelzés meghagyására vagy az üzenetet hagyó fél visszahívására szolgál.
Várakozó üzenet egy másik mellékállomáshoz	Várakozó üzenet (Message) gombként használatos egy másik mellékállomás számára.
Hívásátírányítás (FWD)/Hívásvédelem (DND)-Mindkét hívástípusra	Az összes hívás átírányítására szolgál egy megadott célállomásra, illetve az összes hívás elutasítására használatos.
FWD/DND-Külső hívásokra	A külső hívások átírányítására szolgál egy megadott célállomásra, illetve a külső hívások elutasítására használatos.
FWD/DND-Belső hívásokra	A belső hívások átírányítására szolgál egy megadott célállomásra illetve a belső hívások elutasítására használatos.
Átírányítási csoport (Group FWD)-Mindkét hívástípusra	A csoportjára érkező, összes hívás átírányítására szolgál egy megadott célállomásra.
Átírányítási csoport (Group FWD)-Külső hívásokra	A csoportjára érkező, külső hívások átírányítására szolgál egy megadott célállomásra.
Átírányítási csoport (Group FWD) — Belső hívásokra	A csoportjára érkező, belső hívások átírányítására szolgál egy megadott célállomásra.
Díjkielérés (Account)	Díjkielérési kód bevitelére szolgál.
Konferencia (Conference)	Több résztvevős beszélgetés létrehozására szolgál.
Befejezés (Terminate)	Az aktuális hívás befejezésére, és egy újabb hívás bontás nélküli kezdeményezésére szolgál.
Külső szolgáltatások elérése (EFA)	A fölrendelt alközpont illetve a telefontársaság által kínált, speciális szolgáltatások elérésére használatos.
Tarifa (Díj) referencia (Charge Reference)	Saját mellékállomása teljes hívásdíjának ellenőrzésére szolgál.
Hívás várakoztatása (Call Park)	Egy hívásnak egy előre beállított parkoló zónába tételére illetve az onnan való kivételére használatos.
Hívás várakoztatása (Call Park) (Automatikus parkoló zóna)	Egy hívásnak egy szabad parkoló zónába való, automatikus betételére használatos.
Hívás naplózás (Call Log)	A bejövő hívásokra vonatkozó információ megjelenítésére szolgál.
Hívás naplózás ICD csoportra	Hívás naplózás gombként használatos egy bejövő híváselosztási csoporthoz.
Bekapcsolódás / Kilépés (Log-in/Log-out)	A bekapcsolódás és kilépés üzemmód közötti átkapcsolásra szolgál.
Bekapcsolódás / Kilépés (Log-in/Log-out) egy adott csoportnál	Bekapcsolódás / Kilépés (Log-in/Log-out) gombként használatos egy másik, bejövő híváselosztási csoporthoz.
Bekapcsolódás / Kilépés (Log-in/Log-out) az összes csoportnál	Bekapcsolódás / Kilépés (Log-in/Log-out) gombként használatos az összes, bejövő híváselosztási csoporthoz.
Sürgős (Hurry-up)	A bejövő híváselosztási csoport várólistáján legrégebben várakozó hívásnak a túlcsoportulási célállomásra (kiszolgáló vagy helyettes mellékállomásra) történő átadására szolgál.
Tranzakció (Ügyviteli idő) (Wrap-up)	Az ügyviteli állapot átkapcsolására használatos. Készenlétben illetve nincs készenlétben üzemmód.
Rendszer riasztás (System Alarm)	Egy alközponti hiba megerősítésére szolgál. Ha a részletekre kíváncsi, forduljon a forgalmazóhoz.

## 1.1. Mielőtt a telefonokat üzemeltetné

Gombok	Szolgáltatás
Időszolgálat (Time Service) (Nappali / Éjszakai / Ebéidő / Kávészünet)	Az időszolgálat átkapcsolására használatos.
Hívásfogadás (Answer)	Egy bejövő hívás fogadására szolgál.
Bontás (Release)	Egy vonalnak beszélgetés alatti vagy utáni bontására vagy egy hívásátadás befejezésére szolgál.
Távhíváskorlátozás / Hívás tiltás (Toll Restriction/Call Barring)	Más mellékállomási felhasználók távhíváskorlátozási/hívás tiltási szintjének ideiglenes megváltoztatására használatos.
ISDN szolgáltatás	Egy ISDN szolgáltatás elérésére szolgál.
Hívó vonal azonosságának korlátozása/tiltása (CLIR)	A CLIP (Hívó vonal azonosságának megjelenítése) és a CLIR szolgáltatás közötti átkapcsolásra használatos.
Kapcsolt vonal azonosságának korlátozása/tiltása (COLR)	A COLP (Kapcsolt vonal azonosságának megjelenítése) és a COLR szolgáltatás közötti átkapcsolásra használatos.
ISDN-tartás (ISDN-Hold)	Egy hívásnak a telefontársaság segítségével történő átadására szolgál.
Fejbeszélő	A fejbeszélővel történő beszélgetéshez használatos.
Időszolgálat üzemmód átkap- csolás (Time Service Switching Mode) (Automatikus/Manuális)	Az időszolgálat üzemmód átkapcsolására szolgál: Automatikus vagy Manuális
Beszélgetés rögzítése (Two-way Record)	Egy beszélgetésnek saját postaládájába történő felvételére szolgál.
Beszélgetés felvétel átadása (Two-way Transfer)	Egy beszélgetésnek egy adott mellékállomás postaládájába történő felvételére szolgál.
Beszélgetés felvétel átadása egy gombnyomással (One-touch Two- way Transfer)	Egy beszélgetésnek egy adott mellékállomás postaládájába, egy gombnyomással történő felvételére szolgál.
Behallgatás hangpostaládába érkező hívásba (LCS)	Saját hangpostaládájába való behallgatására szolgál, amikor egy bejövő hívó üzenetet hagy az Ön számára, és szükség esetén a hívás továbbkapcsolására használatos.
Hangposta átadás (Voice Mail Transfer)	Egy hívásnak egy megadott mellékállomás postaládájába történő átadására szolgál.

## ◆◆ Hogyan kell a lépéseket követni

Az alábbiakban egy működtetési példát mutatunk be.

◆◆ **Másik mellékállomás hívása** A szolgáltatás megnevezése

**Egy másik mellékállomás felé  
(Belső hívás – Intercom)**

**PT/SLT/PS**





Emelje fel a kézibeszélőt, vagy nyomja le az **SP-PHONE/MONITOR** gombot.

Adja be a **mellékállomás hívószámát** vagy nyomja le a **DSS** gombot.

Beszéljen.

**Műveleti lépések**  
Az ikonok leírásának magyarázata az „Ikonok leírása” résznél található.

- 
  - A DSS gomb fénye az aktuális állapotot jelzi az alábbiak szerint:  
**Nem világít:** A mellékállomás szabad (nyugalomban van).  
**Piros fénnel világít:** Ön vagy egy másik mellékállomás használja a vonalat.
- 
  - A telefonkönyv segítségével történő híváshoz olvassa el az „1.11.2. A telefonkönyvek használata” fejezetet.
  - **A gyors működtetés érdekében**  
Ha Ön kezelői funkciókat lát el vagy bizonyos mellékállomásokat gyakran hív, jó szolgálatot tesz a DSS (Közvetlen hívó) gomb.
- 

**Telefonjának egyéni beállításai**

  - 3.1.3. A gombok egyéni beállításai  
Hozzon létre vagy írjon át egy DSS (Közvetlen hívó) gombot.

**Feltételek**

**Tanácsok**

**Program hivatkozások:** A vonatkozó illetve a szükséges programozást tartalmazza.

## ◆ Csatlakoztatási példa

Az ábrán egy csatlakoztatási példa látható.

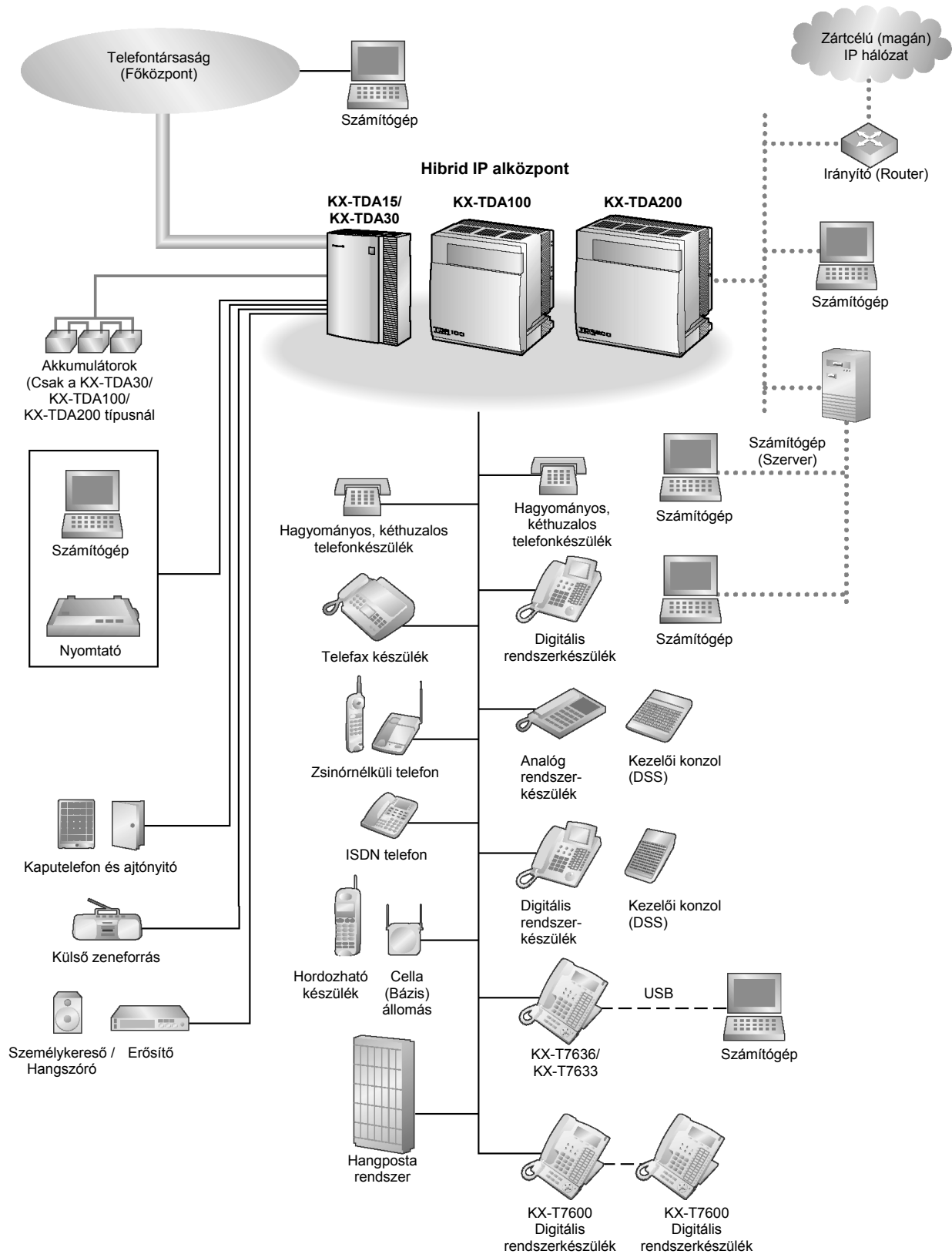

## 1.2. Hívások kezdeményezése

### 1.2.1. Alapvető hívásfajták

- Másik mellékállomás hívása
- Külső (fővonal) fél hívása
- Híváskezdeményezés a zártcélú (magán) hálózatba (társközponti vonal elérése)
- Díjkezelési kód használata (Díjkezelési kód bevitelle)

#### ◆◆ Másik mellékállomás hívása

Egy másik mellékállomás felé (Belső hívás — Intercom)

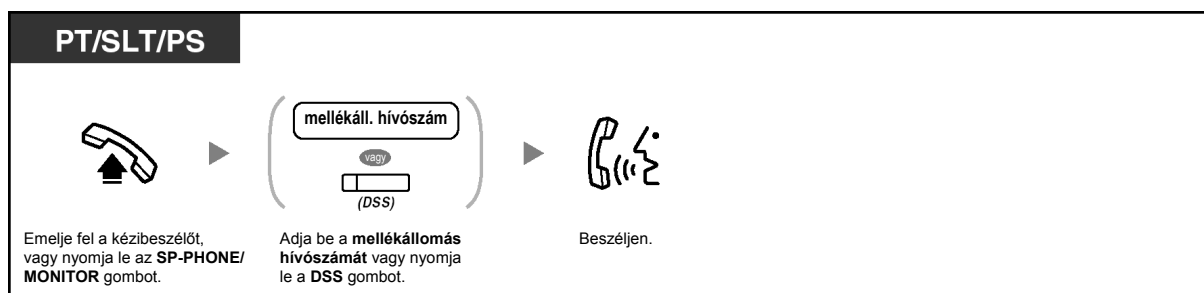

- A DSS gomb fénye az aktuális állapotot jelzi az alábbiak szerint:  
**Nem világít:** A mellékállomás szabad (nyugalomban van).  
**Piros fényel világít:** Ön vagy egy másik mellékállomás használja a vonalat.



- A telefonkönyv segítségével történő híváshoz olvassa el az „1.11.2. A telefonkönyvek használata” fejezetet.
- **A gyors működtetés érdekében**  
 Ha Ön kezelői funkciókat lát el vagy bizonyos mellékállomásokat gyakran hív, jó szolgálatot tesz a DSS (Közvetlen hívó) gomb.



#### Telefonjának egyéni beállításai

- 3.1.3. A gombok egyéni beállításai  
 Hozzon létre vagy írjon át egy DSS (Közvetlen hívó) gombot.

### Kezelő felé (Kezelő hívása)

Ön felhívhatja a kezelőként kijelölt mellékállomást vagy csoportot.

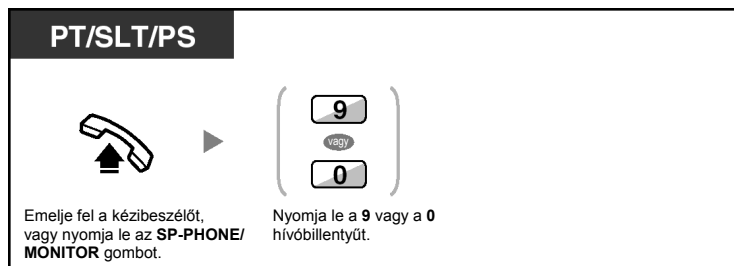

- A kezelő (alapértelmezett) hívószáma az adott országtól/körzettől függ. Ha további részletekre kíváncsi, forduljon a forgalmazóhoz.

### ◆◆ Külső (fővonal) fél hívása

Önnek egy külső telefonszám tárcsázása előtt le kell foglalnia egy fővonalat, mert a kimenő hívások az alközpontján keresztül mennek végbe.

Válassza ki az alábbi módszerek egyikét:

#### Egy szabad fővonal automatikus kiválasztása (Automatikus fővonal elérés)

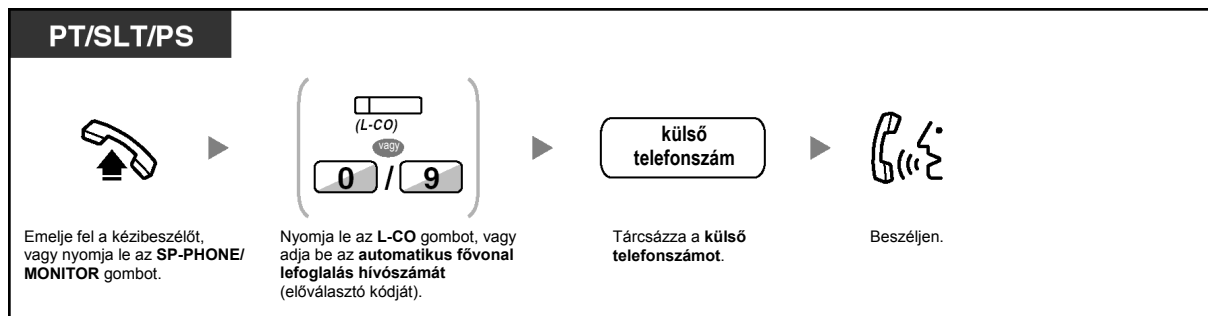

- Az automatikus fővonal elérés (alapértelmezett) hívószáma az adott országtól/körzettől függ. Ha további részletekre kíváncsi, forduljon a forgalmazóhoz.

#### Egy adott fővonalcsoport szabad fővonalának automatikus kiválasztása (Fővonalcsoporti vonal elérése)

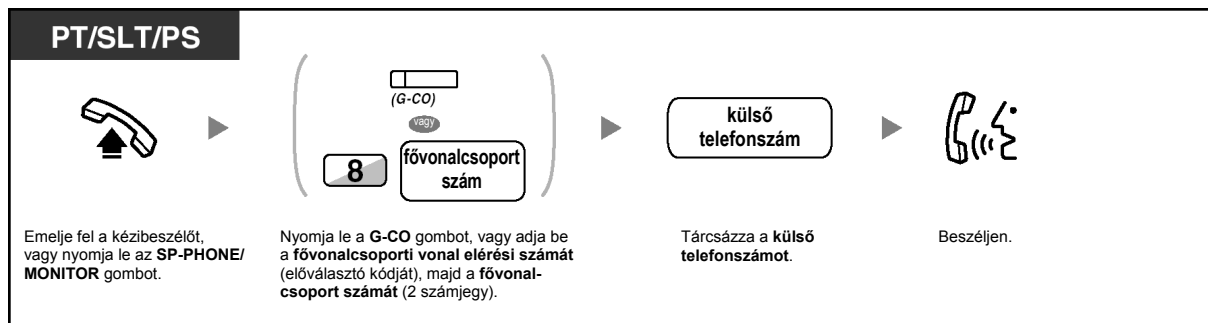



## Egy adott fővonal kiválasztása



- Az egyes S-CO gombok illetve a G-CO gomb fénye az aktuális állapotot jelzi, az alábbiak szerint:

**Nem világít:** A fővonal szabad.

**Piros fényel világít:** A fővonal használatban van.

- Az Ön mellékállomásán esetleg le van tiltva az adott, külső fél hívása. Egy hívás kezdeményezéséhez olvassa el az „1.2.7. Hívás korlátozások nélkül” fejezetet.



- A hívott szám tárcsázás előtti ellenőrzéséhez** Ön beadhatja a számot, és kontrollálhatja a kijelzőn, majd „felemelt kézibeszélő állapotba” léphet. (Előtárcsázás)
- Tarifa (Díj) referencia**  
Ön a Charge Reference (Tarifa/Díj referencia) gomb lenyomásával ellenőrizheti a teljes hívásköltségét.
- Ha egy újabb felet kíván hívni a kézibeszélő visszatétele nélkül**, nyomja le a FLASH/RECALL (Hurokmegszakítás/Újrahívás) gombot. Ezzel újra eléri a fővonalat, és külső tárcsázási hangot kap. Ha a Terminate (Befejezés) gombot nyomja le, akkor belső tárcsázási hangot kap. Anélkül tárcsázhatja az új telefonszámot, hogy előtte visszatenné, majd újra felvonná a kézibeszélőt.



## Telefonjának egyéni beállításai

- 3.1.2. A programozási üzemmód beállításai – **Elsőbbségi fővonal kijelölése – kimenő**  
Kiválasztja a lefoglalt fővonalat, amikor felemeli a kézibeszélőt vagy lenyomja az SP-PHONE/MONITOR gombot.
- 3.1.3. A gombok egyéni beállításai  
Hozzon létre vagy írjon át egy Általános fővonal (L-CO) gombot, egy Fővonalcsoport (G-CO) gombot, egy Egyedi fővonal (S-CO) gombot, egy Terminate (Befejezés) vagy egy Charge Reference [Tarifa (Díj) referencia] gombot.

## ◆◆ Híváskezdeményezés a zártcélú (magán) hálózatba (társközponti vonal elérése)

Amikor alközpontja egy zártcélú (magán) hálózathoz csatlakozik, Ön elérheti azt.

## Hívás

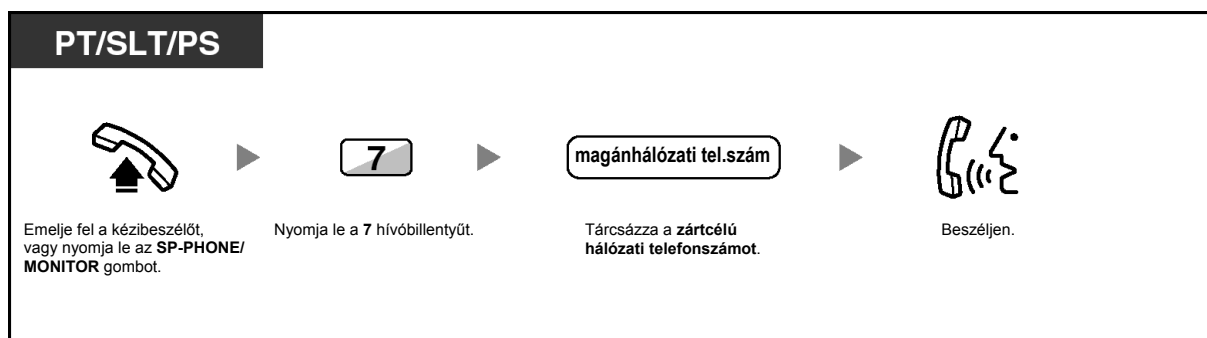

## ◆◆ Díjközlési kód használata (Díjközlési kód bevitele)

Ön a mellékállomási felhasználóknak kioszthat egy megadott díjközlési kódot, és ellenőrizheti telefonjuk használatát. Ön minden egyes ügyfélnek kioszthat egy díjközlési kódot és ellenőrizheti hívásaik időtartamát.

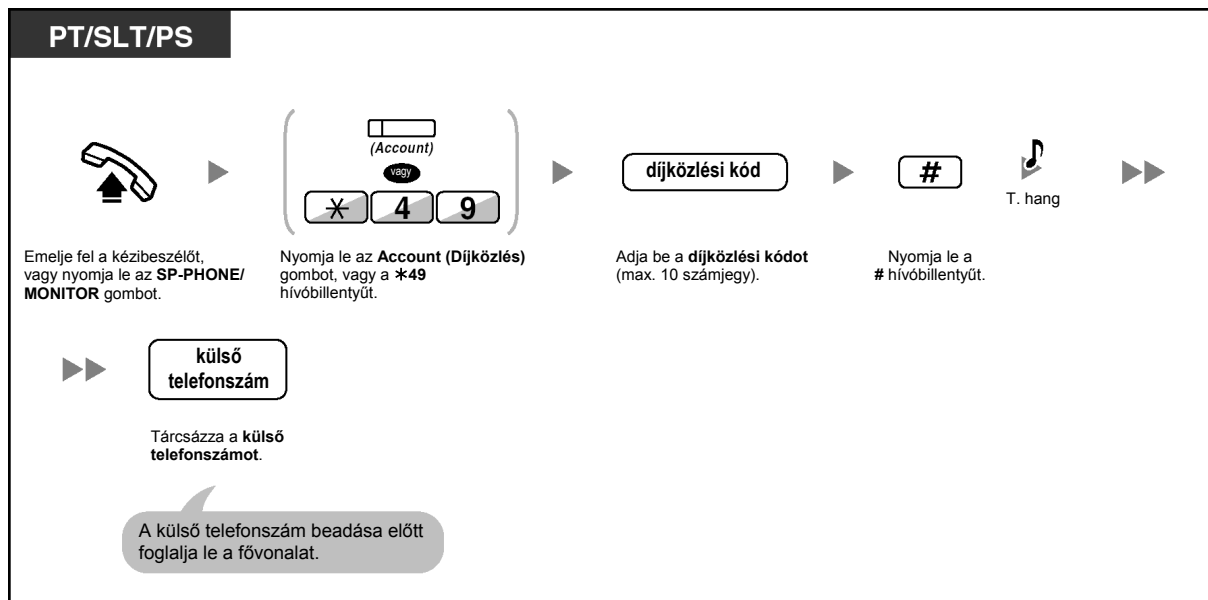

- Egy **Panasonic rendszerkészülék mellékállomási használója** a díjközlési kódot beadhatja beszélgetés közben vagy a másik fél bontása után, a tájékoztató hang alatt is.
- A díjközlési kódok a „0 – 9” számjegyet tartalmazhatják.
- **Ha téves kódot adott meg**, akkor nyomja le a „\*” gombot, és adja be újra a díjközlési kódot.



- Ön esetleg nem kezdeményezhet fővonalai hívást díjközlési kód nélkül. A bevitel módja mindegyik felhasználóhoz ki van jelölve. Az Ön beviteli módját kérdezze meg a rendszerfelelőstől.
- **Az Ön kényelme érdekében** a kód a telefonszámmal együtt eltárolható a memóriában (pl. a gyorstárcsázásnál).



### Telefonjának egyéni beállításai

- 3.1.3. A gombok egyéni beállításai  
Hozza létre vagy írja át az Account (Díjközlés) gombot.

## 1.2.2. Tárcsázás egyszerű módon

Ez a gyakran hívott telefonszámoknál kényelmes módszer.

- Egy gombnyomással [Egy gombnyomásos (automatikus) tárcsázás]
- Mellékállomása memóriájában tárolt számok segítségével (Gyorstárcsázás egyéni rövidített hívószámokkal)
- Az alközpontban tárolt számok segítségével (Gyorstárcsázás alközponti [közös] rövidített hívószámokkal)
- Előre beállított fél hívása a kézibeszélő felemelésével vagy az SP-PHONE/MONITOR gomb lenyomásával (Forró drót)
- Előre beprogramozott szám segítségével (Azonnali gyorstárcsázás)

### ◆◆ Egy gombnyomással [Egy gombnyomásos (automatikus) tárcsázás]

Ön az egy gombnyomásos művelethez egy rugalmas gombba eltárolhat egy telefonszámot.

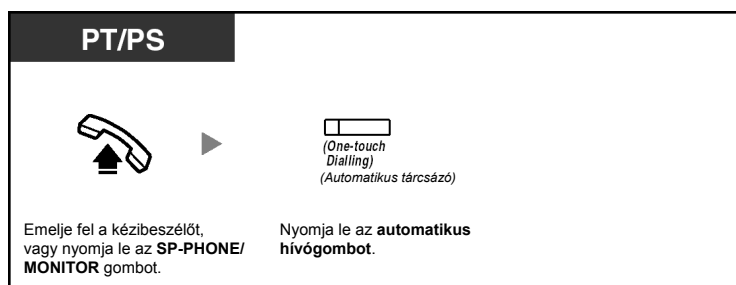

### ☞ Telefonjának egyéni beállításai

- 3.1.3. A gombok egyéni beállításai  
Hozza létre vagy írja át az automatikus hívógombot, és tárolja el a kívánt számot, telefonszámot vagy szolgáltatás hívószámot.

### ◆◆ Mellékállomása memóriájában tárolt számok segítségével (Gyorstárcsázás egyéni rövidített hívószámokkal)

Ön személyes használatra hívószámokat tárolhat mellékállomása memóriájában. (Alapértelmezés: 10 szám, 00–09) Ez a szolgáltatás „Gyorstárcsázás mellékállomási rövidített hívószámokkal” néven is ismert.

### Telefonszám tárolása

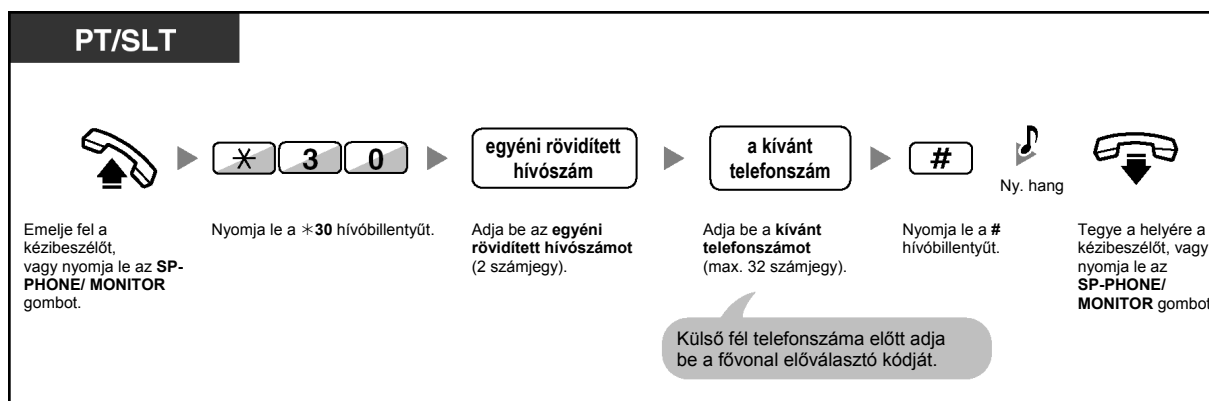

### Tárcsázás

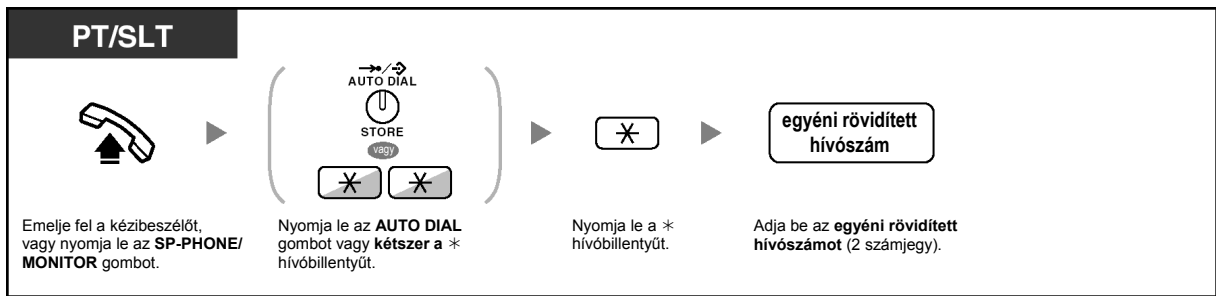

- A telefonkönyv segítségével történő híváshoz olvassa el az „1.11.2. A telefonkönyvek használata” fejezetet.

### Az alközpontban tárolt számok segítségével [Gyorstárcsázás alközponti (közös) rövidített hívószámokkal]

Ön hívásokat kezdeményezhet az alközpontban tárolt, rövidített hívószámokkal.

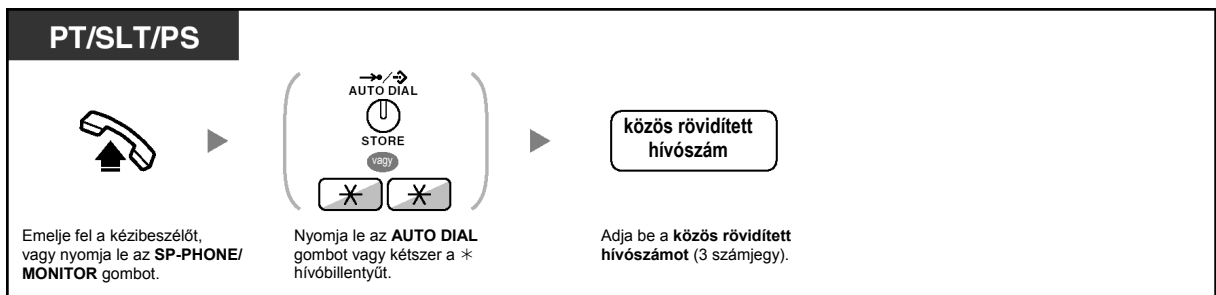

- A telefonkönyv segítségével történő híváshoz olvassa el az „1.11.2. A telefonkönyvek használata” fejezetet.

### Előre beállított fél hívása a kézibeszélő felemelésével vagy az SP-PHONE/MONITOR gomb lenyomásával (Forró drót)

Ha előre beprogramozza telefonkészülékét, akkor egyszerűen a kézibeszélő felemelésével vagy az SP-PHONE/MONITOR gomb lenyomásával hívhat egy fővonalai partnert. A szolgáltatás „Forró drót” néven is ismert.

### Telefonszám tárolása

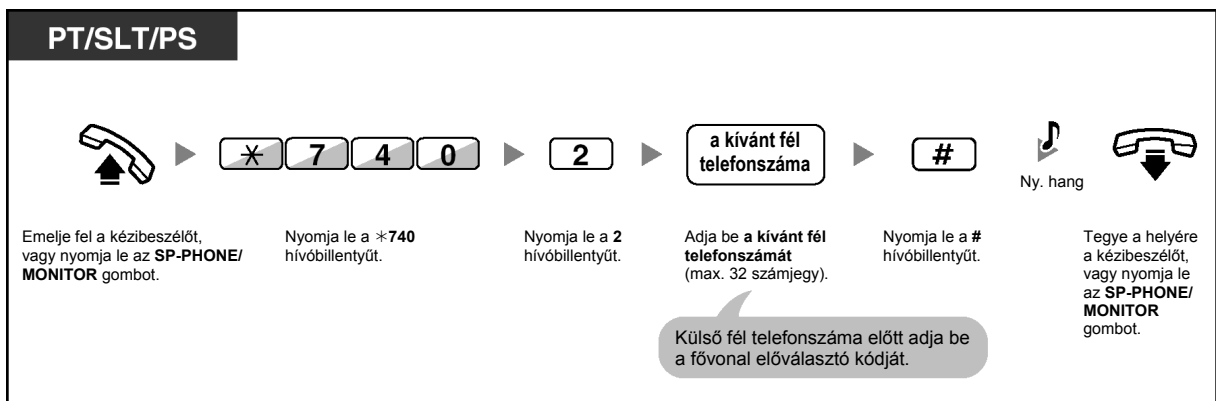

## Beállítás / Törlés

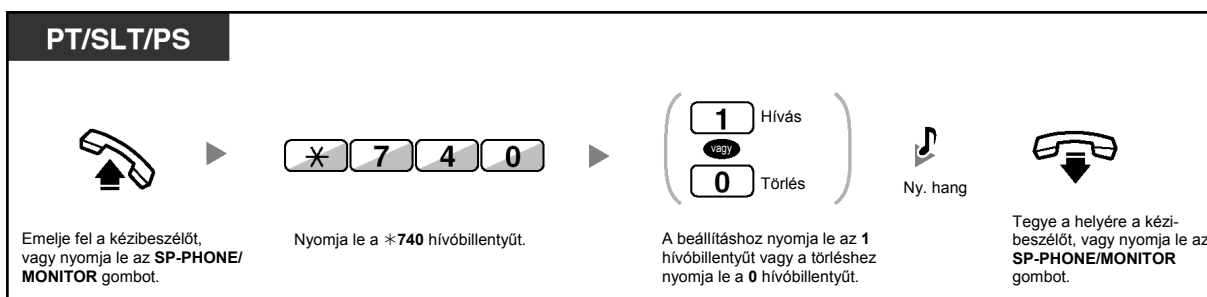

## Tárcsázás

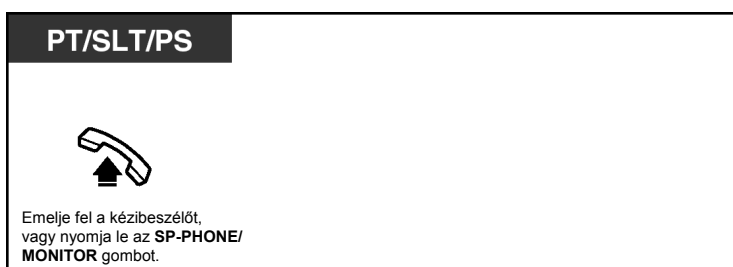

- **Ha másik felet kíván hívni**, akkor tárcsázza a kívánt fél telefonszámát, még mielőtt az előre beállított szám tárcsázódna.
- Önnek a belső vonalat kell kijelölnie lefoglalt vonalként a kézibeszélő felemelése, illetve az **SP-PHONE/MONITOR** gomb lenyomásakor. (Elsőbbségi fővonal kijelölése – kimenő)
- Ha a Forró drót szolgáltatást nem tudja kikapcsolni, mert az a kézibeszélő felemelése, illetve az **SP-PHONE/MONITOR** gomb lenyomása után azonnal aktiválódik, forduljon a forgalmazóhoz.



## Telefonjának egyéni beállításai

- 3.1.2. A programozási üzemmód beállításai – **Elsőbbségi fővonal kijelölése – kimenő**  
Kiválasztja a lefoglalt fővonalat, amikor felemeli a kézibeszélőt vagy lenyomja az **SP-PHONE/MONITOR** gombot.

◆◆ **Előre beprogramozott szám segítségével (Azonnali gyorstárcsázás)**

Ön egyszerűen az azonnali gyorstárcsázáshoz beprogramozott szám beadásával kezdeményezhet hívást. Ha további részletekre kíváncsi, forduljon a rendszerfelelőshöz vagy a forgalmazóhoz.

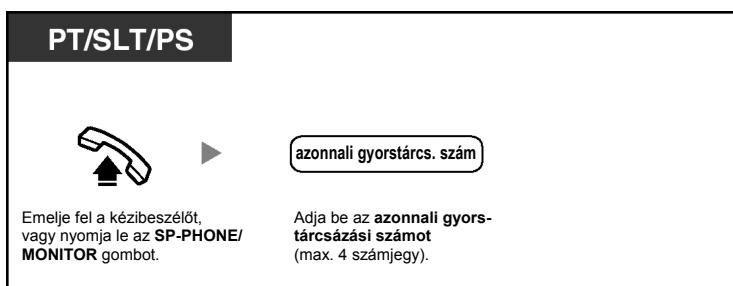

- Ez a szállodákban nagyon hasznos szolgáltatás. Például a szobaszervizt a teljes telefonszám tárcsázása helyett a „3”-as számjeggyel hívhatja.

### 1.2.3. Ismételt hívás (Újratárcsázás)

Ez a szolgáltatás akkor kényelmes, amikor ugyanazt a fővonalai partnert kívánja újra hívni.

- Az Ön által utoljára tárcsázott szám újrahívása (Az utolsó szám újratárcsázása)

#### ◆◆ Az Ön által utoljára tárcsázott szám újrahívása (Az utolsó szám újratárcsázása)

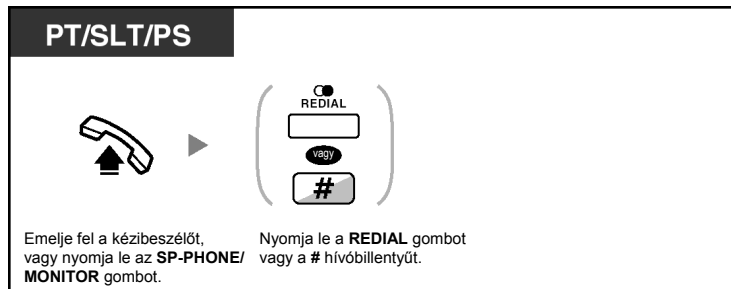

- Maximálisan 32 számjegy tárolható és tárcsázható újra.
- Ha a REDIAL gomb lenyomása után ismét foglaltsági hangot hall, az újra próbálkozáshoz nyomja le a REDIAL gombot.



- **Az automatikus újratárcsázáshoz** nyomja le az SP-PHONE gombot, majd a REDIAL gombot, vagy nyomja le közvetlenül a REDIAL gombot. Készüléke egy előre megadott időn keresztül mindaddig hívja a foglalt számot, amíg az nem jelentkezik. A tárcsázás alatt Ön foglalkozhat egyéb teendőivel. A törléshez nyomja le a FLASH gombot. Néhány fővonalon ez a szolgáltatás nem áll rendelkezésre. Ez a szolgáltatás KX-T7665 típusú készüléknél és PS-nél nem használható.

### 1.2.4. Amikor a hívott vonal foglalt vagy nem jelentkezik

- Foglalt vonal előzetes lefoglalása (Automatikus visszahívás – várakozás foglalt vonalra)
- Automatikus visszahívás – várakozás foglalt vonalra beállítása ISDN vonalra (Hívásfelépítés foglalt előfizető felé [CCBS])
- Várakozó hívás hangjelzés küldése (Várakozó hívás jelzése foglalt mellékállomásnak)
- Várakozó üzenet jelzésének beállítása / A jelzést hagyó hívó visszahívása (Üzenethagyás – Várakozó üzenet jelzése)
- Bekapcsolódás a fennálló hívásba (Befigyelés foglalt vonalra)
- Másik mellékállomás megfigyelése (Hívások megfigyelése)
- A hívást visszautasító mellékállomás hívása (A hívásvédelem/"Ne zavarj" – DND megkerülése)

#### ◆ Foglalt vonal előzetes lefoglalása (Automatikus visszahívás – várakozás foglalt vonalra)

Ön beállíthatja telefonkészülékét, hogy visszacsengetést kapjon:

- a hívott mellékállomás felszabadulásakor.
- az, egy másik mellékállomás által éppen használt, Ön által hívott fővonal felszabadulásakor.

Ön az automatikus visszahívás szolgáltatást nem tudja beállítani az alközponton kívüli, foglalt félre.

Ha Ön jelentkezik a visszacsengetésre:

- Fővonal esetén: A fővonal lefoglalódik.
- Mellékállomás esetén: A hívott mellékállomás automatikusan csengetni kezd.

#### Beállítás (mellékállomásra illetve fővonalra)

**PT/SLT/PS**

*Ha foglaltsági hangot hall:*



Nyomja le a **6** hívóbillentyűt.



Ny. hang



Tegye helyére a kézibeszélőt  
vagy nyomja le az **SP-PHONE/**  
**MONITOR** gombot.

#### Jelentkezés felszabadult mellékállomásról jövő visszacsengetésre

**PT/SLT/PS**

*Ha visszacsengetést hall:*



Emelje fel a kézibeszélőt  
vagy nyomja le az **SP-PHONE/**  
**MONITOR** gombot.



Cs.v. hang



Beszéljen.

### Jelentkezés felszabadult fővonalról jövő visszacsengetésre

**PT/SLT/PS**

*Ha visszacsengetést hall:*



Emelje fel a kézibeszélőt vagy nyomja le az **SP-PHONE/MONITOR** gombot.

Adja be a **külső telefonszám**.

Beszéljen.



- Ha Ön nem jelentkezik 10 másodperc alatt, akkor ez a szolgáltatás törlődik.

### A visszacsengetés törlése (Az Automatikus visszahívás – várakozás foglalt vonalra törlése)

**PT/SLT/PS**

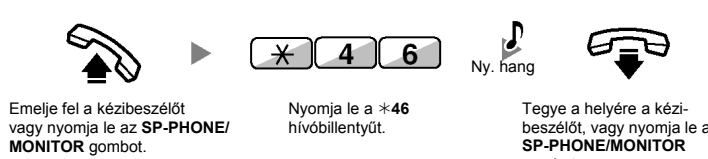

Emelje fel a kézibeszélőt vagy nyomja le az **SP-PHONE/MONITOR** gombot.

Nyomja le a **\*46** hívóbillentyűt.

Ny. hang

Tegye a helyére a kézibeszélőt, vagy nyomja le az **SP-PHONE/MONITOR** gombot.

### ◆◆ Automatikus visszahívás – várakozás foglalt vonalra beállítása ISDN vonalra (Hívásfelépítés foglalt előfizető felé [CCBS])

Ön beállíthatja telefonkészülékét, hogy visszacsengetést kapjon, amikor az ISDN vonalon lévő, foglalt, hívott fél felszabadul.

Amikor Ön jelentkezik a visszacsengetésre, a hívott fél automatikusan csengetni kezd.

**PT/SLT/PS**

*Ha foglaltsági hangot hall:*



Nyomja le a **6** hívóbillentyűt.

Ny. hang

Tegye helyére a kézibeszélőt vagy nyomja le az **SP-PHONE/MONITOR** gombot.



### Jelentkezés miközben hallja a visszacsengetést

PT/SLT/PS



Emelje fel a kézibeszélőt vagy nyomja le az **SP-PHONE/MONITOR** gombot.

### Törlés (A CCBS törlése)

PT/SLT/PS



Emelje fel a kézibeszélőt, vagy nyomja le az **SP-PHONE/ MONITOR** gombot.

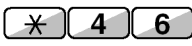

Nyomja le a \*46 hívóbillentyűt.



Ny. hang  
Tegye helyére a kézibeszélőt vagy nyomja le az **SP-PHONE/ MONITOR** gombot.



- Ha Ön nem jelentkezik egy előre meghatározott időtartam alatt, akkor ez a szolgáltatás törlődik.
- Ennek a szolgáltatásnak az elérése az Ön telefontársasága által nyújtott ISDN szolgáltatásoktól függ.

### ◆◆ Várakozó hívás hangjelzés küldése (Várakozó hívás jelzése foglalt mellékállomásnak)

Jelezheti a hívott félnek, hogy az Ön hívása várakozik rá.  
Ez a szolgáltatás „kopogtatás” (BSS) néven is ismert.

PT/SLT/PS

*Ha foglaltsági hangot hall:*



Nyomja le az 1 hívóbillentyűt.



- **A másik fél telefonkészülékétől függően** alkalmazható az „Érkező hívás bejelentése felemelt kézibeszélő mellett [OHCA]” és a „Kezelői OHCA” funkció. Ön beszélhet a másik féllel a hangszóró és a mikrofon segítségével (OHCA), vagy csak bejelentheti hívását a kézibeszélőn keresztül („Kezelői” OHCA), miközben a hívott fél egy másik telefonbeszélgetést folytat a kézibeszélő segítségével.  
Olvassa el az „1.7.3. Várakozó hívás jelzés vétele (Várakozó hívás jelzése / Érkező hívás bejelentése felemelt kézibeszélő mellett [OHCA] / „Kezelői” OHCA)” fejezetet.

## ◆◆ Várakozó üzenet jelzésének beállítása / A jelzést hagyó hívó visszahívása (Üzenethagyás – Várakozó üzenet jelzése)

### ◆ A hívónak

Ha a hívott mellékállomás foglalt, vagy nem jelentkezik az Ön hívására, akkor Ön a hívott mellékállomás számára várakozó üzenet jelzést hagyhat.

### ◆ A hívott mellékállomásnak

Az üzenetet a Message (Üzenet) gomb kijelzőjének vagy a Message/Ringer (Üzenet/Csengetés) kijelzőnek a kigyulladására jelzi, amely tudatja Önnek hogy hívása érkezett. A figyelmeztetés észlelése után Ön egy egyszerű művelettel visszahívhatja a hívót.

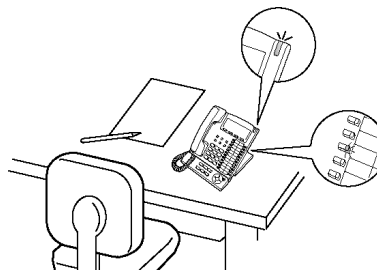

### ◆ A hívónak

#### A várakozó üzenet jelzés beállítása (Üzenethagyás)

**PT/SLT/PS**

*Ha a hívott mellékállomás foglalt vagy nem jelentkezik:*

Nyomja le a **MESSAGE** (Üzenet) gombot vagy a **4** hívóbillentyűt.

Ny. hang

Tegye a helyére a kézibeszélőt, vagy nyomja le az **SP-PHONE/MONITOR** gombot.

#### A várakozó üzenet jelzés beállítása / az üzenethagyás törlése

**PT/SLT/PS**

Emelje fel a kézibeszélőt, vagy nyomja le az **SP-PHONE/MONITOR** gombot.

Nyomja le a **\*70** hívóbillentyűt.

Az üzenethagyáshoz nyomja le az **1** vagy a törléséhez nyomja le a **0** hívóbillentyűt.

a kívánt mellékállomási hívószám

Ny. hang

Tegye a helyére a kézibeszélőt, vagy nyomja le az **SP-PHONE/MONITOR** gombot.

### ◆ A hívott mellékállomásnak

#### A hagyott üzenet ellenőrzése és visszahívás

**PT/PS**

*Ha a kézbesítő a helyén van és az SP-PHONE/MONITOR gomb nincs megnyomva:*



Nyomja le a **MESSAGE** (Üzenet) gombot egymás után annyiszor, amíg meg nem jelenik a kívánt mellékállomás.

Emelje fel a kézbesítőt, vagy nyomja le az **SP-PHONE/MONITOR** gombot.

Beszélgjen.

#### Visszahívás

**PT/SLT/PS**



Emelje fel a kézbesítőt, vagy nyomja le az **SP-PHONE/MONITOR** gombot.

Nyomja le a **MESSAGE** (Üzenet) gombot vagy a \*70, majd a 2 hívóbillentyűt.

Beszélgjen.

#### Az Ön mellékállomásán hagyott várakozó üzenet jelzéseinek törlése

**PT/SLT/PS**

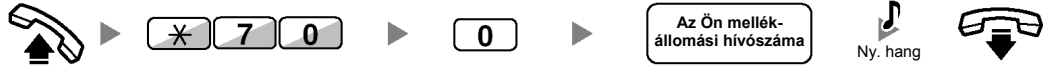

Emelje fel a kézbesítőt, vagy nyomja le az **SP-PHONE/MONITOR** gombot.

Nyomja le a \*70 hívóbillentyűt.

Nyomja le a 0 hívóbillentyűt.

Tárcsázza saját mellékállomási hívószámát.

Ny. hang

Tegye le a kézbesítőt, vagy nyomja meg az **SP-PHONE/MONITOR** gombot.



- A Message (Üzenet) gomb vagy a Message/Ringer (Üzenet/Csengetés) kijelző fénye az aktuális állapotot jelzi az alábbiak szerint:  
**Nem világít:** Nincs üzenet.  
**Piros fénnel világít:** Önnek üzenete érkezett.
- A kijelzőn az üzenetek a legutóbbi hívástól kezdődően láthatók.
- A hívott mellékállomáson a MESSAGE (Üzenet) gomb segítségével Ön törölheti a várakozó üzenet jelzéseit, ha nem kívánja visszahívni a hívókat. A törléshez nyomja le a MESSAGE (Üzenet) gombot, majd nyomja le a szoftver gombot.
- Rendszerkészülékén Ön egy vagy több „Várakozó üzenet egy másik mellékállomáshoz” gombot is létrehozhat. Ezek a gombok fogadhatják a többi mellékállomástól vagy a különböző, bejövő híváselosztási csoportoktól érkező, várakozó üzenetek jelzéseit. Más szóval Ön figyelheti a többi telefonkészülék várakozó üzenet jelzéseit.
- Egy hagyományos, kéthuzalos telefonkészülékkel rendelkező felhasználó a várakozó üzenet jelzéseként speciális tárcsázási hangot kap, amikor felemeli a kézibeszélőt.
- **Csak a KX-TDA100/KX-TDA200 típusnál:**  
Egy hagyományos, kéthuzalos telefonkészülék várakozó üzenet lámpája ugyanúgy jelezheti Önnek, hogy üzenete érkezett, mint a Message (Üzenet) gomb.



### Telefonjának egyéni beállításai

- 3.1.3. A gombok egyéni beállításai  
Hozzon létre vagy írjon át egy Message (Várakozó üzenet) gombot, vagy egy „Várakozó üzenet egy másik mellékállomáshoz” gombot.

## ◆◆ Bekapcsolódás a fennálló hívásba (Befigyelés foglalt vonalra)

Az előre beprogramozott mellékállomás felhívhat egy mással beszélő partnert, és három résztvevős beszélgetést hozhat létre.

### Bekapcsolódás

**PT/PS**

- **Fővonalai hívás**

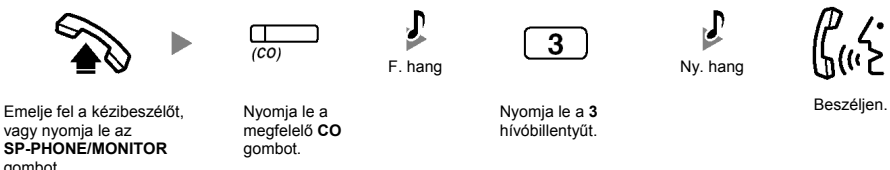

Emelje fel a kézibeszélőt, vagy nyomja le az **SP-PHONE/MONITOR** gombot.

Nyomja le a megfelelő **CO** gombot.

F. hang

Nyomja le a **3** hívóbillentyűt.

Ny. hang

Beszélgjen.

**PT/SLT/PS**

- **Belső hívás**  
*Ha foglaltsági hangot hall:*

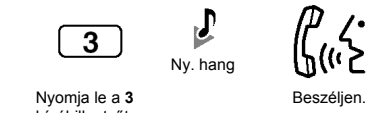

Nyomja le a **3** hívóbillentyűt.

Ny. hang

Beszélgjen.

## ◆ A bekapcsolódott mellékállomásnál

### Beszélgetés felváltva az egyes felekkel

**PT/PS**

*Beszélgetés közben:*

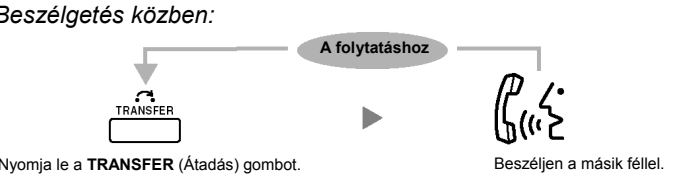

Nyomja le a **TRANSFER** (Átadás) gombot.

Beszélgjen a másik féllel.



- Ön letilthatja, hogy mások bekapcsolódjanak az Ön beszélgetésébe (Alapbeállítás: engedélyezve). Kérjük olvassa el az „1.7. Telefonjának beállítása az Ön igényeinek megfelelően” című fejezetet.

## ◆◆ Másik mellékállomás megfigyelése (Hívások megfigyelése)

Az előre beprogramozott mellékállomás megfigyelhet egy másik mellékállomást.

### Megfigyelés

**PT/SLT/PS**



Emelje fel a kézbeszélőt, vagy nyomja le az **SP-PHONE/MONITOR** gombot.

Adja be a **mellékáll. hívószám**

F. hang

Nyomja le az **5** hívóbillentyűt.

## ◆◆ A hívást visszautasító mellékállomás hívása (A hívásvédelem/"Ne zavarj" – DND megkerülése)

**PT/SLT/PS**

Ha hívásvédelem („Ne zavarj”) hangot hall:



Nyomja le az **1** hívóbillentyűt.

Cs.v. hang

Beszéljen.

## 1.2.5. ISDN szolgáltatások elérése (Hozzáférés az ISDN szolgáltatásokhoz)

Ön elérheti az ISDN hálózat által nyújtott szolgáltatásokat.



### Egy ISDN szolgáltatás elérése

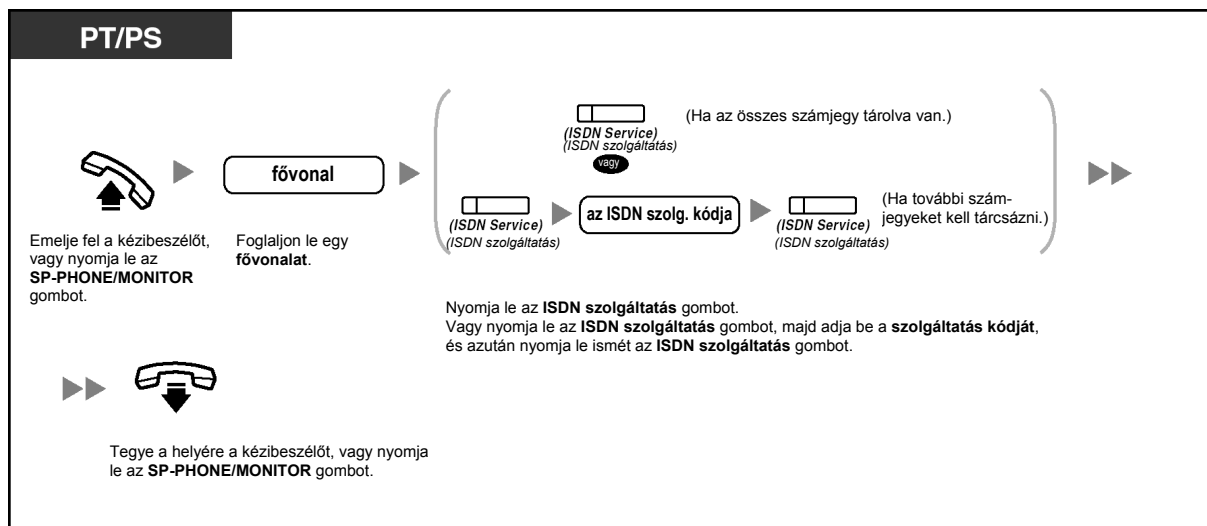

- A szolgáltatások elérhetősége az Ön telefontársasága által nyújtott ISDN szolgáltatásoktól függ.



#### Telefonjának egyéni beállításai

- 3.1.3. A gombok egyéni beállításai  
Hozzon létre vagy írjon át egy „ISDN szolgáltatás” gombot.

## 1.2.6. A hívásjelzési mód megváltoztatása (Átkapcsolható hívásjelzés – csengetéssel / beszédhanggal)

A hívó egy belső hívás kezdeményezésekor a hívásjelzési módot váltogathatja a csengetés illetve a beszédhang között.

Másrészt egy belső hívást fogadó, bármelyik mellékállomás beállíthatja a hívás jelzésének módját, csengetésre vagy beszédhangra.

**Csengetés (Alapértelmezés):** Ön a másik felet csengetéssel hívhatja.

**Beszédhangos hívásjelzés:** Ön a nyugtázó hang után azonnal beszélhet a másik féllel.

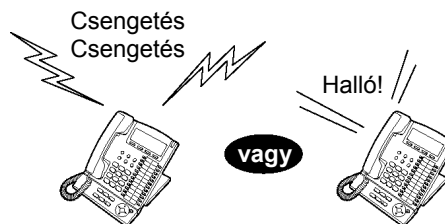

### A hívásjelzési mód átváltása

**PT/SLT/PS**

A tárcsázás után:



Nyomja le a \* hívóbillentyűt.



Ny. hang



Beszéljen.



- Ha a hívott fél hagyományos, kéthuzalos telefonkészüléket vagy hordozható készüléket használ, a beszédhangos hívásjelzés nem használható.
- Ez a szolgáltatás nem áll rendelkezésre, ha a hívott fél telefonkészüléke beszédhívás letiltása üzemmódban van.



#### Telefonjának egyéni beállításai

- 3.1.2. A programozási üzemmód beállításai – **Átkapcsolható hívásjelzés – csengetéssel / beszédhanggal**  
Válassza ki a hívásjelzési módot csengetésre vagy a másik fél hangjára.



### 1.2.7. Hívás korlátozás nélkül

- Saját hívási jogainak (kategóriájának) használata egy másik mellékállomáson (Átvitt jogosultság)

#### ◆◆ Saját hívási jogainak (kategóriájának) használata egy másik mellékállomáson (Átvitt jogosultság)

Ön egy másik mellékállomáson használhatja saját hívási jogait (mellékállomási kategóriáját). Ön hatálytalaníthatja a mellékállomáson esetleg beállított korlátozásokat. Ezen szolgáltatás igénybe vételéhez szükség van az eredeti mellékállomási hívószámra és egy mellékállomási PIN (Személyi azonosítási szám) kódra. Ön egy hívást az ellenőrzött kód és az ellenőrzött PIN bevitelével kezdeményezhet. A rendelkezésre álló, ellenőrzött kódot kérdezze meg a rendszerfelelőstől.

#### Hívás (átvitt jogosultság)

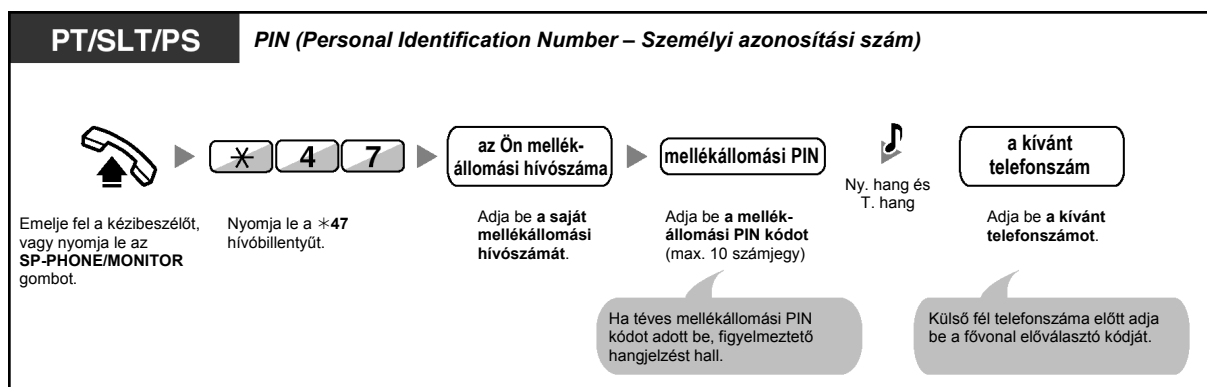

#### Hívás ellenőrzött kóddal (Ellenőrzött kód bevitel)

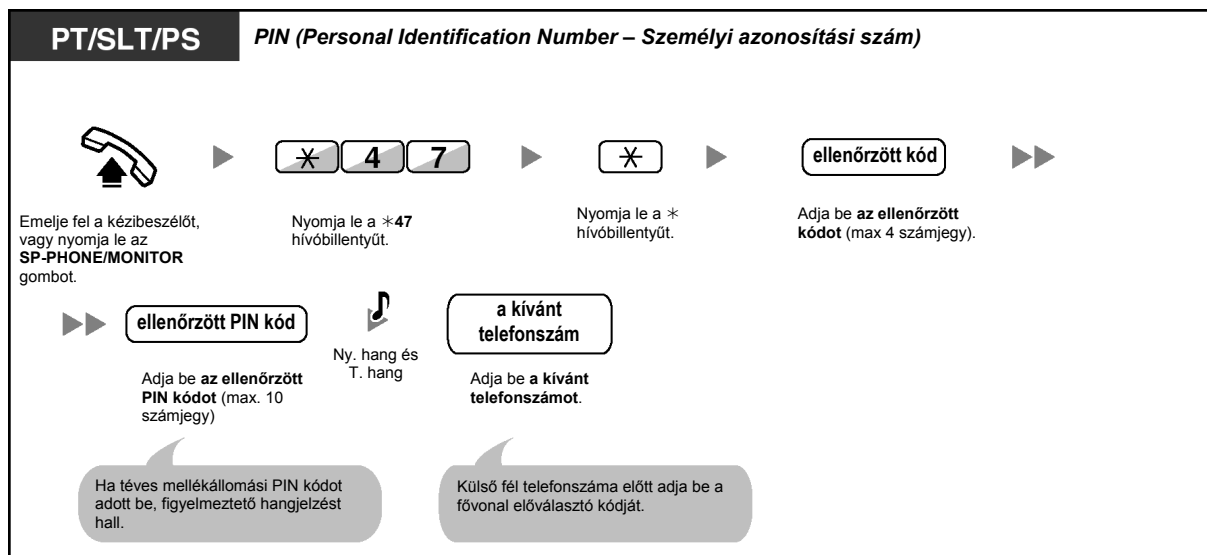

### 1.2.8. A hívott fél közvetlen elérése bejövő fővonalai hívásnál (DTMF beválasztás [DISA])

– Hívás DTMF beválasztással

#### ◆◆ Hívás DTMF beválasztással

Amikor a fővonalai hívók felhívják az alközponton belüli mellékállomásokat, a hívót előre felvett kimenő üzenet (üdvözlés) fogadja és tájékoztatást kap arról, hogyan érhet el egy mellékállomást. Önnek nincs szüksége a kezelő közreműködésére.

Ön a biztonsági üzemmód beállításától függően érheti el a rendszerszolgáltatásokat illetve hívhat egy külső felet. Alközpontjának beállítási módját kérdezze meg a rendszerfeleleltől.

**Feltétlenül olvassa el a „Fontos figyelmeztetés”-t az 5. oldalon.**

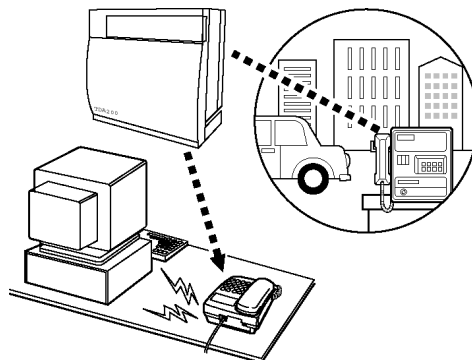

#### Mellékállomás hívása

**Egy külső telefonkészületről** PIN (Personal Identification Number – Személyi azonosítási szám)

- Nem biztonsági üzemmódban / Trönk biztonsági üzemmódban**

Emelje fel a kézibeszélőt, vagy nyomja le az **SP-PHONE/MONITOR** gombot.

Adja be a **DISA** telefonszámot.

Cs.v. hang és DISA kimenő üzenet

Adja be a **kívánt mellékállomási szám**ot.
- Teljes biztonsági üzemmódban**

Emelje fel a kézibeszélőt, vagy nyomja le az **SP-PHONE/MONITOR** gombot.

Adja be a **DISA** telefonszámot.

Cs.v. hang és DISA kimenő üzenet

Nyomja le a **\*47** hívóbillentyűt.

Adja be az **Ön mellékállomási száma**t. Vagy nyomja le a **\*** hívóbillentyűt, majd adja be az **ellenőrzött kódot**.
- Adja be a mellékállomási PIN kódot vagy az ellenőrzött PIN kódot (max. 10 számjegy).**

Ny. hang és T. hang

Adja be a **kívánt mellékállomási szám**ot.

## Külső fél hívása

**Egy külső telefonkészületről** PIN (Personal Identification Number – Személyi azonosítási szám)

- Nem biztonsági üzemmódban**
- Trönk biztonsági üzemmódban / Teljes biztonsági üzemmódban**

Adja be a mellékállomási PIN kódot vagy az ellenőrzött PIN kódot (max. 10 számjegy).

Ny. hang és T. hang

Adja be az Ön mellékállomási számát. Vagy nyomja le a \* hívóbillentyűt, majd adja be az ellenőrzött kódot.

## Újabb kísérlet

**Egy külső telefonkészületről**

Egy másik szám tárcsázása egy külső féllel történő beszélgetés közben, illetve csengetési visszhang, tájékoztató hang vagy foglaltsági hang alatt:

Nyomja le a \* hívóbillentyűt.

DISA üzenet

Adja be a telefonszámot.

Külső fél telefonszáma előtt adja be a fővonal előválasztó kódját.



- **FIGYELMEZTETÉS:**  
Amikor Ön engedélyezi a DTMF beválasztás (DISA) funkcionál a külső vonal – külső vonal hívás szolgáltatást, és egy harmadik fél tudomására jut az alközponti jelszó (az ellenőrzött PIN kód/mellékállomási PIN kód), akkor fennáll az a veszély, hogy az Ön telefonvonalán jogtalan hívásokat kezdeményezhetnek, amelyek költségét Önnek kell fizetnie. Nyomatékosan felhívjuk a figyelmét, hogy a probléma elkerülése érdekében tartsa be az alábbi pontokban foglaltakat:
  - a) Okvetlen tartsa titokban a PIN kódot.
  - b) Minél hosszabb és komplikáltabb PIN kódot használjon.
  - c) Gyakran változtassa a PIN kódot.
- **Időkorlát**  
Mindkét fél figyelmeztető hangot hall a megadott időkorlát letelte előtt tizenöt másodperccel. A hívás időtartamának meghosszabbítására nyomja le bármelyik hívóbillentyűt, a „\*” billentyűt kivéve.
- **Ha az alközpontban beállították a beépített automatikus kezelő szolgáltatást**, akkor a kívánt mellékállomást egyszerű módon, a kimenő üzenet szerinti, egyetlen hívóbillentyű (0–9) lenyomásával érheti el.

### 1.2.9. Telefonjának beállítása egy másik mellékállomásról vagy a DTMF beválasztás segítségével (Beállítás távvezérléssel)

Ön telefonkészülékén az alábbi szolgáltatásokat állíthatja be egy másik mellékállomásról vagy a DTMF beválasztás (DISA) segítségével:

- Hívásátirányítás (FWD) / Hívásvédelem („Ne zavarj” [DND])
- Mellékállomások bekapcsolódási / kilépési (Log-in / Log-out) állapota
- Üzenethagyás (Várakozó üzenet jelzése)
- Mellékállomás lezárása
- Időszolgálat üzemmód – Az időszolgálat átkapcsolása (nappali/éjszakai/ebédidő/kávészünet)

#### Egy másik mellékállomásról

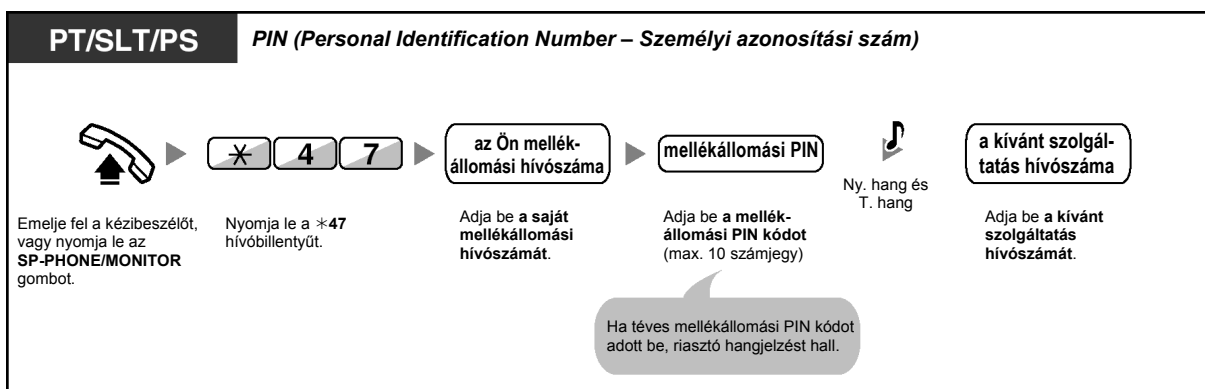

#### A DTMF beválasztás (DISA) segítségével

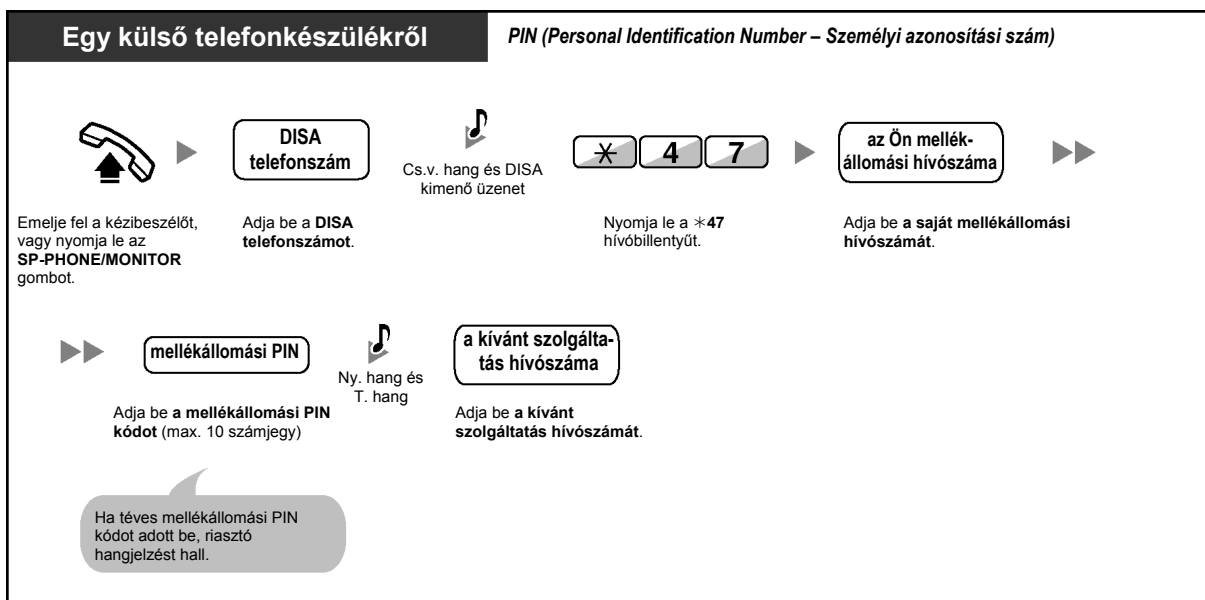

## 1.3. Hívások vétele

### 1.3.1. Hívások fogadása

**PT/SLT/PS**



Lépjen be a hívásba.



Beszélgjen.

Válasszon ki egyet az alábbi módszerek közül:

- Emelje fel a kézibeszélőt, hogy fogadja az elsőbbségi vonalat. (Alapbeállítás: Csengetéssel jelentkező hívás kiválasztása)
- Nyomja le az SP-PHONE vagy MONITOR gombot.
- Nyomja le közvetlenül a villogó CO, INTERCOM, vagy ICD Group (ICD csoport) gombot.
- Nyomja le az ANSWER gombot.



- Az ICD Group (ICD csoport) gomb fénye az aktuális állapotot jelzi az alábbiak szerint:  
**Nem világít:** Szabad.  
**Zöld fényel világít:** A vonal használatban van (Ön használja a vonalat).  
**Piros fényel világít:** Mellékállomása kilépett a bejövő híváselosztási csoportból.



#### Telefonjának egyéni beállításai

- 3.1.2. A programozási üzemmód beállításai –  
**Elsőbbségi fővonal kijelölés – bejövő**  
Kiválasztja a lefoglalt fővonalat, amikor felemeli a kézibeszélőt vagy lenyomja az SP-PHONE/MONITOR gombot.  
**A hívásjelzési mód megváltoztatása (Átkapcsolható hívásjelzés – csengetéssel / beszédhanggal)**  
Kiválasztja a hívási módot: csengetés vagy a másik fél hangja.
- 3.1.3. A gombok egyéni beállításai  
Hozzon létre vagy írjon át egy bejövő híváselosztási csoport (ICD Group) gombot.

### 1.3.2. Hívásfogadás a kézibeszélő felemelése nélkül (Hangostelefon üzemmódú hívásfogadás)



Ön a vonal kapcsolásakor azonnal fogadhatja a belső hívást anélkül, hogy felemelné a kézibeszélőt vagy lenyomná az **SP-PHONE/MONITOR** gombot. Amikor belső hívás érkezik, Ön a másik fél hangját rögtön hallja, anélkül, hogy a telefon csengetne. Amikor külső hívás érkezik, Ön a hívó fél hangját az előre beprogramozott csengetésszám után hallja. A külső hívások hangostelefon üzemmódú fogadásához rendszerprogramozás szükséges. Forduljon a forgalmazóhoz.



#### Beállítás/Törlés

**PT**

*Ha a telefon szabad, a kézibeszélő a helyén van és az **SP-PHONE/MONITOR** gomb nincs megnyomva:*

Nyomja le az **AUTO ANS** gombot.



- Az AUTO ANS gomb fénye az aktuális állapotot jelzi az alábbiak szerint:  
**Nem világít:** Nincs beállítva.  
**Világít:** Beállítva.
- A hordozható készülékkel rendelkező felhasználók kérjük, olvassák el a PS „Kezelési útmutatóját”.

### 1.3.3. Egy másik mellékállomást csengető hívás átvétele (Hívásátvétel)

- Egy hívás fogadása egy másik telefonról (Hívásátvétel)
- Az Ön hívása átvételének megtiltása a többi mellékállomás számára (Hívásátvétel letiltása)

#### ◆◆ Egy hívás fogadása egy másik telefonról (Hívásátvétel)

Ön a bejövő, egy másik mellékállomást csengető hívást saját telefonkészülékéről fogadhatja anélkül, hogy el kellene hagynia helyét.

Az alábbi típusok állnak rendelkezésre:

**Hívásátvételi csoport:** Saját mellékállomási csoportján belüli hívást vesz át.

**Irányított hívásátvétel:** Egy megadott mellékállomás hívását veszi át.

**PT/SLT/PS**



Emelje fel a kézibeszélőt,  
vagy nyomja le az  
**SP-PHONE/MONITOR**  
gombot.

(DSS)

vagy

**\* 4 0** csoport szám Hívásátvételi csoport

vagy

**\* 4 1** mellékáll. hívószám Irányított hívásátvétel

Ny. hang



Beszéljen.

Nyomja le a villogó **DSS** gombot.  
 Nyomja le a **\*40** hívóbillentyűt, majd adja be a **csoport számát** (2 számjegy).  
 Vagy nyomja le a **\*41** hívóbillentyűt, majd adja be a **mellékállomás hívószámát**.



- **Ha várakozó hívás hangjelzést kap**, akkor megkérhet egy harmadik felet, hogy irányított hívásátvétellel vegye át az Ön második hívását.
- Ha ugyanarra a csoportra több bejövő hívás érkezett, akkor a legrégebben várakozó hívást fogadja elsőként.

#### ◆◆ Az Ön hívása átvételének megtiltása a többi mellékállomás számára (Hívásátvétel letiltása)

Ön megakadályozhatja vagy megengedheti, hogy a többi mellékállomás átvegye az Ön hívásait.

**PT/SLT/PS**



Emelje fel a kézibeszélőt,  
vagy nyomja le az  
**SP-PHONE/MONITOR**  
gombot.

**\* 7 2 0**

Nyomja le a **\*720**  
hívóbillentyűt.

(vagy)

**1** Letiltás

**0** Engedélyezés

Ny. hang



Tegye a helyére a kézibeszélőt,  
vagy nyomja le az **SP-PHONE/**  
**MONITOR** gombot.

A hívásátvétel letiltásához nyomja le az **1** hívóbillentyűt, vagy az engedélyezéshez nyomja le a **0** hívóbillentyűt.



### 1.3.4. Külső hangszórón jelentkező hívás fogadása (Fővonalai hívás fogadása bármelyik mellékállomásról [TAFAS])

Ön a külső hangszórón csengető, bejövő fővonalai hívást bármelyik mellékállomásról fogadhatja.

#### Külső hangszórón keresztül

<A KX-TDA100/KX-TDA200 típus felhasználóinak>

**PT/SLT/PS**

*Amikor hangjelzést hall:*

Emelje fel a kézibeszélőt, vagy nyomja le az **SP-PHONE/MONITOR** gombot.

Nyomja le a **\*42** hívóbillentyűt.

Adja be a **hangszóró hívószámát** (1 számjegy).

Ny. hang

Beszéljen.

<A KX-TDA15/KX-TDA30 típus felhasználóinak >

**PT/SLT/PS**

*Amikor hangjelzést hall:*

Emelje fel a kézibeszélőt, vagy nyomja le az **SP-PHONE/MONITOR** gombot.

Nyomja le a **\*42** hívóbillentyűt.

Nyomja le az **1** hívóbillentyűt.

Ny. hang

Beszéljen.



- Ön ezzel a módszerrel a külső hangszórón keresztül hallható személykeresés bementést is fogadhatja.

### 1.3.5. Az ANSWER/RELEASE (Hívásfogadás / Bontás) gomb használata

Az ANSWER és a RELEASE gomb a fejbeszélő illetve a hangostelefon használatakor kényelmes.

Az ANSWER gombbal Ön az összes bejövő hívást fogadhatja.

A RELEASE gombbal Ön egy beszélgetés közben vagy után bonthatja a vonalat, vagy befejezheti egy hívás átadását.



#### Hívásfogadás



#### Hívásátadás

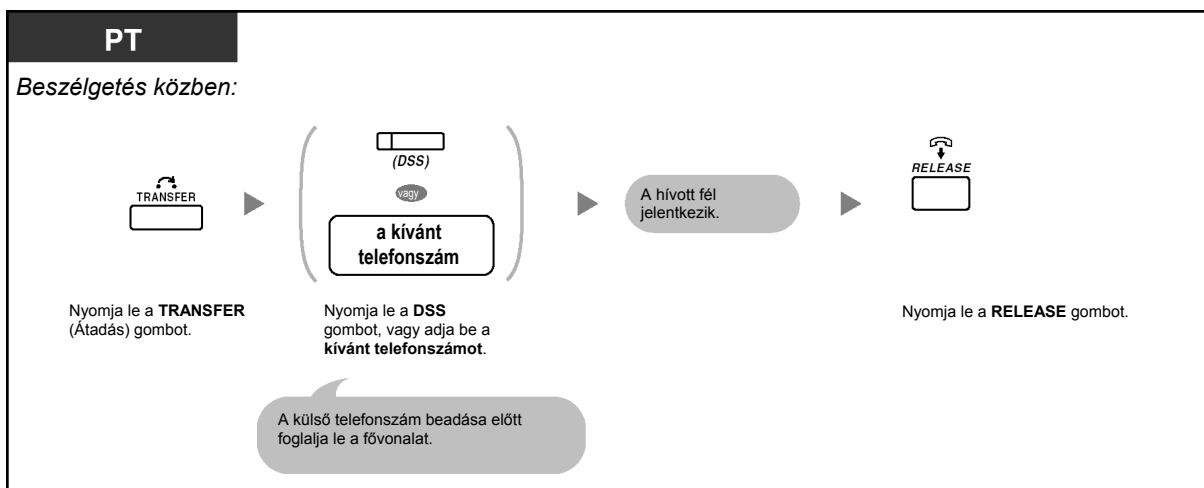

#### Beszélgetés egy várakozó hívóval



### Fővonalai hívás átadása mellékállomásnak egyetlen gombnyomással

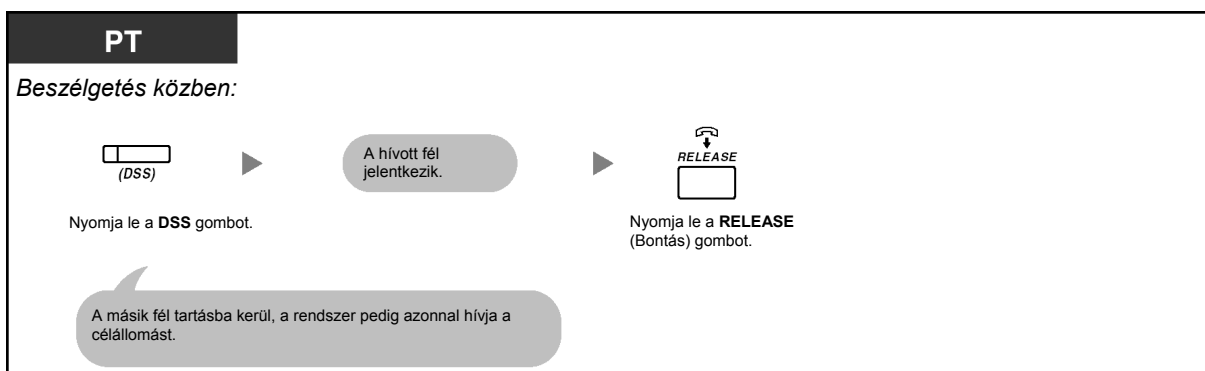

### A beszélgetés befejezése



#### Telefonjának egyéni beállításai

- 3.1.3. A gombok egyéni beállításai  
Hozza létre vagy írja át az Answer (Hívásfogadás) illetve a Release (Bontás) gombot.

### 1.3.6. A rosszakaratú hívók azonosítása (Rosszakaratú hívás azonosítás [MCID])

Ön felkérheti telefontársaságát, hogy egy beszélgetés közben vagy a hívó fél bontása után kövesse le a rosszakaratú hívót.

A rosszakaratú hívásról az információt később kapja meg.

#### MCID igény

**PT/SLT/PS**

*Beszélgetés közben vagy a hívó bontása után a tájékoztató hang közben:*

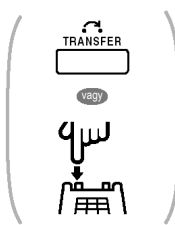

Nyomja le a **TRANSFER** (Átadás) vagy a **Recall** (Újrahívás) gombot vagy nyomja le egy pillanatra a készülék villóját.



Nyomja le a **\*7\*3** hívóbillentyűt.



Ny. hang



Beszéljen, illetve tegye a helyére a kézibeszélőt, vagy nyomja le az **SP-PHONE/MONITOR** gombot.



- Az MCID szolgáltatás elérése az Ön telefontársasága által nyújtott ISDN szolgáltatásoktól függ.

## 1.4. Beszélgetés közben

### 1.4.1. Hívás átadása

- Hívás átadása mellékállomásra az alközponton belül
- Hívás átadása külső félnek az alközponti szolgáltatás segítségével
- Hívás átadása ISDN szolgáltatás használatával (Hívásátadás [CT] – ISDN segítségével)



- Ön egy tartásban lévő hívást anélkül is átadhat, hogy a kézibeszélő felemelésével vagy az **SP-PHONE/MONITOR** gomb lenyomásával beszédállásba kerülne a tartásban lévő féllel.  
Ha a hívást egy előre meghatározott időn belül nem veszi ki a tartásból, akkor figyelmeztetésként riasztó jelzést hall, ha pedig egy előre meghatározott időn belül nem veszi ki a tartásból, akkor az automatikusan elbomlik.
- **Ha riasztó hangjelzést hall, akkor a célállomás nem fogadta a hívást. Jelentkezzen a hívásra.**

### ◆◆ Hívás átadása mellékállomásra az alközponton belül

#### Átadás

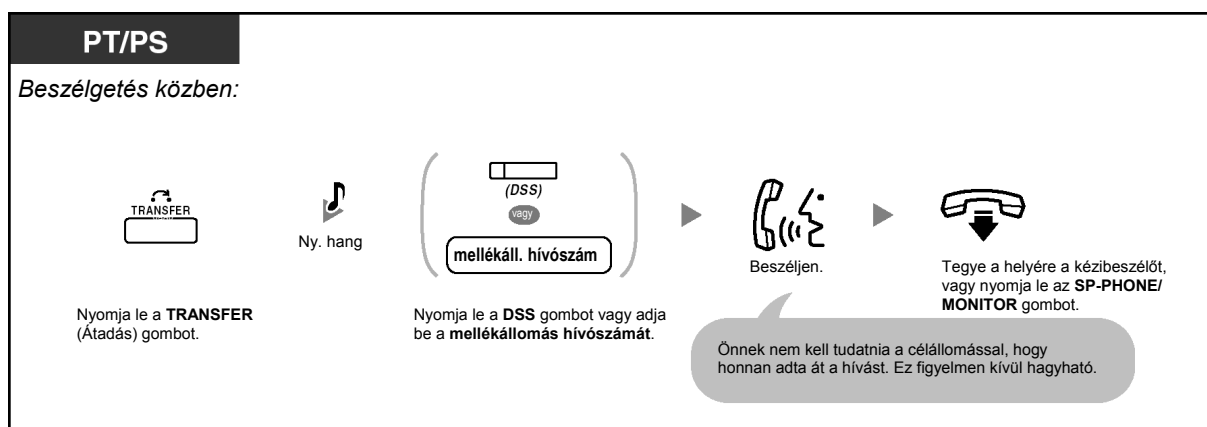

### Hívás átadása egy gombnyomással (Egygombos átadás)

**PT/PS**

*Beszélgetés közben:*

Nyomja le a **DSS** gombot.

Beszéljen.

Tegye a helyére a kézibeszélőt, vagy nyomja le az **SP-PHONE/MONITOR** gombot.

Önnek nem kell tudnia a célállomással, hogy honnan adta át a hívást. Ez figyelmen kívül hagyható.



- Ön akkor is helyére teheti a kézibeszélőt, vagy lenyomhatja az **SP-PHONE/MONITOR** gombot, ha a célállomás nem jelentkezik.

### ◆◆ Hívás átadása külső félnek az alközponti szolgáltatás segítségével

Adott mellékállomások kizárhatók ezen funkció használatából.

**PT/PS**

*Beszélgetés közben:*

Nyomja le a **TRANSFER** (Átadás) gombot.

Ny. hang

**fővonal**  
Foglalja le a **fővonalat**.

**külső telefonszám**  
Adja be a **külső telefonszámot**.

Beszéljen.

Tegye a helyére a kézibeszélőt, vagy nyomja le az **SP-PHONE/MONITOR** gombot.

Ezzel átadta a hívást.

**SLT**

*Beszélgetés közben:*

Nyomja le a **Recall** (Újrahívás) gombot, vagy nyomja le egy pillanatra a készülék villóját.

Ny. hang

**fővonal**  
Foglalja le a **fővonalat**.

**külső telefonszám**  
Adja be a **külső telefonszámot**.

Beszéljen.

Tegye a helyére a kézibeszélőt, vagy nyomja le az **SP-PHONE/MONITOR** gombot.

Ezzel átadta a hívást.



- **Időkorlát**

Tizenöt másodperccel a kijelölt időkorlát lejártá előtt mind a hívó mind az átadást fogadó fél figyelmeztető hangjelzést kap.

- **Ha vissza kíván térni a tartásban lévő híváshoz még a hívott fél jelentkezése előtt,** akkor nyomja le a TRANSFER (Átadás), a megfelelő CO, ICD Group (ICD csoport) vagy INTERCOM gombot, illetve nyomja le egy pillanatra a készülék villáját.



**Telefonjának egyéni beállításai**

- 3.1.3. A gombok egyéni beállításai  
Hozzon létre vagy írjon át egy DSS (Közvetlen hívó) gombot.

## ◆◆ Hívás átadása az ISDN szolgáltatás használatával (Hívásátadás [CT] – ISDN segítségével)

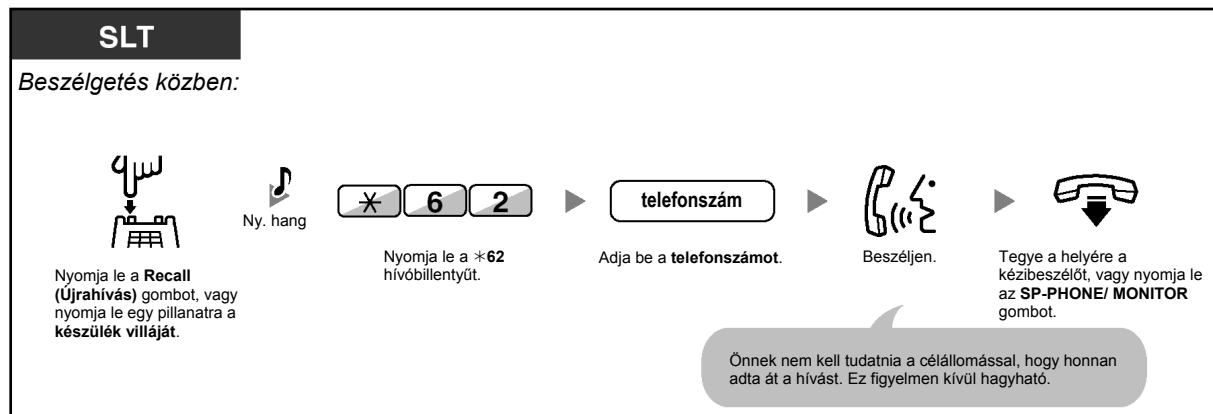
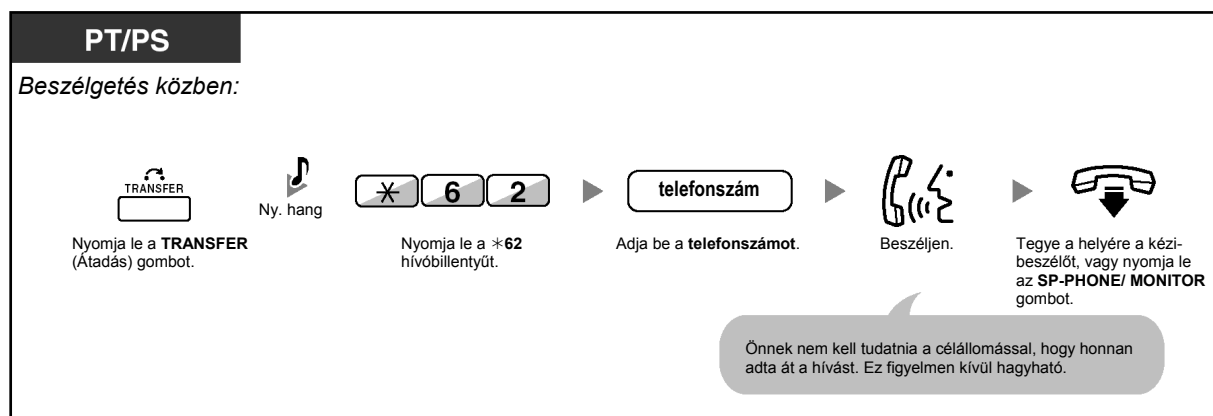
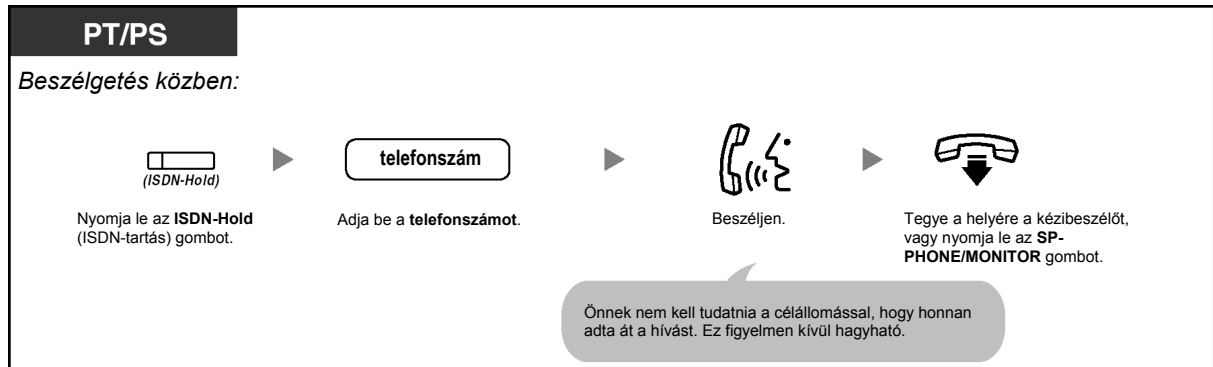

- Ha ki akar venni egy tartásban lévő hívást a tartásból, nyomja le a TRANSFER (Átadás), vagy a Recall (Újrahívás) gombot, vagy nyomja le egy pillanatra a készülék villáját.
- Ha Ön egy hívás átadása közben teszi a helyére a kézibeszélőt, vagy nyomja le az **SP-PHONE/MONITOR** gombot, az akkor is átadásra kerül.
- A hívás átadása után a vonal felszabadul.



### Telefonjának egyéni beállításai

- 3.1.3. A gombok egyéni beállításai  
Hozzon létre vagy írjon át egy ISDN-Hold (ISDN-tartás) gombot.



## 1.4.2. Hívás tartásba tétele

- Tartás
- Hívás (alközponti) rendszer-parkoló-zónába kapcsolása



- Ha a hívást egy előre meghatározott időn belül nem veszi ki a tartásból, akkor figyelmeztetésként riasztó jelzést hall, ha pedig előre meghatározott időn belül nem veszi ki a fővonalis hívást a tartásból, akkor az automatikusan elbomlik.

### ◆◆ Tartás

Kétféle tartás lehetséges. A különbség közöttük az, hogy mások kivehetik-e az Ön tartásban lévő hívását (Szokásos tartás) vagy sem (Kizárólagos tartás). Mivel ezek átválthatók, az aktuális üzemmódot kérdezze meg a rendszerfelelőstől.

#### Tartás (Hívás tartás)

**PT/PS**

*Beszélgetés közben:*



TRANSFER



HOLD



Ny. hang





\* 5 0



Ny. hang



Nyomja le a **HOLD** (Tartás) gombot, vagy nyomja le a **TRANSFER** (Átadás) gombot és a **\*50** hívóbillentyűt.

Tegye a helyére a kézibeszélőt, vagy nyomja le az **SP-PHONE/MONITOR** gombot.

**SLT**

*Beszélgetés közben:*



Recall



Ny. hang



Nyomja le a **Recall** (Újra-hívás) gombot, vagy nyomja le egy pillanatra a készülék villóját.

Nyomja le a **\*50** hívóbillentyűt.

Tegye a helyére a kézibeszélőt, vagy nyomja le az **SP-PHONE/MONITOR** gombot.

## Hívás kivétele tartásból

**PT/SLT/PS**

- A tartásba tevő mellékállomáson (Hívás kivétele tartásból)**

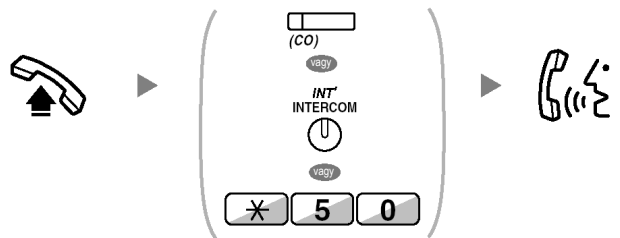

Emelje fel a kézbeszélőt, vagy nyomja le az **SP-PHONE/MONITOR** gombot.

Nyomja le a villogó **CO** vagy **INTERCOM** gombot vagy a **\*50** hívóbillentyűt.

Beszéljen.
- Egy másik mellékállomáson tartásban lévő fővonalis hívás kivétele tartásból – csak szokásos tartás esetén (Hívás kivétele tartásból – a tartásban lévő fővonal számával meghatározva)**

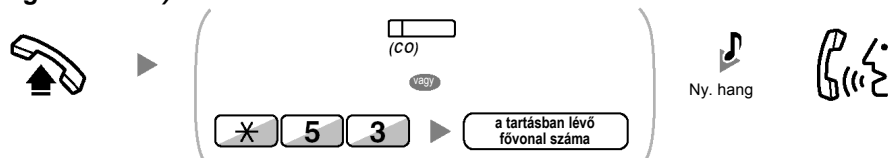

Emelje fel a kézbeszélőt, vagy nyomja le az **SP-PHONE/MONITOR** gombot.

Nyomja le a **CO** gombot, vagy nyomja le az **\*53** hívóbillentyűt, és adja be a **tartásban lévő fővonal számát** (3 számjegy).

Ny. hang

Beszéljen.
- Egy másik mellékállomáson tartásban lévő belső vagy fővonalis hívás kivétele tartásból – csak szokásos tartás esetén (Hívás kivétele tartásból – a tartásba tevő mellékállomás hívószámával meghatározva)**



Emelje fel a kézbeszélőt, vagy nyomja le az **SP-PHONE/MONITOR** gombot.

Nyomja le a **\*51** hívóbillentyűt.

Nyomja le a **DSS** gombot, vagy adja be a **tartásba tevő mellékállomás hívószámát**.

Ny. hang

Beszéljen.



- A **CO** illetve az **INTERCOM** gomb fénye az aktuális állapotot jelzi az alábbiak szerint:

  - Szokásos tartás üzemmód
  - Zöld fénnel, lassan villog:** Az Ön tartásban lévő hívása.
  - Piros fénnel villog:** Egy másik mellékállomáson tartásban lévő hívás.
  - Kizárólagos tartás üzemmód
  - Zöld fénnel, gyorsan villog:** Az Ön tartásban lévő hívása.
  - Piros fénnel világít:** Egy másik mellékállomáson tartásban lévő hívás.
- A tartás üzemmód megváltoztatása (csak rendszerkészüléknél)**

A **HOLD** (Tartás) gomb lenyomása után, ha ismét lenyomja a **HOLD** (Tartás) gombot, akkor a tartási állapot a Szokásos tartás üzemmódból átvált Kizárólagos tartás üzemmódra, illetve a Kizárólagos tartás üzemmódból átvált Szokásos tartás üzemmódra.



- **Az egyszerű használat érdekében** Ön egy másik CO, ICD Group (ICD csoport) vagy INTERCOM gomb lenyomásával egy hívást automatikusan tartásba tehet, de csak akkor, ha ez előre be van programozva. (**Automatikus tartás**) Forduljon a forgalmazóhoz.

### ◆◆ Hívás tartása egy rendszer-parkoló-zónában (Hívás várakoztatása)

Ön egy hívást tartásba tehet a közös, alközponti parkoló-zónába, és a várakoztatott hívást bármelyik mellékállomásról ki lehet venni a parkoló helyről. Ezt a szolgáltatást átadási szolgáltatásként használhatja.

Egy hívást egy megadott parkoló zónába (Megadott) vagy bármelyik parkoló zónába (Automatikus parkoló zóna) betehet. Ha létrehozta a Call Park (Hívás várakoztatása) és a Call Park (Automatic Park Zone) (Hívás várakoztatása [Automatikus parkoló zóna]) gombot, a két várakoztatási mód között, egyszerűen a megfelelő gomb lenyomásával választhat.

Ha egy hívást automatikusan tettek várakoztatásba, vagy egyszerre több hívás is várakozik, akkor a kívánt hívás várakozásból való kivételéhez Önnek meg kell adnia a parkoló zóna számát.

### Beállítás

**PT/PS**

*Beszélgetés közben:*



(Call Park)

Nyomja le a **Call Park** (Hívás várakoztatása) gombot.

**PT/PS**

*Beszélgetés közben:*



Nyomja le a **TRANSFER** (Átadás) gombot.



Nyomja le a \*52 hívóbillentyűt.

a parkoló-zóna száma

 Megadott  
 vagy  

\*

 Automatikus

 Ny. hang



Tegye a helyére a kézi-beszélőt, vagy nyomja le az **SP-PHONE/MONITOR** gombot.

Adja be a **parkoló-zóna számát** (2 számjegy), vagy nyomja le a \* gombot, ha automatikusan egy szabad parkoló zónába kívánja tenni a hívást.

Ha foglaltsági hangot hall, adja be egy másik parkoló zóna számát, vagy nyomja meg ismét a \* gombot.

**SLT**

*Beszélgetés közben:*

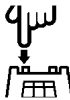



Nyomja le a **Recall** (Újrahívás) gombot vagy nyomja le egy pillanatra a **készülék villáját**.



Nyomja le a \*52 hívóbillentyűt.

a parkoló-zóna száma

 Ny. hang



Tegye a helyére a kézi-beszélőt, vagy nyomja le az **SP-PHONE/MONITOR** gombot.

Adja be egy megadott **parkoló-zóna számát** (2 számjegy).

Ha foglaltsági hangot hall, adja be egy másik parkoló zóna számát.

### Hívás kivétele várakoztatásból

**PT/PS**

Beszélgetés közben:



(Call Park)

Nyomja le a villogó **Call Park** (Hívás várakoztatása) gombot.

**PT/SLT/PS**



Emelje fel a kézibeszélőt, vagy nyomja le az **SP-PHONE/ MONITOR** gombot.

Nyomja le a \***52** hívóbillentyűt.

Adja be a **tárolt parkoló zóna számát** (2 számjegy).

Ny. hang

Beszéljen.



- Ha a hívást automatikusan várakoztatták, ellenőrizze a kijelzőn a parkoló zóna számát.



- **Ha tájékoztató hangot hall, amikor egy hívást kíván kivenni a várakozásból**, akkor nincs hívás tartásban. Ellenőrizze a tárolt parkoló zóna számát.
- Miután egy hívást várakoztatásba helyezett, lehetősége nyílik egyéb műveletek elvégzésére.



#### Telefonjának egyéni beállításai

- 3.1.3. A gombok egyéni beállításai  
Hozza létre vagy írja át a **Call Park** (Hívás várakoztatása) és a **Call Park (Automatic Park Zone)** (Hívás várakoztatása [Automatikus parkoló zóna]) gombot.

### 1.4.3. Beszélgetés két féllel felváltva (Partnerváltogatás)

Amikor az egyik féllel beszél, mialatt a másik fél tartásban van, Ön a két hívást (váltakozva) oda-vissza cserélgetheti.

A felek váltogatása miközben a másik fél ideiglenesen tartásba kerül.

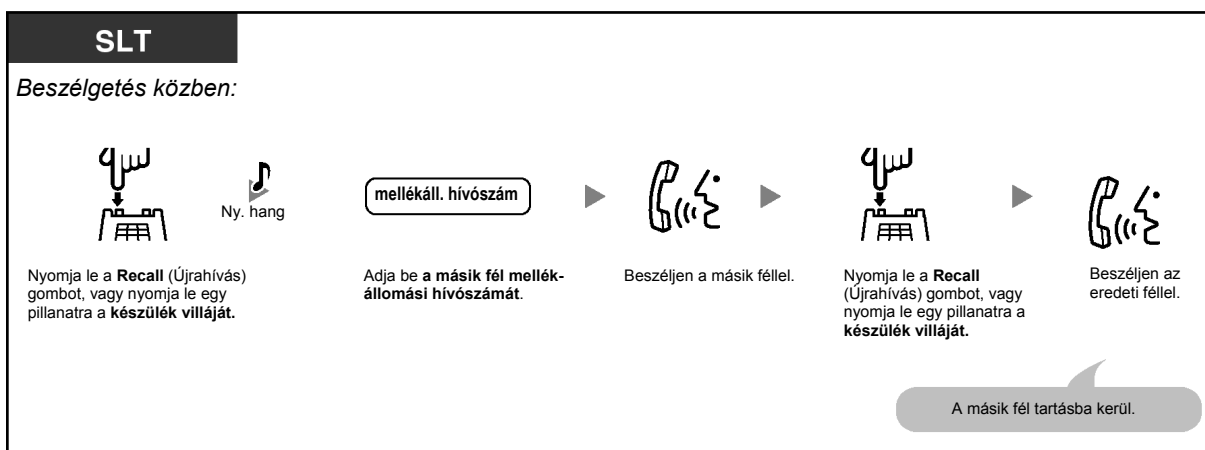
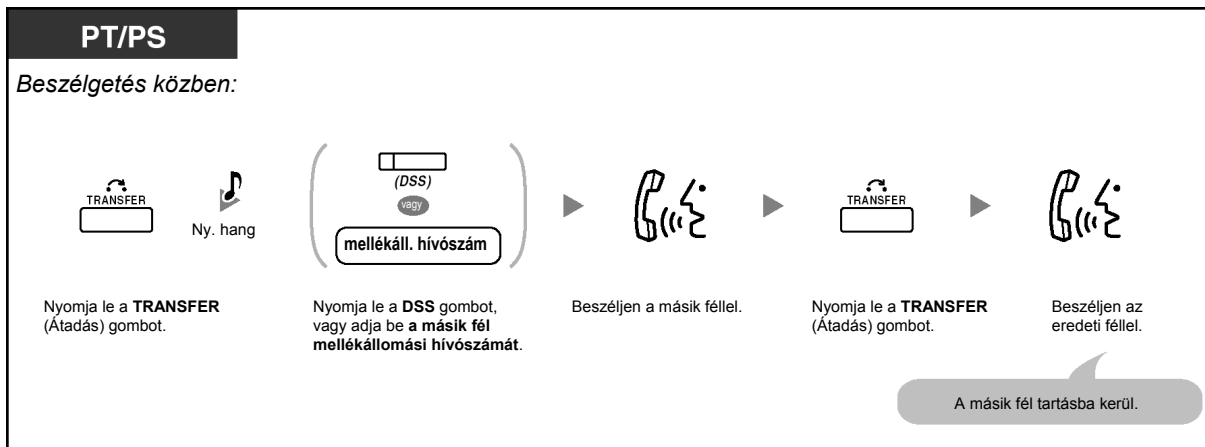

### Kilépés a beszélgetésből, és a másik két fél beszélhet

**PT/PS**

*Beszélgetés közben:*

Nyomja le a **TRANSFER** (Átadás) gombot.

Ny. hang

(DSS)  
vagy  
mellékáll. hívószám

Nyomja le a **DSS** gombot, vagy adja be a **másik fél mellékállomási hívószámát**.

Beszéljen a másik félel.

Nyomja le a **TRANSFER** (Átadás) gombot.

Tegye le a kézi-beszélőt, vagy nyomja le az **SP-PHONE/MONITOR** gombot.

**SLT**

*Beszélgetés közben:*

Nyomja le a **Recall** (Újrahívás) gombot, vagy nyomja le egy pillanatra a **készülék villáját**.

Ny. hang

mellékáll. hívószám

Adja be a **másik fél mellékállomási hívószámát**.

Beszéljen a másik félel.

Nyomja le a **Recall** (Újrahívás) gombot, vagy nyomja le egy pillanatra a **készülék villáját**.

Tegye le a kézi-beszélőt, vagy nyomja le az **SP-PHONE/MONITOR** gombot.

### 1.4.4. Jelentkezés várakozó hívásra

- Jelentkezés alközponton belüli, várakozó hívásra
- Jelentkezés a főközpontból érkező, várakozó hívás jelzésre

#### ◆◆ Jelentkezés alközponton belüli várakozó hívásra

Beszélgetés közben a „Várakozó hívás hangjelzés”, vagy a telefonkészülék hangszóróján illetve a kézibeszélőjén keresztül hallható hangbemondás tájékoztatja Önt arról, hogy egy külső vagy egy másik mellékállomás által kezdeményezett hívás várakozik Önre. Mielőtt a szolgáltatást használná, aktiválnia kell. (Alapbeállítás: Letiltva – nincs hívás [Belső hívásokra]/nincs hang [Külső hívásokra]).

**A várakozó, második hívásra a folyó beszélgetés bontásával (1) vagy tartásba tételével (2) jelentkezhet.**

#### 1. A folyó beszélgetés bontása, és beszélgetés az új partnerrel

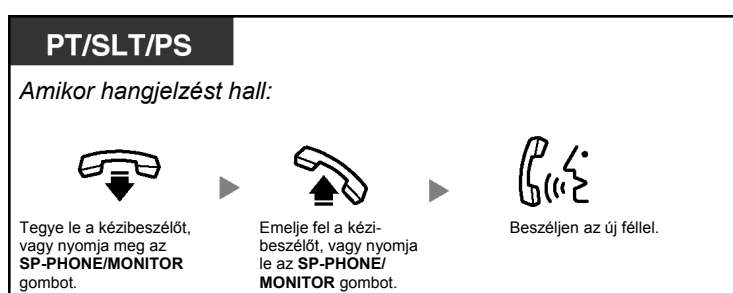

#### 2. A folyó beszélgetés tartásba tétele, és beszélgetés az új partnerrel

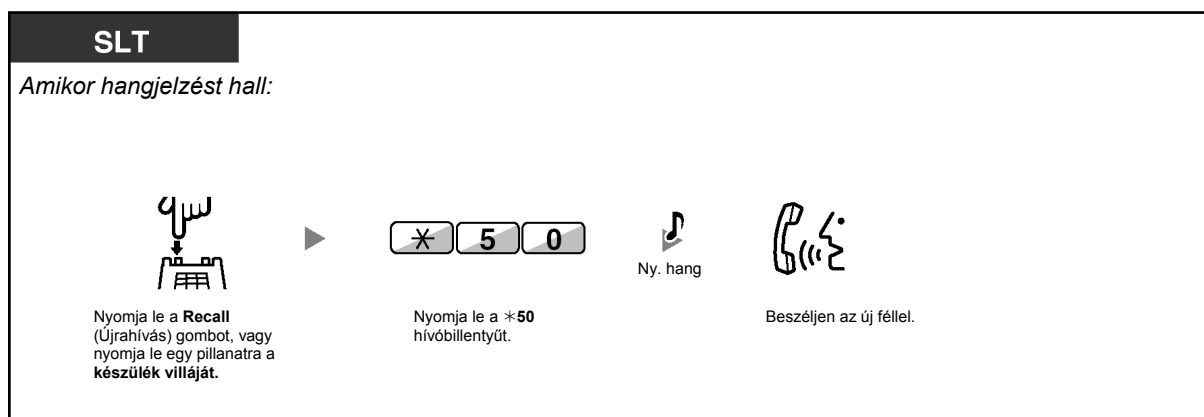
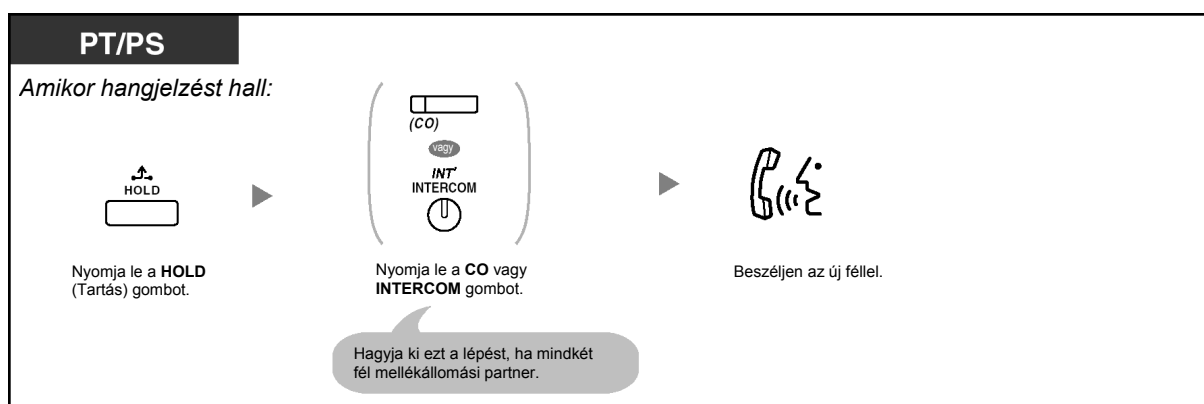

Miután beszélt az új féllel (második hívás), Ön bonthatja (2.1.) vagy tartásba teheti (2.2.), és visszatérhet az első híváshoz.

### 2.1. A második hívás bontása, és beszélgetés az eredeti féllel

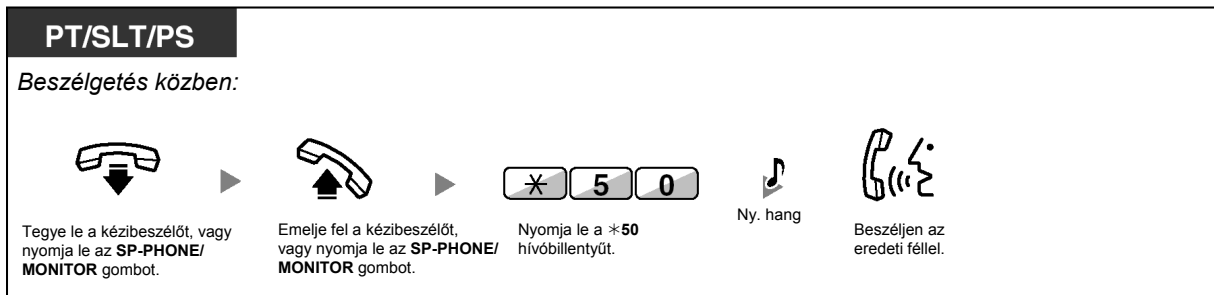
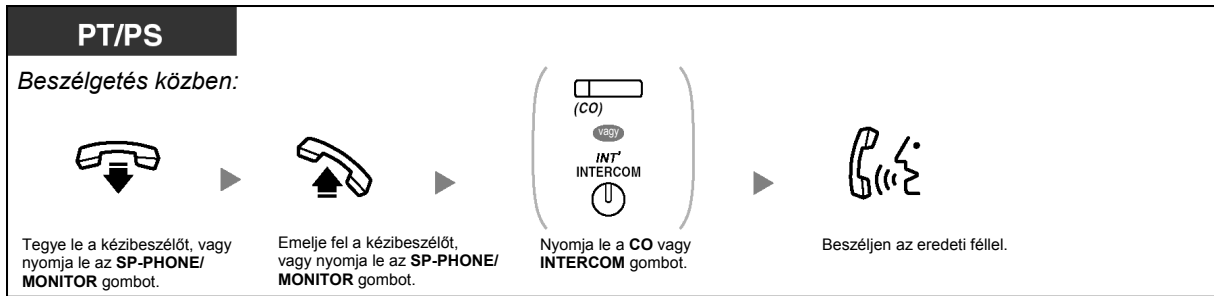

### 2.2. A második hívás tartásba tétele, és beszélgetés az eredeti féllel

Miután tartásba tette, beszélhet az eredeti féllel. Ezután bonthatja a hívást, és újra beszélhet az új féllel.

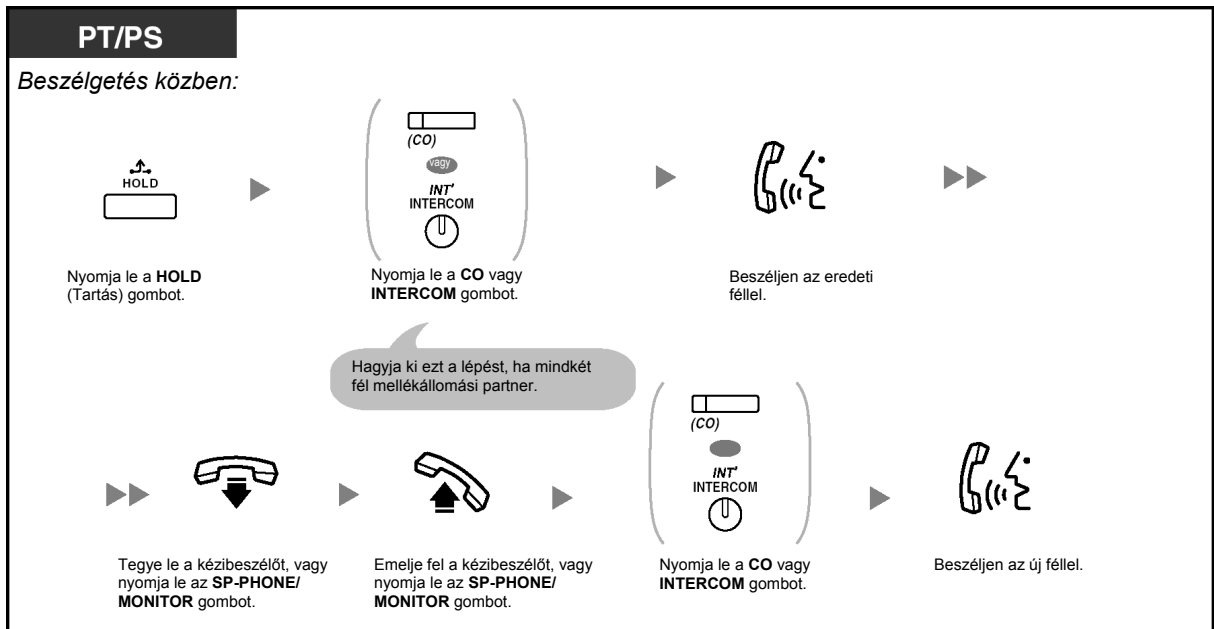



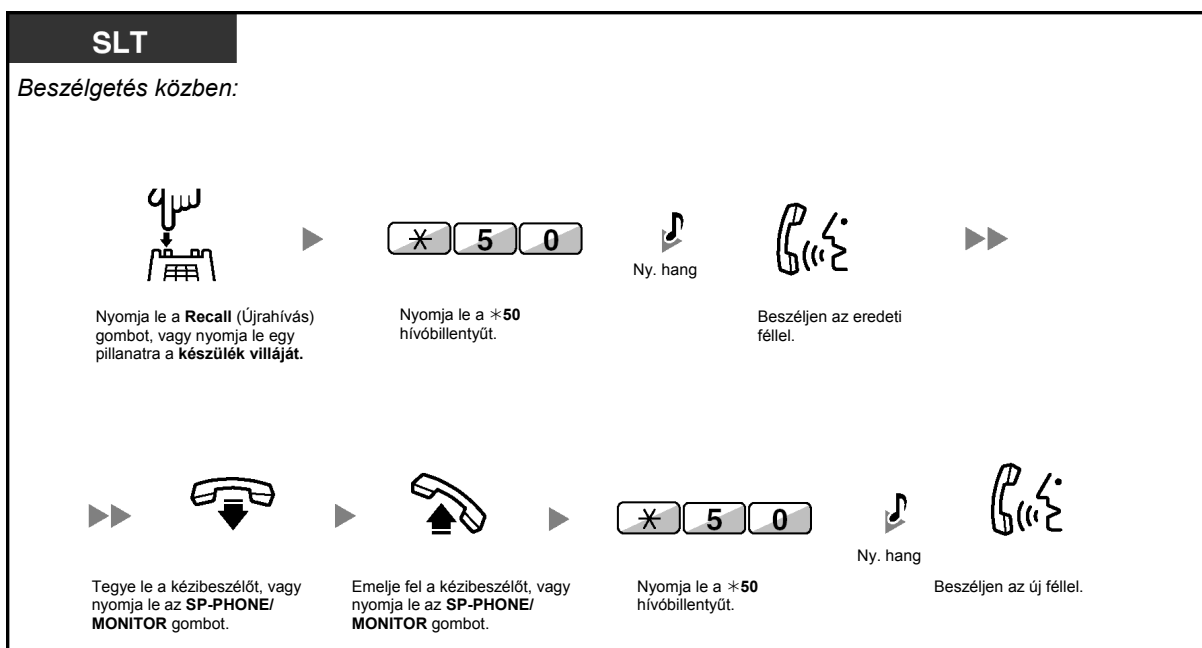

- **Az Ön telefonkészülékének típusától függően** alkalmazható az „Érkező hívás bejelentése felemelt kézibeszélő mellett [OHCA]” és a „Kezelői OHCA” funkció. Ön beszélhet a másik féllel a hangszóró és a mikrofon segítségével (OHCA), vagy csak bejelentheti Önnek a hívását a kézibeszélőn keresztül („Kezelői OHCA”), miközben Ön egy másik telefonbeszélgetést folytat a kézibeszélő segítségével. Olvassa el az „1.7.3. Várakozó hívás jelzés vétele (Várakozó hívás jelzése / Érkező hívás bejelentése felemelt kézibeszélő mellett [OHCA] / „Kezelői OHCA)” fejezetet.
- A hívás fogadása előtti tíz másodperces intervallumban öt másodpercre megjelenik a hívó mellékállomás neve illetve száma.



#### Telefonjának egyéni beállításai

- 3.1.2. A programozási üzemmód beállításai – **Várakozó hívás hangjelzés kiválasztása**

Ha Ön az „1. típusú hangot” választja ki, „Várakozó hívás hangjelzésként” ugyanazt a hangot kapja várakozó fővonalis illetve mellékállomási hívásnál is. Ha Ön a „2. típusú hangot” választja ki, „Várakozó hívás hangjelzésként” más hangot kap külső fél, és más hangot hall mellékállomási hívás esetén.

**Alapbeállítás**  
(1. típusú hang)

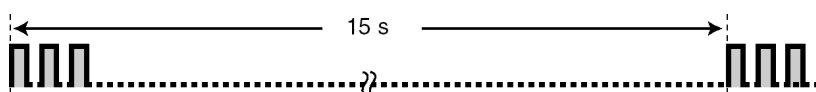

**Speciális hangjelzések**  
(2. típusú hang)

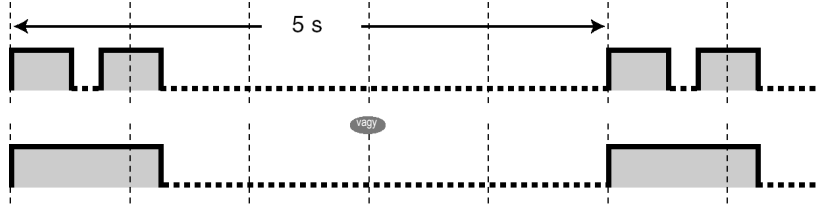

## ◆◆ Jelentkezés a főközpontból érkező, várakozó hívás jelzésre

Ez opcionális, a telefontársaság által biztosított szolgáltatás. Ön várakozó hívás hangjelzést illetve a hívóra vonatkozó információt is kaphat. Ha további részletekre kíváncsi forduljon a helyi telefontársasághoz.

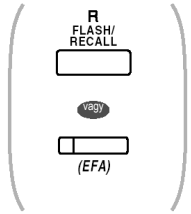
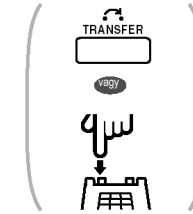
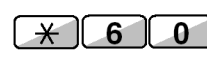
PT/PS	PT/SLT/PS
<p><i>Amikor hangjelzést hall:</i></p> <div style="text-align: center;">  </div> <p>Nyomja le a <b>FLASH/RECALL</b> (Hurokmegszakítás/Újrahívás) vagy az <b>EFA</b> (Külső szolgáltatások elérése) gombot.</p>	<p><i>Amikor hangjelzést hall:</i></p> <div style="display: flex; align-items: center;"> <div style="text-align: center; margin-right: 20px;">  </div> <div style="margin-right: 20px;">▶</div> <div style="text-align: center;">  </div> </div> <p>Nyomja le a <b>TRANSFER</b> (Átadás) vagy a <b>Recall</b> (Újrahívás) gombot, vagy <b>nyomja le egy pillanatra a készülék villáját</b>.</p> <p>Nyomja le a <b>*60</b> hívóbillentyűt.</p>



- **Ha vissza kíván térni az eredeti félhez**, ismételje meg a műveletet.
- Ebben az esetben, a rendszerkészülékeken a FLASH/RECALL gomb a külső szolgáltatások elérése (EFA) üzemmódban van.



### Telefonjának egyéni beállításai

- 3.1.3. A gombok egyéni beállításai  
Hozzon létre, vagy írjon át egy Külső szolgáltatások elérése (EFA) gombot.

### 1.4.5. Több résztvevős beszélgetés

- Beszélgetés közben további felek bevonása (Konferencia)
- Kilépés a konferenciából (Felügyelet nélküli konferencia)
- Kilépés a konferenciából (Kilépés a három résztvevős konferenciából)
- Harmadik fél belépésének engedélyezése az Ön hívásába (A titkosság feloldása)
- Harmadik fél bevonása egy, az ISDN szolgáltatás használatával folytatott beszélgetés közben (Három résztvevős konferencia [3PTY]-ISDN segítségével)

#### ◆◆ Beszélgetés közben további felek bevonása (Konferencia)

Ön beszélgetésébe egy vagy több felet is bevonhat.

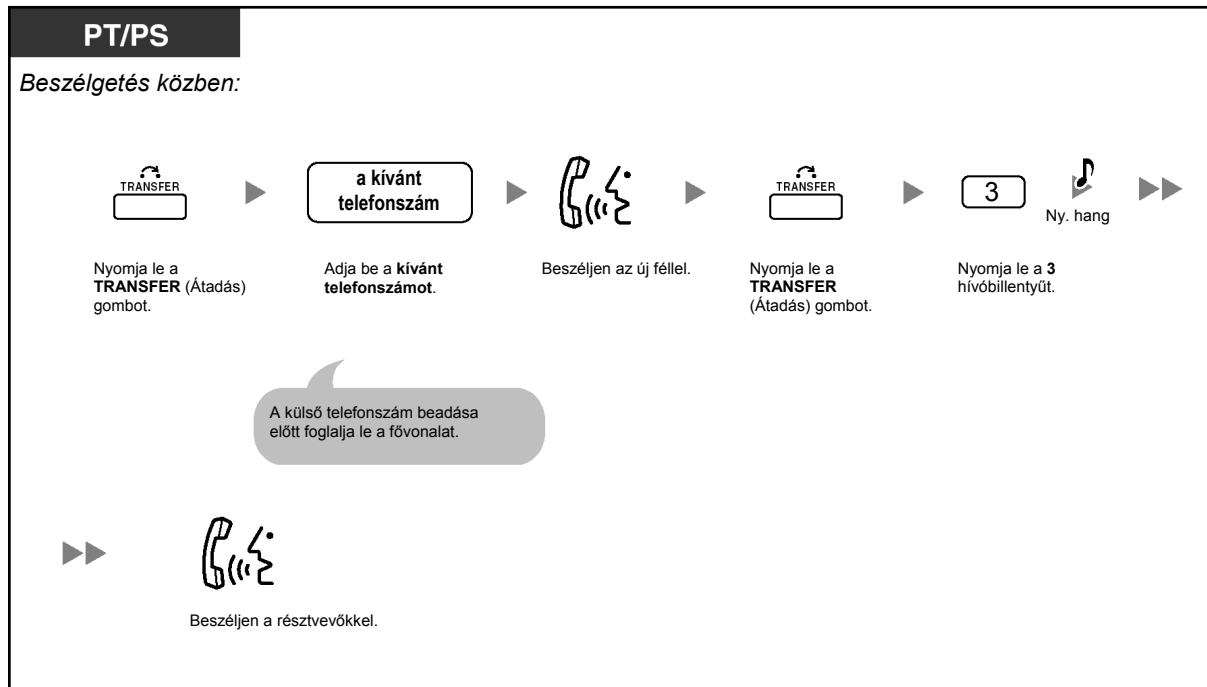
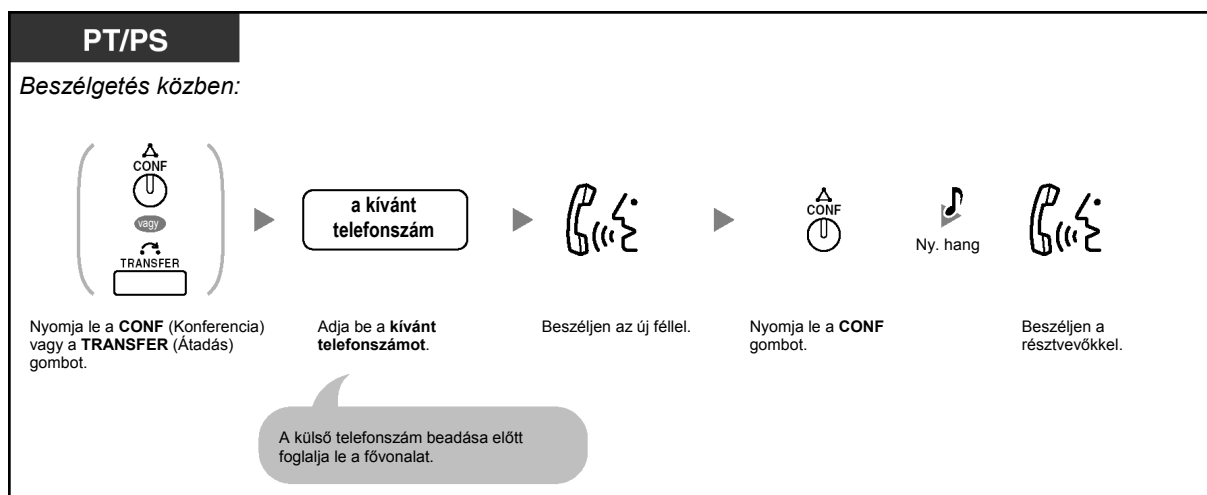

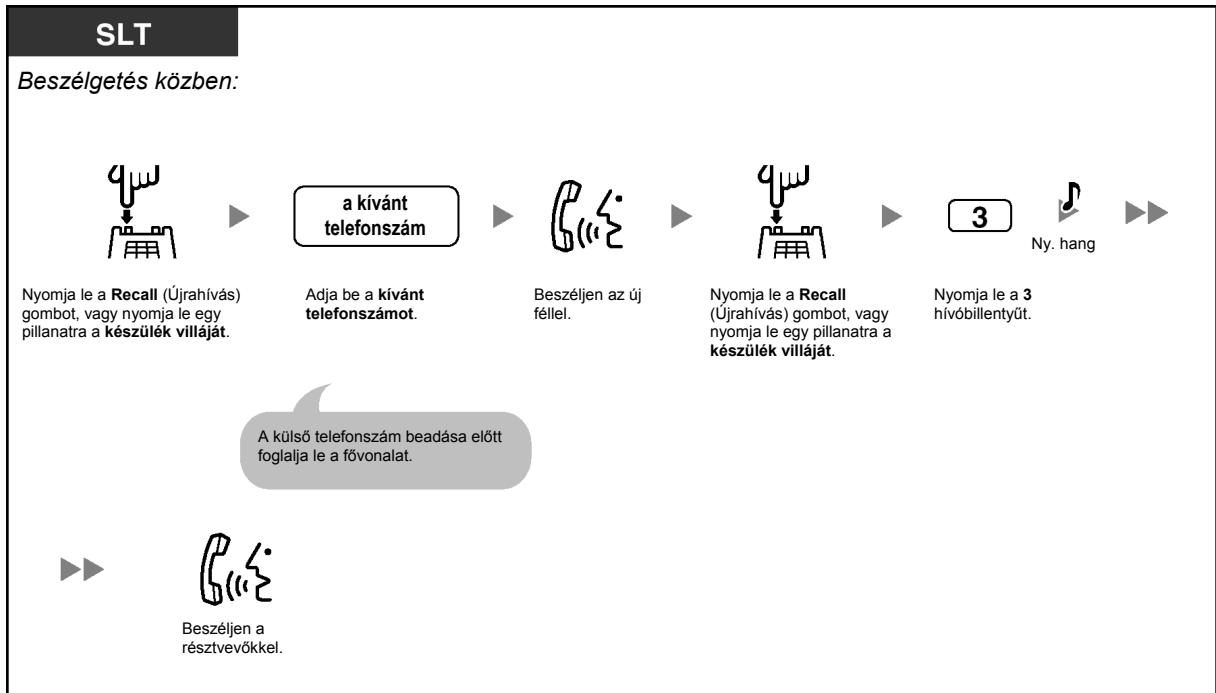

**Négy vagy több fél bevonása a konferenciába**

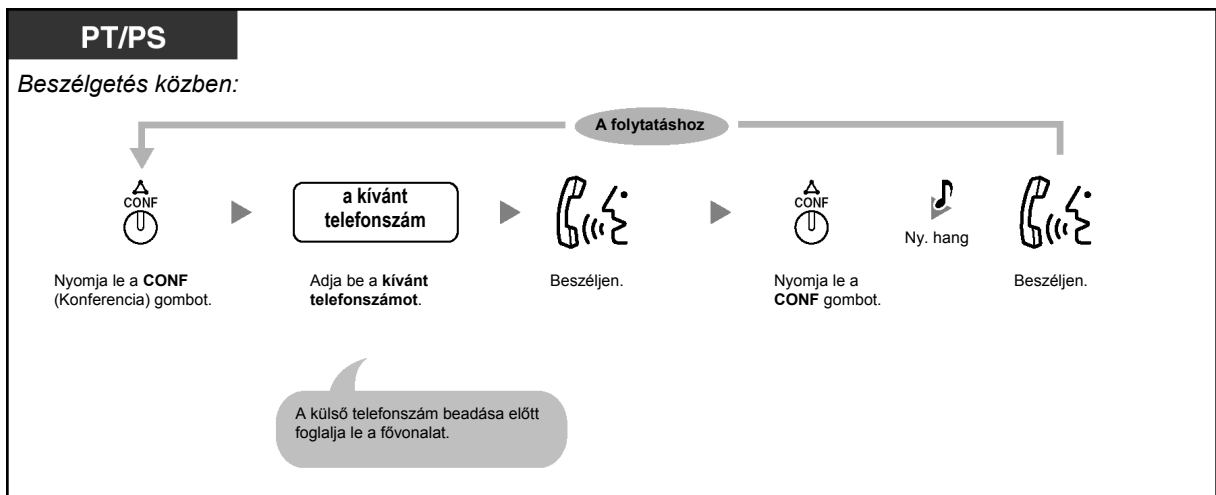

## Tárgyalás két féllel felváltva egy három résztvevős beszélgetésben

**PT/PS**

Beszélgetés közben:



Nyomja le a **TRANSFER** (Átadás) gombot.

**SLT**

Beszélgetés közben:



Nyomja le a **Recall** (Újrahívás) gombot, vagy nyomja le egy pillanatra a készülék villáját.

## Egy fél elbontása, és beszélgetés a három résztvevős beszélgetésben lévő többi féllel

**PT/PS**

Beszélgetés közben:



Nyomja le egyszer vagy kétszer a **TRANSFER** gombot, hogy létrehozza a beszélgetést az elbontandó féllel.

▶



Nyomja le a **FLASH/RECALL** gombot.

▶

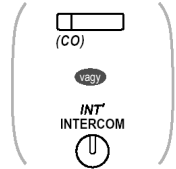

Nyomja le a tartásban lévő félhez tartozó **CO** vagy **INTERCOM** gombot.

▶



Beszéljen.

A másik fél tartásba kerül.



- \* Ebben az esetben a rendszerkészülék FLASH/RECALL gombjának Flash (időzített hurok megszakítás)/Újrahívás üzemmódban kell lennie.
- Egy három résztvevős beszélgetésnél, amikor Ön lenyomja a TRANSFER (Átadás) vagy a Recall (Újrahívás) gombot, illetve egy pillanatra lenyomja a készülék villáját, átvált a beszélgetésben résztvevő, többi fél között.
- Ön egyidejűleg legfeljebb nyolc résztvevős (belső és külső vonalakkal létrehozott) konferencia beszélgetést hozhat létre.
- Egy négy vagy több résztvevős beszélgetés közben Ön nem tud egyetlen felet elbontani, oly módon, hogy a többi féllel fenntartja a beszélgetést.



## Telefonjának egyéni beállításai

- 3.1.3. A gombok egyéni beállításai  
Hozza létre vagy írja át a Conference (Konferencia) gombot.

## ◆◆ Kilépés a konferenciából (Felügyelet nélküli konferencia)

A többi fél folytathatja beszélgetését.

### Kilépés a konferenciából

**PT/PS**

Egy 3–7 résztvevős konferencia közben:



Nyomja le a **CONF** (Konferencia) gombot. Tegye a helyére a kézibeszélőt, vagy nyomja le az **SP-PHONE/MONITOR** gombot.

### Visszatérés a konferenciába, miközben a többiek beszélgetnek

**PT**



Nyomja le a zölden villogó **CO** vagy **INTERCOM** gombot.

### A beszélgetés befejezése

**PT/SLT/PS**

Beszélgetés közben:



Tegye a helyére a kézibeszélőt, vagy nyomja le az **SP-PHONE/MONITOR** gombot.



#### • Időkorlát

A kijelölt időkorlát lejártá előtt mindkét fél riasztó hangjelzést kap. Az eredeti (konferenciát elhagyó) mellékállomás az időzítés lejártá előtt riasztó hangjelzést kap. A hívás elbomlik, ha az idő letelik, hacsak az eredeti, konferenciát létrehozó mellékállomás vissza nem tér a konferenciába.



#### • Telefonjának egyéni beállításai

- 3.1.3. A gombok egyéni beállításai  
Hozzon létre vagy írjon át egy Conference (Konferencia) gombot.

## ◆◆ Kilépés a konferenciából (Kilépés a három résztvevős konferenciából)

A másik két fél folytathatja beszélgetését.

### Kilépés a konferenciából

**PT/PS**

*Egy három résztvevős konferencia közben:*



Nyomja le a **TRANSFER** (Átadás) gombot.

▶



Tegye a helyére a kézibeszélőt, vagy nyomja le az **SP-PHONE/MONITOR** gombot.

**SLT**

*Egy három résztvevős konferencia közben:*



Nyomja le a **Recall** (Újrahívás) gombot, vagy nyomja le egy pillanatra a készülék villáját.

▶



Tegye a helyére a kézibeszélőt, vagy nyomja le az **SP-PHONE/MONITOR** gombot.

### A beszélgetés befejezése

**PT/SLT/PS**

*Beszélgetés közben:*



Tegye a helyére a kézibeszélőt, vagy nyomja le az **SP-PHONE/MONITOR** gombot.

## ◆◆ Harmadik fél belépésének engedélyezése az Ön hívásába (A titkosság feloldása)

Ön megengedheti egy harmadik fél számára, hogy csatlakozzon az Ön külső partnerrel folytatott beszélgetésébe.



### Beállítás

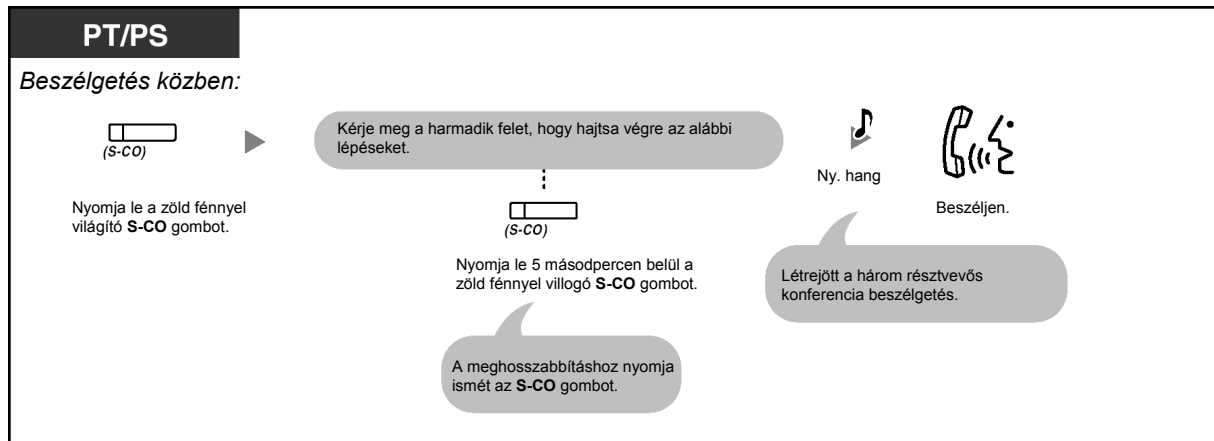

- Ennél a műveletnél csak az S-CO gomb használható.



◆◆ **Harmadik fél bevonása egy, az ISDN szolgáltatás használatával folytatott beszélgetés közben (Három résztvevős konferencia [3PTY]-ISDN segítségével)**

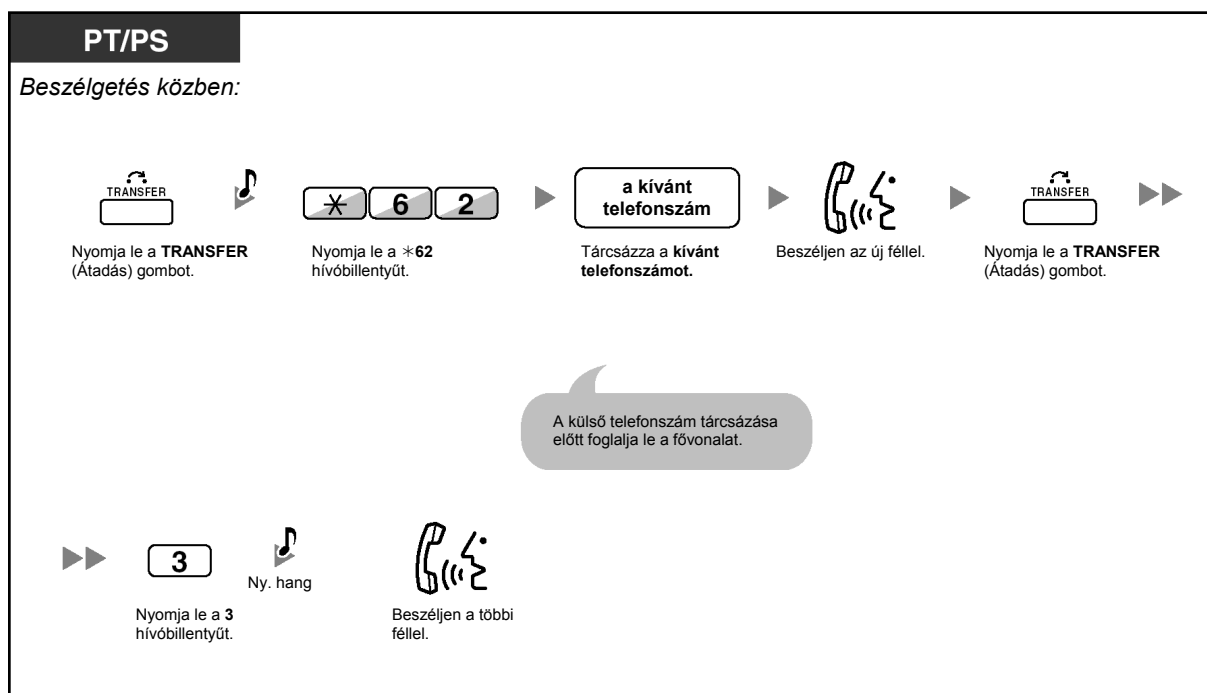
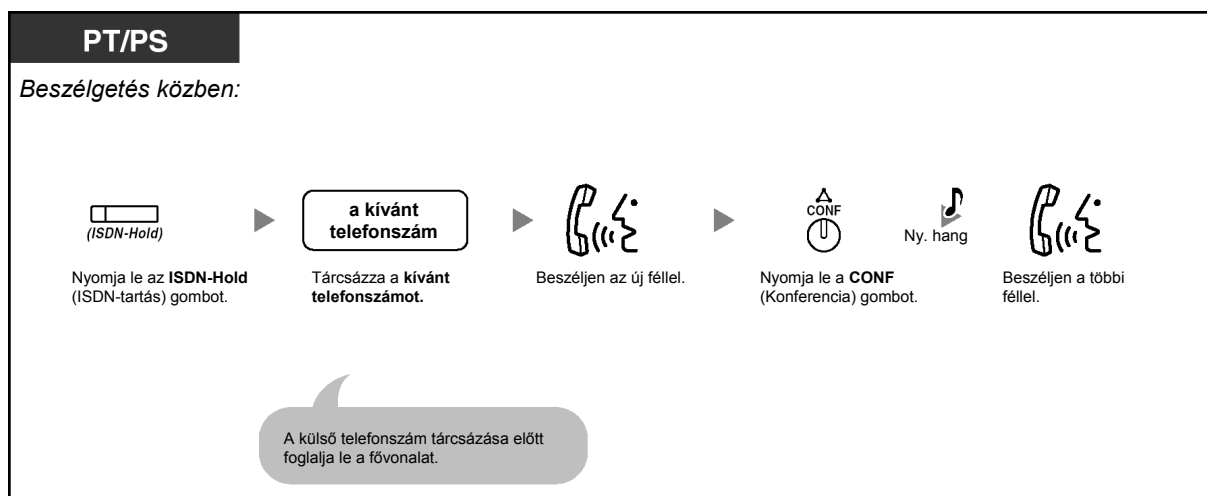

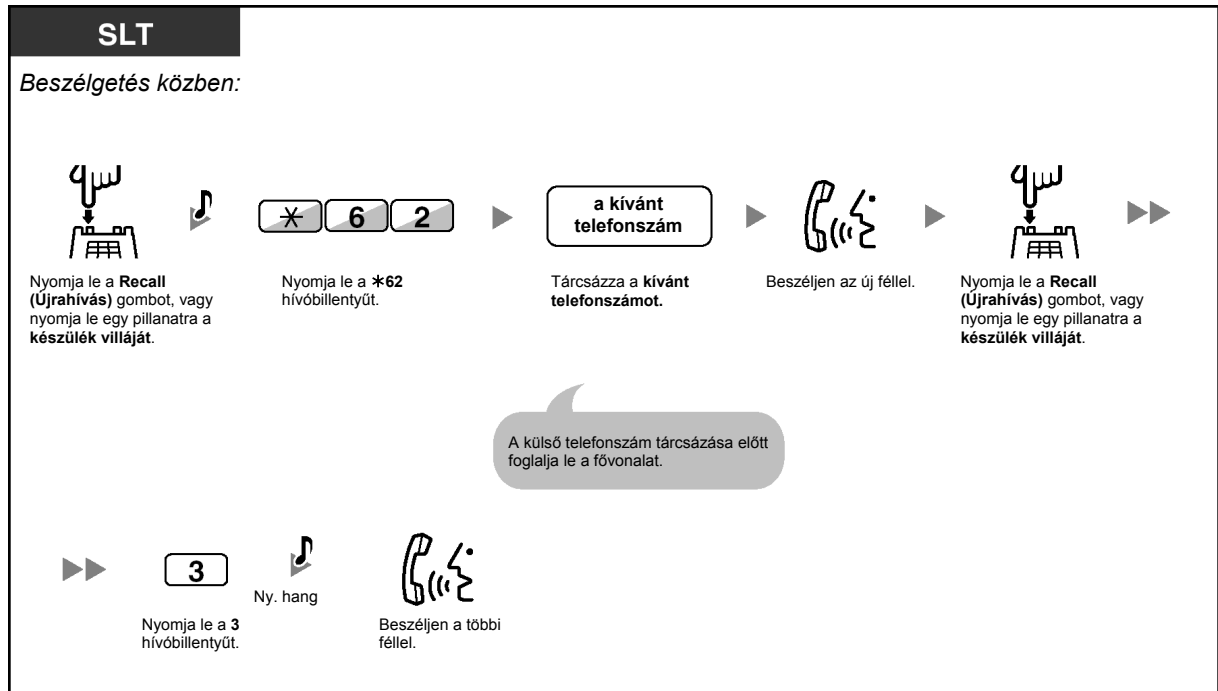

### A beszélgetés befejezése



### Telefonjának egyéni beállításai

- 3.1.3. A gombok egyéni beállításai  
Hozzon létre vagy írjon át egy ISDN-Hold (ISDN-tartás) gombot.

## 1.4.6. Némítás

Ön kikapcsolhatja a mikrofont vagy a kézibeszélő mikrofonját, és így a szobában lévőekkel konzultálhat anélkül, hogy a másik fél hallaná beszélgetésüket, miközben Ön a hangszórón vagy a telefonkészülék hallgatóján keresztül hallja a másik felet.



### Beállítás/Törlés

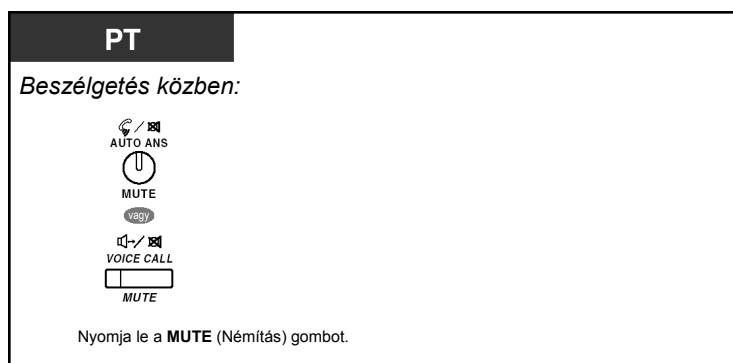

- Az AUTO ANS/MUTE illetve VOICE CALL/MUTE gomb fénye az aktuális állapotot jelzi az alábbiak szerint:  
**Nem világít:** Normál állapot.  
**Piros fénnel villog:** Némítás.
- Ha a némítást az OHCA közben használja, akkor az a kézibeszélő mikrofonjának némítására változik.

### 1.4.7. Behallgatás engedélyezése mások számára (Kihangosítás felemelt kézibeszélő mellett)

Ön a helyiségben lévők számára engedélyezheti, hogy behallgassanak beszélgetésébe a hangszórón keresztül, miközben Ön a kézibeszélő segítségével folytatja beszélgetését.



#### Beállítás / Törlés

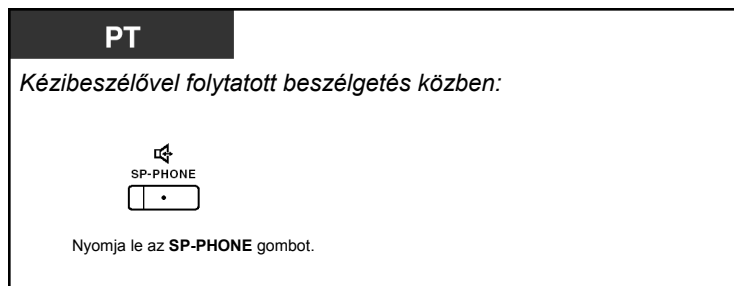

- Az SP-PHONE gomb fénye az aktuális állapotot jelzi az alábbiak szerint:  
**Nem világít:** A hang a kézibeszélőn keresztül hallható.  
**Világít:** A hang a hangszórón és a kézibeszélőn keresztül hallható.
- Ez a szolgáltatás programozással vezérelhető. Forduljon a rendszerfelelőshöz.
- Ez a szolgáltatás nem minden rendszerkészületről érhető el. Ha a részletekre kíváncsi, forduljon a forgalmazóhoz.



- **Hangostelefon üzemmód**  
Ön az SP-PHONE gomb segítségével a beszélgetést hangostelefon (kihangosított) üzemmódban folytathatja. Ilyenkor a hívás közben más teendővel is foglalkozhat, mert a keze nincs lefoglalva.  
**Hasznos tanácsok a hangostelefon üzemmóddhoz:**
  - **Ha nem jól hallja a másik fél hangját:**  
A hangszóró hangerő szabályzóval növelje a hangerőt.
  - **Ha a másik fél nem jól hallja Önt:**  
Csökkentse a hangerőt.
  - **A visszhang elnyomáshoz:**  
Használja készülékét egy függönyökkel illetve szőnyegekkel borított helyiségben.
  - **A beszélgetés megszakadásainak elkerüléséhez:**  
Ha partnerével egyszerre beszélnek, a beszélgetés egyes részei elveszhetnek. Ennek elkerülésére beszéljenek felváltva.

### 1.4.8. A fejbeszélő használata (Fejbeszélős üzemmód)

Ön a fejbeszélő segítségével is folytathat beszélgetést.

Ebben az esetben Önnek a „Headset on” (Fejbeszélő bekapcsolva) üzemmódot kell kiválasztania a programozási üzemmódban, vagy előre be kell állítania a Headset (Fejbeszélő) gombot (piros fényre).

Ez a szolgáltatás a Kézibeszélő/Fejbeszélő kiválasztásként is ismert.



#### Beszélgetés a fejbeszélő segítségével

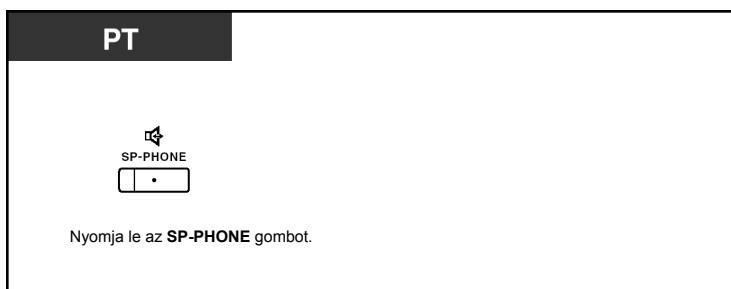

#### A kézibeszélő használata egy fejbeszélős beszélgetés közben

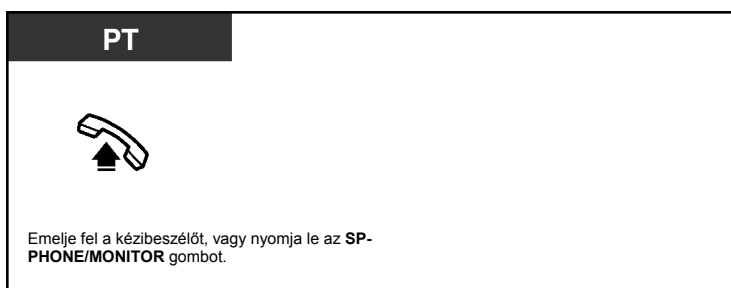

#### Hangostelefon üzemmódu beszélgetés egy fejbeszélős beszélgetés közben



- A **Headset** (Fejbeszélő) gomb fénye az aktuális állapotot jelzi az alábbiak szerint:  
**Nem világít:** A fejbeszélő üzemmód ki van kapcsolva.  
**Piros fényrel világít:** A fejbeszélő üzemmód ki van kapcsolva.
- Ez a szolgáltatás a KX-T7665 típusú készüléknél nem áll rendelkezésre.



#### Telefonjának egyéni beállításai

- 3.1.2. A programozási üzemmód beállításai – **Fejbeszélős üzemmód**  
Válassza ki a használandó berendezést.
- 3.1.3. A gombok egyéni beállításai  
Hozza létre vagy írja át a Headset (Fejbeszélő) gombot.

## 1.5. Mielőtt elhagyná helyét

### 1.5.1. Hívások átirányítása

- Hívásainak átirányítása (Hívásátirányítás [FWD])
- Hívásainak átirányítása ISDN szolgáltatás használatával (Hívásátirányítás [CF] – ISDN segítségével)

#### ◆◆ Hívásainak átirányítása (Hívásátirányítás [FWD])

Ön bejövő hívásait átirányíthatja egy megadott célállomásra.

##### **Feltétel nélkül:**

Az összes hívást átirányítja. Előre beállított mellékállomások is átirányíthatnak saját hívásfogadási csoportjukból.

##### **Foglalt feltétellel:**

Az összes hívást átirányítja, ha az Ön mellékállomása foglalt.

##### **Nem jelentkezik feltétellel:**

Az összes hívást átirányítja, ha Ön nem fogadja a hívást egy megadott időtartamon belül.

##### **Foglalt/Nem jelentkezik feltétellel (BSY/NA):**

Az összes bejövő hívást átirányítja, ha Ön nem fogadja a hívást egy megadott időtartamon belül, vagy mellékállomása foglalt.

##### **"Follow Me" (a cél mellékállomásról):**

Ha Ön elfelejti beállítani a fenti, „Hívásátirányítás – Feltétel nélkül” szolgáltatást mielőtt elhagyná a helyét, akkor Ön beállíthatja ezt a funkciót a cél mellékállomásról.

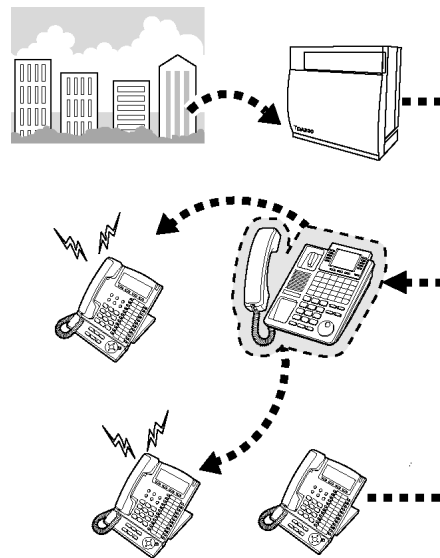

- Átirányítási célállomásként Ön beállíthatja a hangposta mellékállomás hívószámát is, hogy hívásait hangpostaládájába vegye.
- Átirányítási célállomásként Ön beállíthatja mobil telefonját is. A hangposta használható a hívások fogadására, ha Ön nem tud jelentkezni a hívásokra.
- A bejövő hívások legfeljebb négyszer irányíthatók át.
- **Főnök-titkári szolgáltatás**  
A célállomásként beállított mellékállomás hívhatja az eredeti, átirányító mellékállomást.

<Példa>

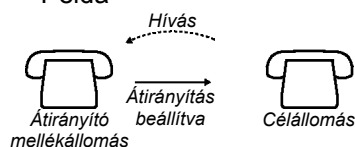

### Beállítás/Törlés

PT/SLT/PS



Emelje fel a kézi-beszélőt, vagy nyomja le az **SP-PHONE/MONITOR** gombot.

**\* 7 1**

Nyomja le a **\*71** hívóbillentyűt.

**0** Mindkét hívástípusra  
vagy

**1** Külső hívás  
vagy

**2** Belső hívás

Igénye szerint nyomja le a **0-2** hívóbillentyű egyikét.

**0** Törlés

**2** Feltétel nélkül

**3** Foglalt feltétellel

**4** Nem jelentkezik feltétellel

**5** Foglalt illetve nem jelentkezik feltétellel

Adja be a **kívánt számot**.

cél mellékállomási hívószám

vagy

külső vonal előválasztó kód

→

külső telefonszám

(max. 32 számjegy)

Adja be a **cél mellékállomási hívószámot**.  
Vagy adja be a **külső vonal előválasztó kódját**, majd a **külső telefonszámot**.

**#**

Nyomja le a **#** hívóbillentyűt.

Ny. hang



Tegye a helyére a kézibeszélőt, vagy nyomja le az **SP-PHONE/MONITOR** gombot.

A törlésnél a „0” beadása után rögtön tegye a helyére a kézibeszélőt, vagy nyomja le az **SP-PHONE/MONITOR** gombot.

### Beállítás egy másik mellékállomásról

PT/SLT/PS



Emelje fel a kézi-beszélőt, vagy nyomja le az **SP-PHONE/MONITOR** gombot.

**\* 7 1**

Nyomja le a **\*71** hívóbillentyűt.

**0** Mindkét hívástípusra  
vagy

**1** Külső hívás  
vagy

**2** Belső hívás

Igénye szerint nyomja le a **0-2** hívóbillentyű egyikét.

**7** „Follow Me”

**8** „Follow Me” törlés

Nyomja le a **7** vagy **8** hívóbillentyűt.

az Ön mellékállomási hívószáma

Ny. hang



Tegye a helyére a kézibeszélőt, vagy nyomja le az **SP-PHONE/MONITOR** gombot.

Adja be **saját mellékállomási hívószámát**.



- Amikor rendszerkészüléket használ, Ön a hívásátirányítást a „\*710” hívóbillentyű lenyomása helyett az FWD/DND (Hívásátirányítás/Hívásvédelem) gomb (fix gomb) lenyomásával is beállíthatja.



## A „Nem jelentkezik” és „Foglalt/Nem jelentkezik” időzítés beállítása

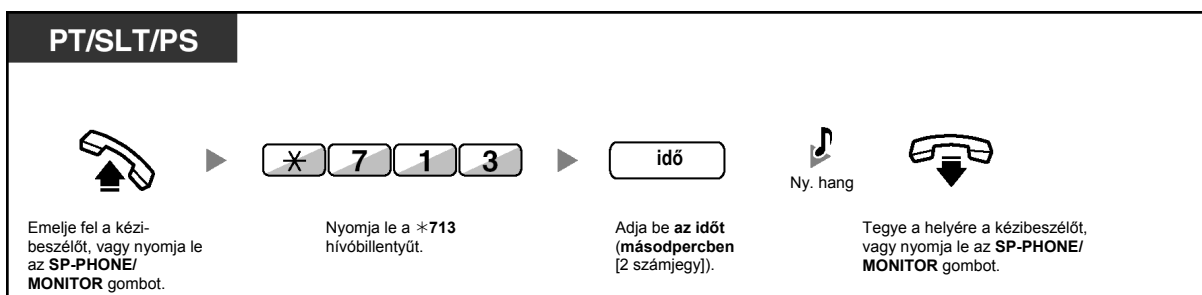

## Beállítás/Törlés (Hívásátirányítás [FWD] saját, bejövő híváselosztási csoportjáról)

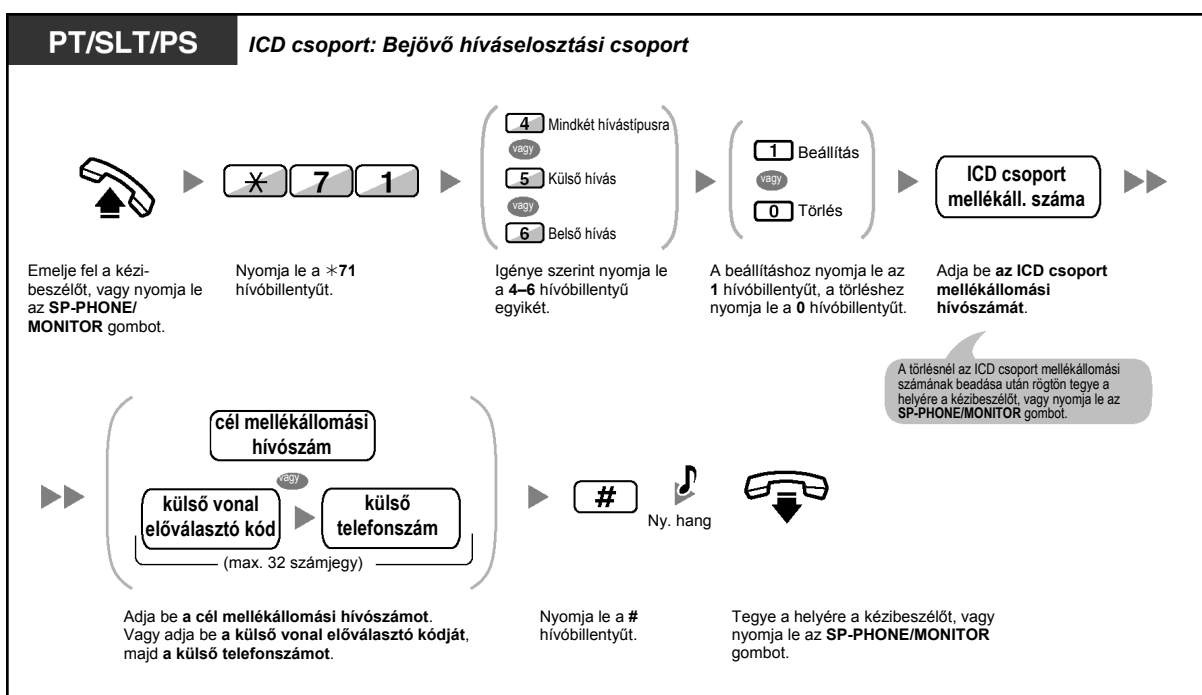

- Az FWD/DND (Hívásátirányítás/Hívásvédelem) gomb fénye az aktuális állapotot jelzi az alábbiak szerint:  
**Nem világít:** Egyik funkció sincs beállítva.  
**Piros fényel világít:** Hívásátirányítás (FWD) üzemmód.  
**Piros fényel, lassan villog:** Hívásvédelem („Ne zavarj”) (DND) üzemmód.
- A Group FWD (Átírányítási csoport) gomb fénye az aktuális állapotot jelzi az alábbiak szerint:  
**Nem világít:** A funkció nincs beállítva.  
**Piros fényel világít:** Hívásátirányítás (FWD) üzemmód.

- A rendszer két üzemmóddal rendelkezik: (1) FWD/DND ciklikus átváltás üzemmód és (2) FWD/DND beállítás üzemmód. Ha nem biztos benne, hogy alközpontja melyik üzemmódban van, forduljon a rendszerfelelőshöz.

### (1) FWD/DND ciklikus átváltás üzemmód esetén:

Ha nyugalmi állapotban lenyomja az FWD/DND (Hívásátirányítás/Hívásvédelem) gombot (fix gomb), akkor a beállítást az alábbi ciklusnak megfelelően változtathatja:



### (2) FWD/DND beállítás üzemmód esetén:

Ha nyugalmi állapotban lenyomja le az FWD/DND (Hívásátirányítás/Hívásvédelem) gombot (fix gomb), akkor közvetlenül az FWD/DND beállítás programozási üzemmódba kerül.

(Olvassa el a „3.1.2. A programozási üzemmód beállításai” fejezetet.)

### **Megjegyzés**

Az FWD/DND (Hívásátirányítás/Hívásvédelem) gomb (egyéni beállított gomb) mindig az FWD/DND ciklikus átváltás üzemmódban van: az üzemmód nem változtatható meg.

- Az átdott külső hívások is a külső hívásokhoz kijelölt célállomásra irányítódnak át.
- Amikor a belső hívások kezelését a külső hívásoktól eltérő módra állította be (átirányítási típus, átirányítási célállomás), azt javasoljuk, hogy hozzon létre egy FWD/DND (Hívásátirányítás/Hívásvédelem) gombot a külső hívások számára, egy FWD/DND (Hívásátirányítás/Hívásvédelem) gombot a belső hívások számára, és/vagy egy Group FWD (Átirányítási csoport) gombot a külső hívások számára valamint egy Group FWD (Átirányítási csoport) gombot is a belső hívások számára, mert:
  - a) az FWD/DND-Mindkét hívástípusra gomb (beleértve az FWD/DND gombot [fix gomb]) és a Group FWD-Mindkét hívástípusra gomb fényjelzése csak a külső hívások vagy csak a belső hívások beállítását fogja jelezni, és nem mindkettőt.

### **Megjegyzés**

A rendszerkészülék kijelzőjén az FWD (Hívásátirányítás) ikon csak a külső hívásokra történt beállítást jelzi.

- b) az FWD/DND-Mindkét hívástípusra gomb (beleértve az FWD/DND gombot [fix gomb]) illetve a Group FWD-Mindkét hívástípusra gomb lenyomása nem változtatja meg külön-külön a belső és a külső hívások FWD illetve DND üzemmódját.



### Telefonjának egyéni beállításai

- 3.1.3. A gombok egyéni beállításai  
Hozza létre vagy írja át az FWD/DND (Hívásátirányítás/hívásvédelem) gombot (az összes hívásra, a külső hívásokra, a belső hívásokra), illetve a Group FWD (Átirányítási csoport) gombot (az összes hívásra, a külső hívásokra, a belső hívásokra).

## ◆◆ Hívásainak átirányítása ISDN szolgáltatás használatával (Hívásátirányítás [CF] – ISDN segítségével)

Az ISDN segítségével az összes hívás egy külső félre kerül átirányításra. Az ISDN szolgáltatás az alábbi hívásátirányítási típusokat biztosítja:

- Feltétel nélkül (**Hívásátirányítás feltétel nélkül [CFU]**)
- Ha mellékállomása foglalt (**Hívásátirányítás foglalt feltétellel [CFB]**)
- Ha Ön nem jelentkezik (**Hívásátirányítás nem jelentkezik feltétellel [CFNR]**)

### Beállítás

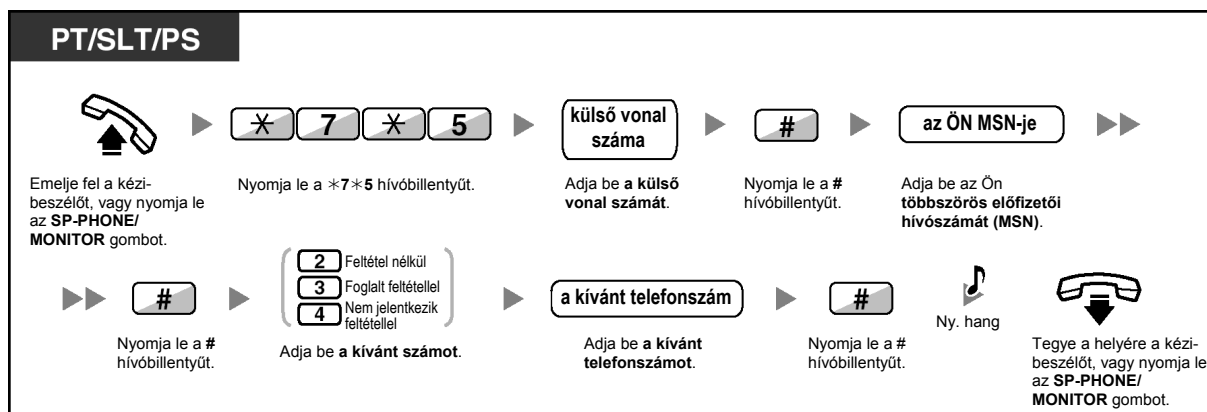

### Törlés

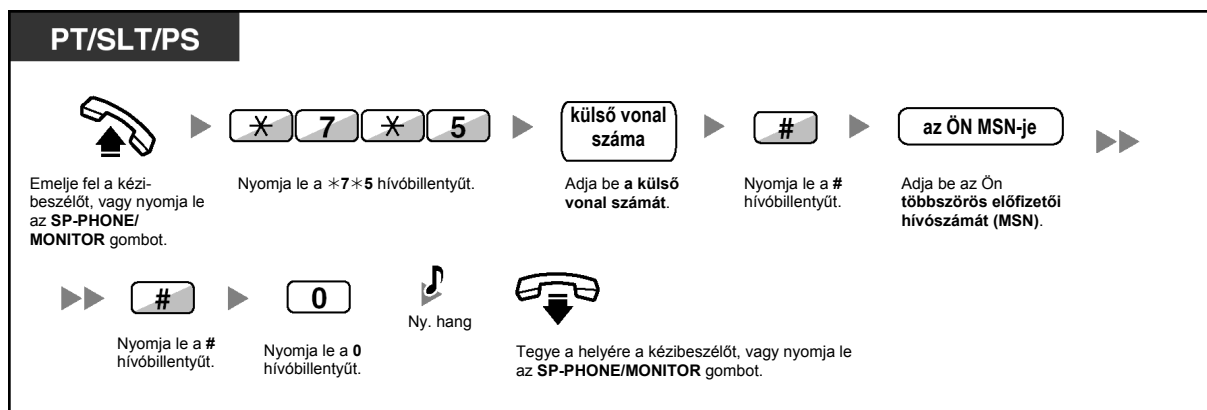

### Az állapot ellenőrzése

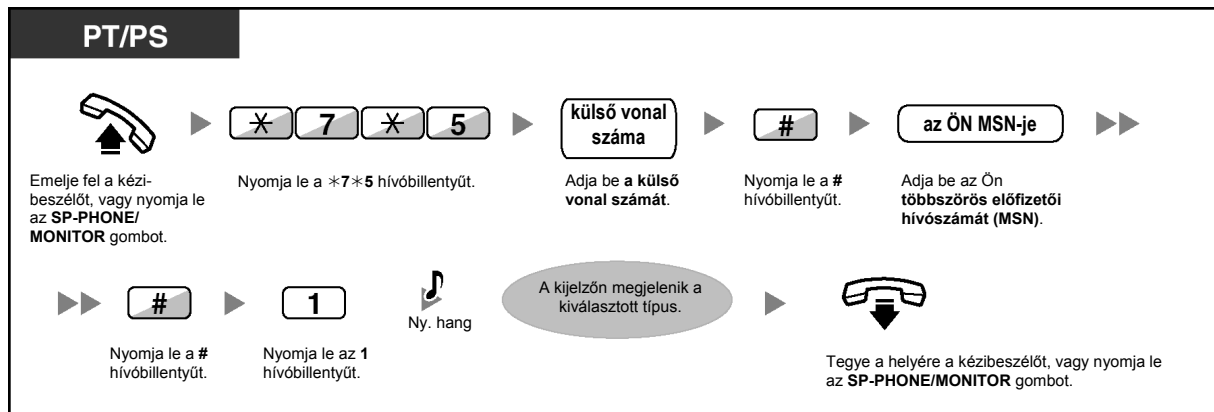

## 1.5.2. Az Ön üzenetének megjelenítése a hívó fél kijelzőjén (Üzenethagyási lehetőség)

Ha a hívó fél mellékállomásához Panasonic típusú, kijelzős rendszerkészülék csatlakozik, Ön jelezheti számára távollétének okát. Nyolc, előre programozott, és egy saját (16 karakteres) üzenet áll rendelkezésére. A kiválasztott üzenet megjelenik az Ön telefonkészülékének kijelzőjén.

Üzenet sorszám	Üzenet alapbeállítások
1	Will Return Soon (Rögtön jövök)
2	Gone Home (Hazamentem)
3	At Ext %%% (Hívd: %%% má.) (mellékállomási hívószám)
4	Back at %:% (Érkezem: %:%) (óra:perc)
5	Out until %/% (Érkezem: %/%) (hónap/nap)
6	In a meeting (Tárgyalok)
7	
8	
9	<i>Az egyes mellékállomásokhoz kijelölt üzenet. (Személyes üzenet)</i>

### Beállítás

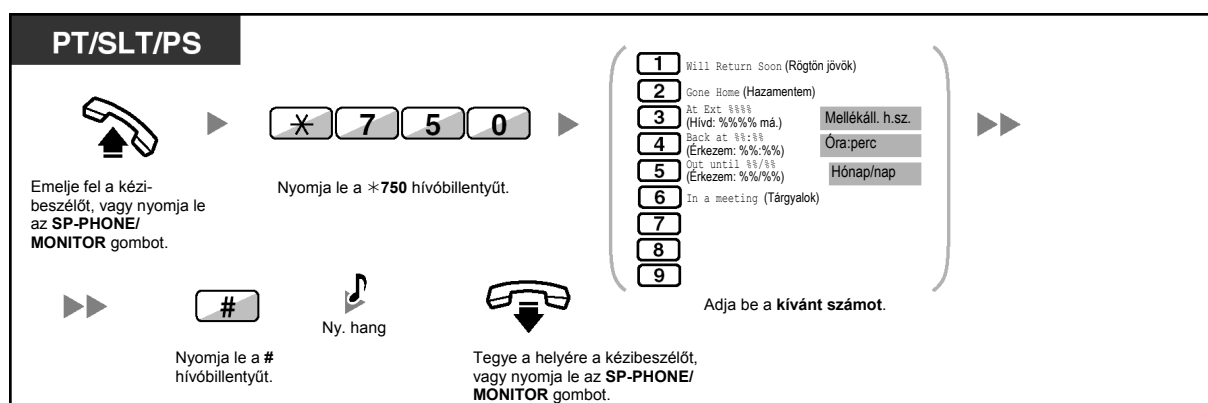

### Törlés

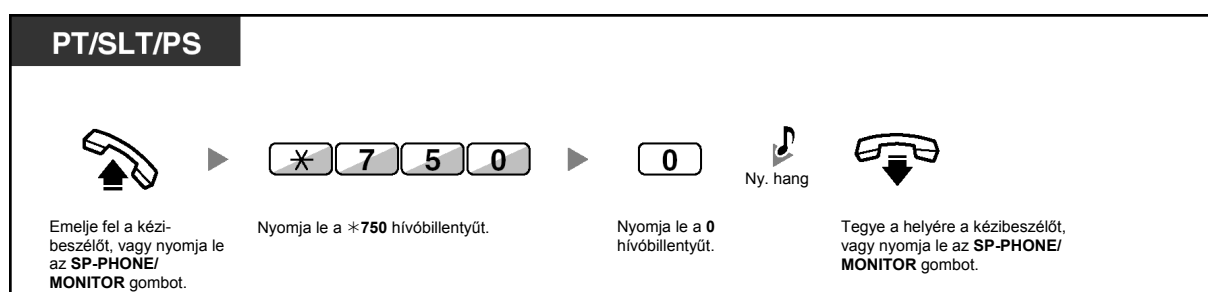

## 1.5. Mielőtt elhagyná helyét

---



- A „%” helyekre írja be a kívánt értéket. Önnek üzenetében az összes „%” értéket megfelelően ki kell töltenie a 0-9 illetve a \* karakterrel.
- Az alapértelmezett üzenetek nem változtathatók meg. Forduljon a forgalmazóhoz.
- Az Ön személyes üzenetének (a 9. üzenet) létrehozásához olvassa el a „3.1.2. A programozási üzemmód beállításai” fejezetet.

### 1.5.3. Annak megakadályozása, hogy mások használják az Ön telefonját (Mellékállomás lezárása)

Ön lezárhatja mellékállomását, és így megakadályozhatja, hogy más felhasználók jogosulatlan kimenő hívásokat kezdeményezhessenek mellékállomásáról.

Ez a szolgáltatás Mellékállomás elektronikus lezárása néven is ismert.

#### Lezárás

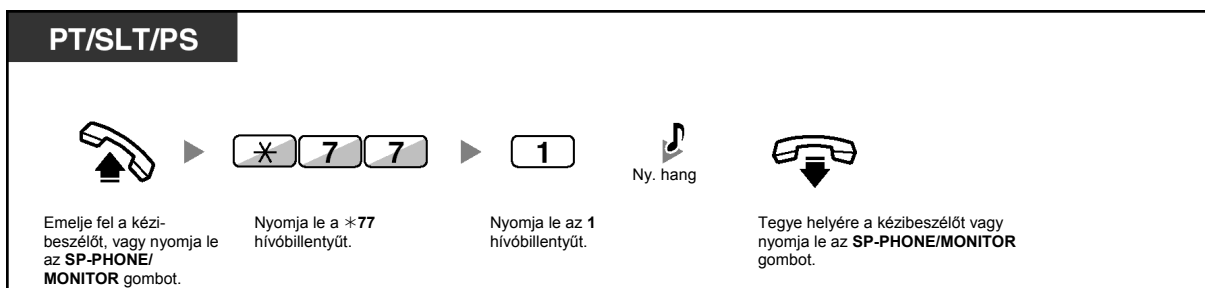

#### A lezárás megszüntetése

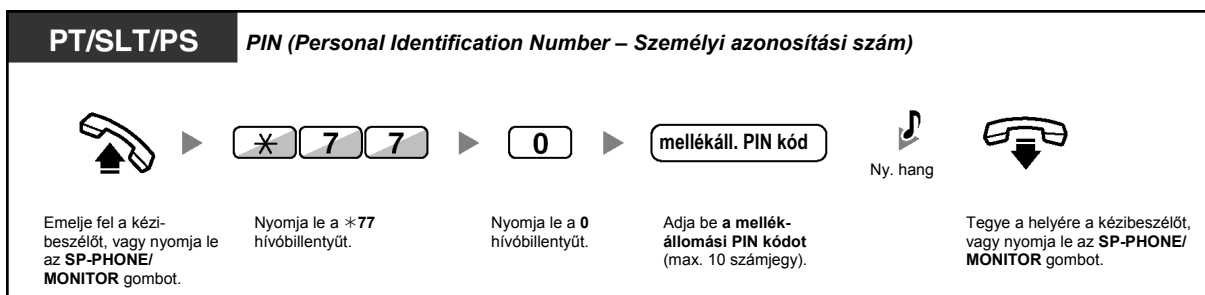

- **Ha elfelejti a kódot, vagy nem tudja telefonjának lezárását megszüntetni**, forduljon a rendszerfelelőshöz, mert ő tudja törölni mellékállomása PIN kódját. Ezután Ön beállíthatja az új PIN kódot, és beadásával megszüntetheti mellékállomása lezárását.
- Ha mellékállomását lezárta ezzel a szolgáltatással, az alábbi szolgáltatások nem használhatók:
  - Külső hívások kezdeményezése
  - A hívásátírányítási célállomás megváltoztatása
- Ha nem állítja be a mellékállomási PIN kódot, mellékállomását nem tudja lezárni, sem a lezárását megszüntetni.

## 1.6. Hangbemondás kezdeményezése / Jelentkezés hangbemondásra

### 1.6.1. Személykeresés

- Személykereső csoport
- Személykeresés és hívásátadás

#### ◆◆ Személykereső csoport

Ön az előre beállított csoportban személykeresést végezhet oly módon, hogy a hangbemondás a rendszerkészülékekből vagy a külső hangszórókból, vagy pedig egyidejűleg mindkettőből hallatszik.

#### Keresés



- Ha az Ön által keresett csoport éppen személykeresés alatt áll, Ön foglaltsági hangot hall.

#### ◆◆ Személykeresés és hívásátadás

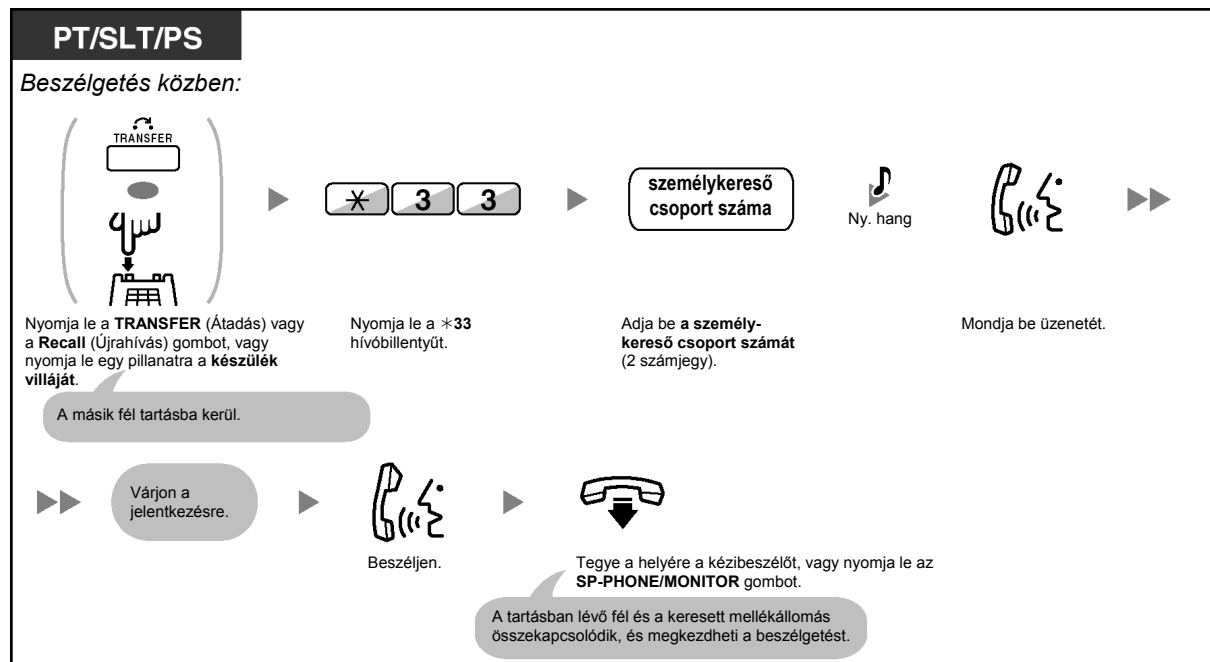





- Miután Ön a helyére tette a kézibeszélőt, vagy lenyomta az **SP-PHONE/MONITOR** gombot, a hívó beszélhet azzal a személlyel, aki fogadja a személykeresést.

## 1.6.2. Jelentkezés személykeresésre / Személykeresés letiltása

### Jelentkezés

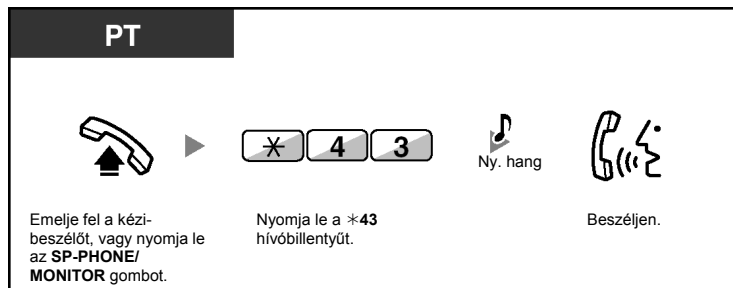

### Személykereső hangbemondás engedélyezése/tiltása (Személykeresés tiltása)

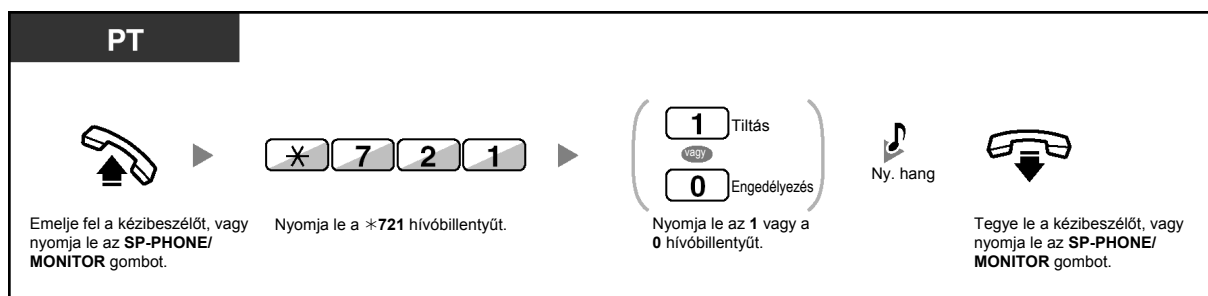

- Az alábbi mellékállomások nem tudják fogadni a személykereső hangbemondást:
  - Hordozható készülék
  - Hagyományos, kéthuzalos telefonkészülék
  - Csengetés alatt álló vagy foglalt rendszerkészülék
  - Személykeresés tiltás üzemmódú rendszerkészülék
  - Hívásvédelem („Ne zavarj” / DND) üzemmódú rendszerkészülék
- Ha a személykeresés hangbemondásakor nem az Ön mellékállomását keresik, de a keresés az Ön személykereső csoportján belüli, akkor Ön jelentkezhet rá.

### 1.6.3. Hangbemondás kezdeményezése és több résztvevős beszélgetés (közvetítéssel) (csak a KX-TDA30/KX-TDA100/KX-TDAS200 típusnál)

Ön a csoportban több kijelölt felet is felhívhat, és hangbemondást kezdeményezhet. A hívott felekkel több résztvevős beszélgetést is létrehozhat. Ezt a beszélgetést a többi fél is hallani fogja. A hívott felek a beszélgetést hallgathatják egyszerűen a kézbeszélő felemelésével vagy az **SP-PHONE/MONITOR** gomb lenyomásával. Figyelmeztető hangot küldhetnek, ha be kívánnak kapcsolódni a beszélgetésbe.

#### Közvetítéses hívás kezdeményezése/fogadása

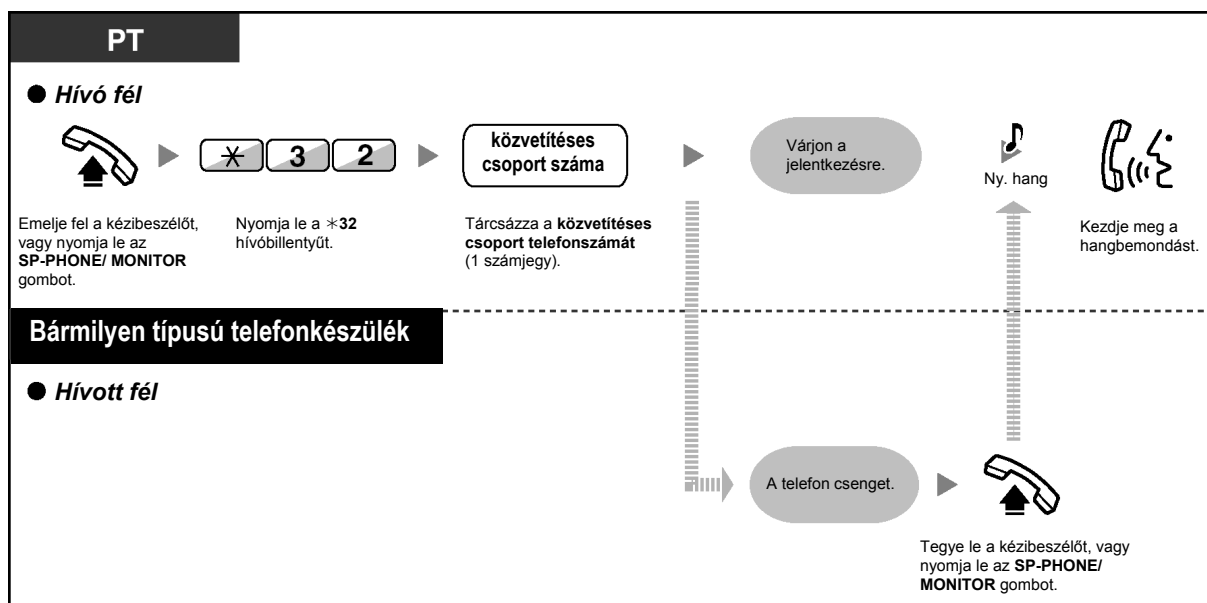

#### ◆ A hívó félnél

##### Beszélgetés kezdeményezése egy adott féllel

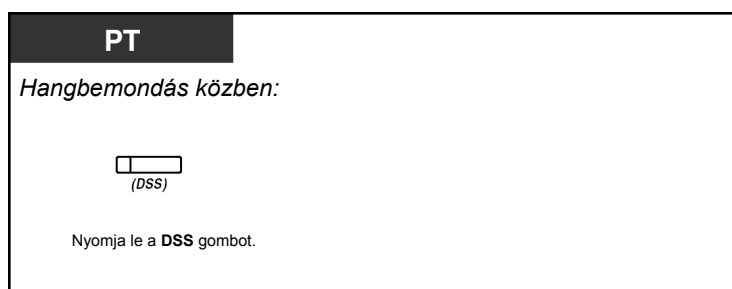

### Beszélgetés kezdeményezése a csoportbeli féllel az előre kijelölt sorrendben

**PT**

Hangbemondás közben:





Nyomja le a **CONF** (Konferencia) gombot.

### A beszélgetés befejezése egy adott féllel

**PT**

Hangbemondás közben:

- **Beszélgetés befejezése egy adott féllel**  

Nyomja le a **DSS** gombot.
- **Beszélgetés befejezése a beszélgetéshez utoljára csatlakozott féllel**  

Nyomja le a **TRANSFER** (Átadás) gombot.
- **Annak a félnek a bontása, aki a közvetítésből utoljára csatlakozott a beszélgetésbe**  

Nyomja le a **FLASH/RECALL** (Hurokmegszakítás/Újrahívás) gombot.



- Ebben az esetben a **FLASH/RECALL** (Hurokmegszakítás/Újrahívás) gomb hurokmegszakítás/újrahívás üzemmódban van.

## ◆ A hívott mellékállomásnál

Figyelmeztető hang küldése a hívónak, és csatlakozás a beszélgetéshez

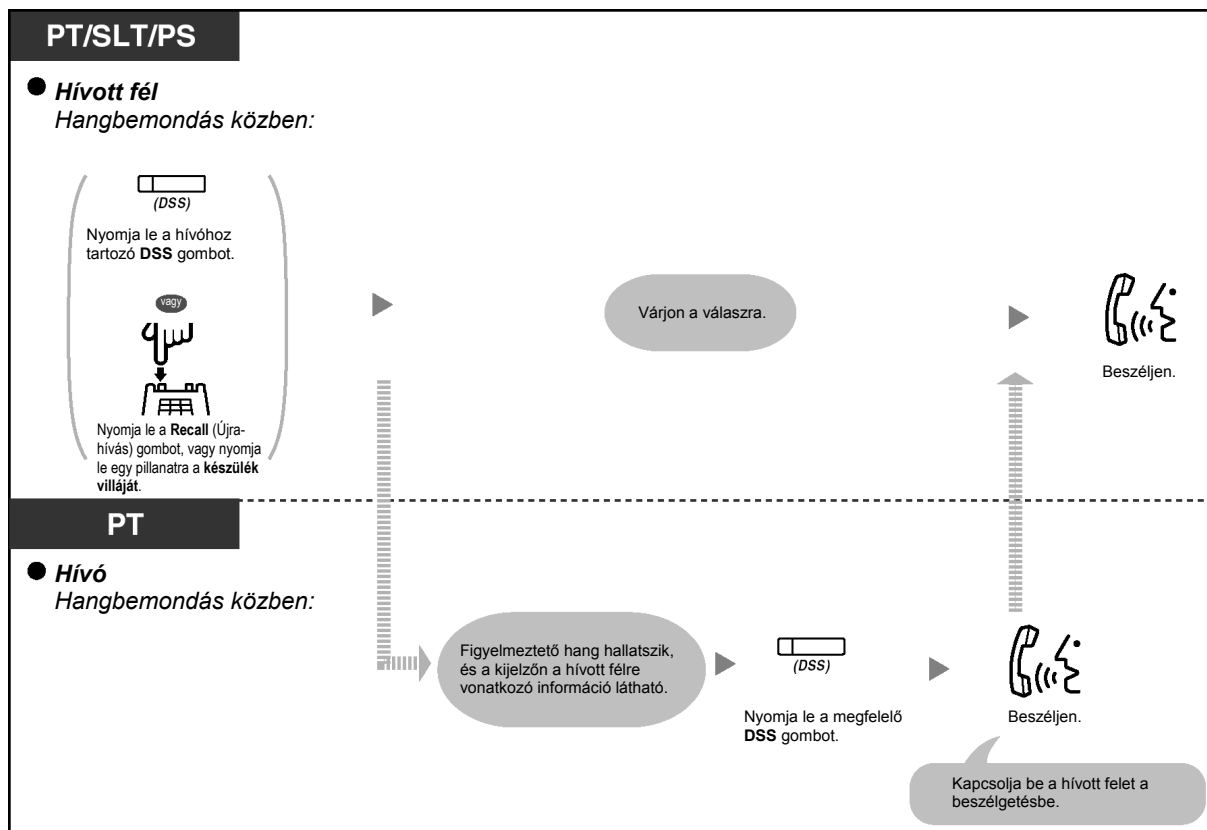

- A beszélgetés legfeljebb 4 féllel (beleértve a hívót is) hozható létre.

## 1.7. Telefonjának beállítása az Ön igényeinek megfelelően

### 1.7.1. Az időzített riasztó hívás beállítása (Ébresztés)

Riasztást kérhet telefonkészülékére, hogy emlékeztesse Önt egy értekezletre, egy megbeszélt időpontra, vagy akár ébresztő hívásként is kaphatja. Az előre beállított időpontú riasztás szólhat egyetlen alkalomra vagy minden napra (amíg nem törli). Ha a jelentkezéshez felemeli a kézibeszélőt, vagy lenyomja az **SP-PHONE/MONITOR** gombot, akkor speciális tárcsázási hangot kap, vagy egy előre felvett üzenetet hall.

#### Beállítás

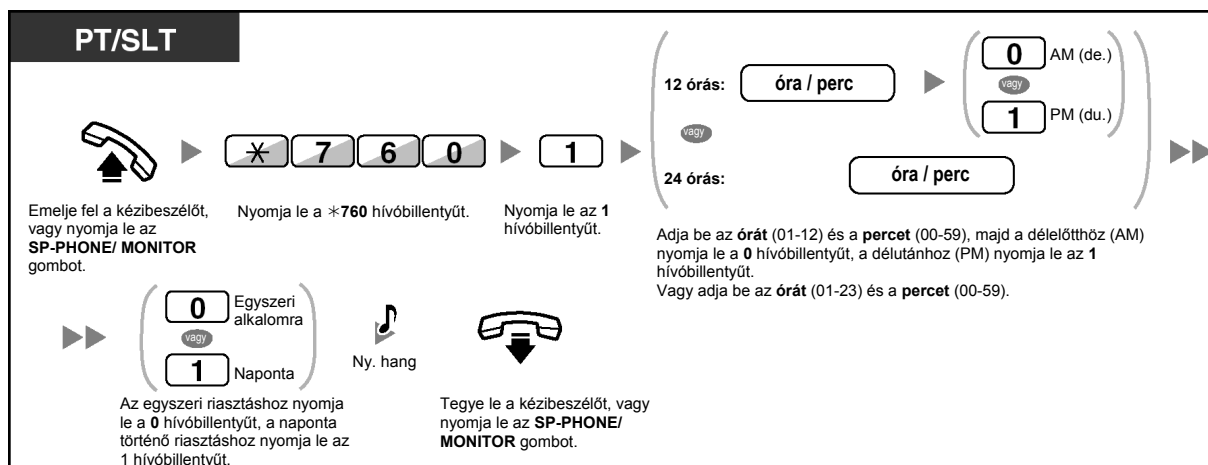

#### Törlés

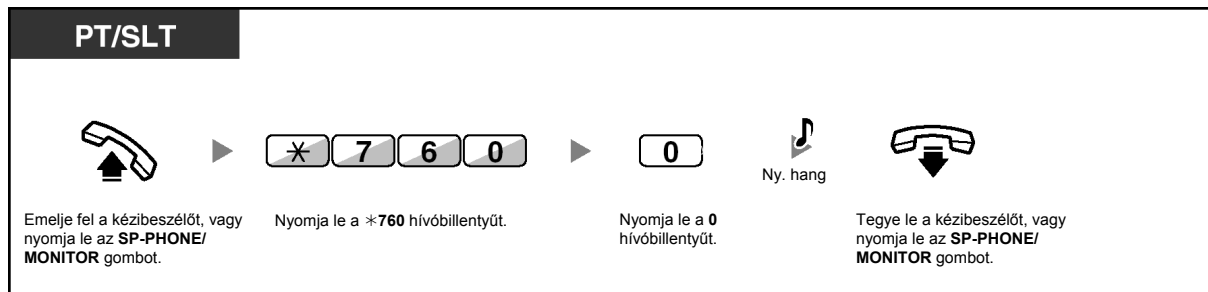

#### A visszacsengetés leállítása illetve jelentkezés a riasztásra

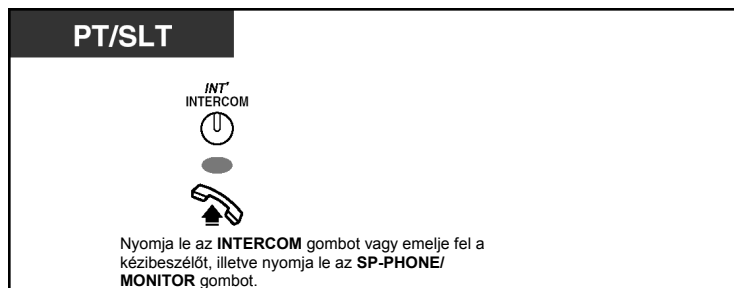

## Ellenőrzés

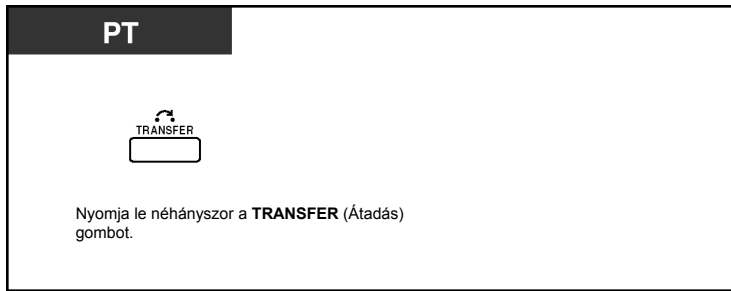

- Az ébresztést a szoftver gombbal is ellenőrizheti.
- A riasztás csengetése az előre (másodpercben) programozott ideig szól.
- **Ha az alarmjelzés közben bejövő hívása érkezik**, a csengetés csak az ébresztési hangjelzés leállása után indul.
- **Ha az előre beállított időpont egy hívás közben érkezik el**, akkor az ébresztés a beszélgetés befejezése után indul.

## 1.7.2. A bejövő hívások elutasítása (Hívásvédelem / „Ne zavarj” [DND])

Ezt a szolgáltatást értekezlet közben vagy akkor állíthatja be, amikor nagyon elfoglalt.

### Beállítás/Törlés

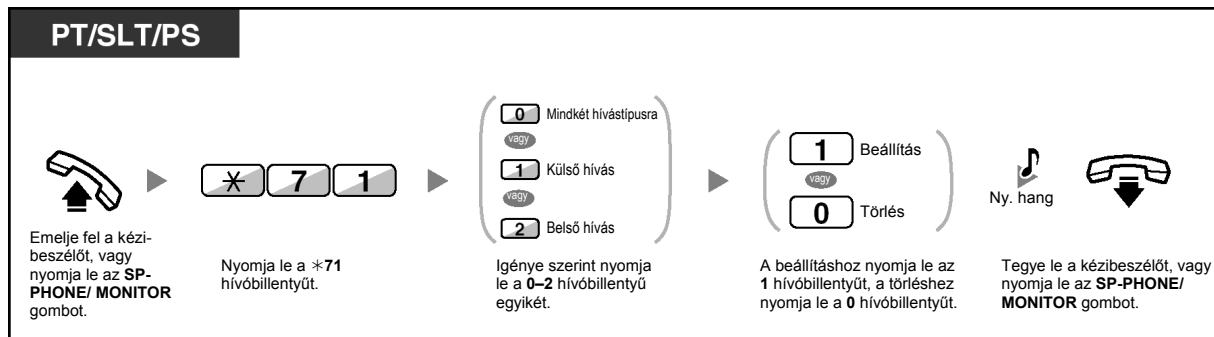

- Amikor rendszerkészüléket használ, Ön a Hívásvédelmet („Ne zavarj” szolgáltatást) a „\*710” hívóbillentyű lenyomása helyett az FWD/DND (Hívásátirányítás/Hívásvédelem) gomb (fix gomb) lenyomásával is beállíthatja.



- Az FWD/DND (Hívásátirányítás/Hívásvédelem) gomb fénye az aktuális állapotot jelzi az alábbiak szerint:  
**Nem világít:** Egyik funkció sincs beállítva.  
**Piros fénnel világít:** Hívásátirányítás (FWD) üzemmód.  
**Piros fénnel, lassan villog:** Hívásvédelem („Ne zavarj”) (DND) üzemmód.
- A rendszer két üzemmóddal rendelkezik: (1) FWD/DND ciklikus átváltás üzemmód és (2) FWD/DND beállítás üzemmód. Ha nem biztos benne, hogy alközpontja melyik üzemmódban van, forduljon a rendszerfelelőshöz.

#### (1) FWD/DND ciklikus átváltás üzemmód esetén:

Ha nyugalmi állapotban lenyomja az FWD/DND (Hívásátirányítás/Hívásvédelem) gombot (fix gomb), akkor a beállítást az alábbi ciklusnak megfelelően változtathatja:

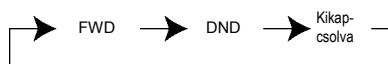

#### (2) FWD/DND beállítás üzemmód esetén:

Ha nyugalmi állapotban lenyomja le az FWD/DND (Hívásátirányítás/Hívásvédelem) gombot (fix gomb), akkor közvetlenül az FWD/DND beállítás programozási üzemmódba kerül.

(Olvassa el a „3.1.2. A programozási üzemmód beállításai” fejezetet.)

#### **Megjegyzés**

Az FWD/DND (Hívásátirányítás/Hívásvédelem) gomb (egyéni beállított gomb) mindig az FWD/DND ciklikus átváltás üzemmódban van: az üzemmód nem változtatható meg.

- Ha mellékállomását beállította ezt a szolgáltatást, a hívó mellékállomás DND („Ne zavarj”) hangot hall.
- Ha ezt a szolgáltatást beállította, a hívásátirányítás (FWD) szolgáltatás nem működik.
- Előre megadott mellékállomások megkerülhetik ezt a beállítást és hívhatják a hívásvédelem szolgáltatást alkalmazó mellékállomást (A hívásvédelem megkerülése).



- Amikor a belső hívások kezelését a külső hívásoktól eltérő módra állította be (DND beállítás/törlés), azt javasoljuk, hogy hozzon létre egy FWD/DND (Hívásátirányítás/Hívásvédelem) gombot a külső hívások számára, egy FWD/DND (Hívásátirányítás/Hívásvédelem) gombot a belső hívások számára, mert:
  - a) az FWD/DND-Mindkét hívástípusra gomb (beleértve az FWD/DND gombot [fix gomb]) fényjelzése csak a külső hívások beállítását vagy csak a belső hívások beállítását fogja jelezni, és nem mindkettőét.

**Megjegyzés**  
A rendszerkészülék kijelzőjén az FWD (Hívásátirányítás) ikon csak a külső hívásokra történt beállítást jelzi.
  - b) az FWD/DND-Mindkét hívástípusra gomb (beleértve az FWD/DND gombot [fix gomb]) lenyomása nem változtatja meg külön-külön a belső és a külső hívások FWD illetve DND üzemmódját.



#### Telefonjának egyéni beállításai

- 3.1.3. A gombok egyéni beállításai  
Hozza létre vagy írja át az FWD/DND (Hívásátirányítás/hívásvédelem) gombot (az összes hívásra, a külső hívásokra, a belső hívásokra).

### 1.7.3. Várakozó hívás jelzés vétele (Várakozó hívás jelzése / Érkező hívás bejelentése felemelt kézibeszélő mellett [OHCA] / „Kezelői” OHCA)

Beszélgetés közben egy hívás a következő módokon tudhatja, hogy várakozik Önre: hangjelzéssel, hangbemondással a készüléke hangszóróján vagy kézibeszélőjén keresztül. (Alapbeállítás: Letiltva-nincs hívás [Belső hívásokra]/nincs hang [Külső hívásokra]).

**Várakozó hívás hangjelzés (BSS):**

Várakozó hívás hangjelzés a rendszerkészülék (PT) beépített hangszóróján keresztül/ a hagyományos, kéthuzalos telefonkészülék (SLT) kézibeszélőjén keresztül. Ha a PT-ről meg akarja változtatni a hangot, kérjük olvassa el a „3.1.2. A programozási üzemmód beállításai” című fejezetet.

**OHCA (Érkező hívás bejelentése felemelt kézibeszélő mellett):**

Hangbemondás a telefonkészülék hangszóróján keresztül.

**„Kezelői” OHCA:**

Hangbemondás a kézibeszélőn keresztül.

**Beállítás/Törlés belső hívásokra**

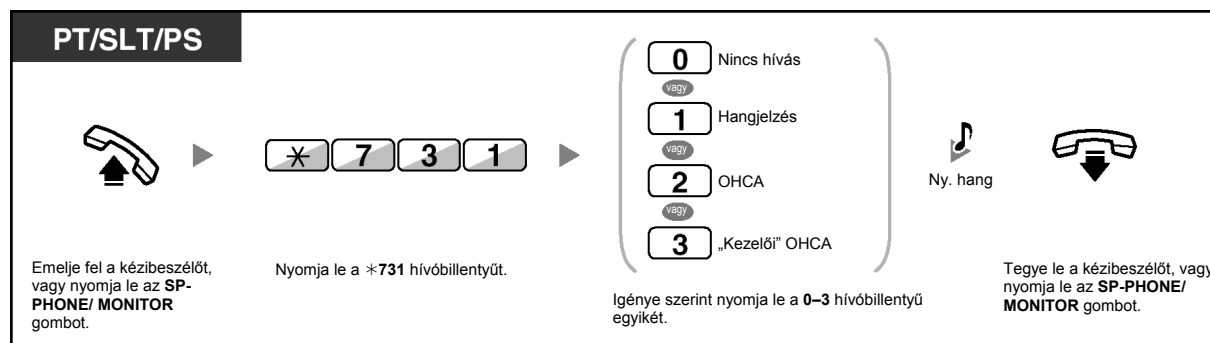

**Beállítás/Törlés külső hívásokra**

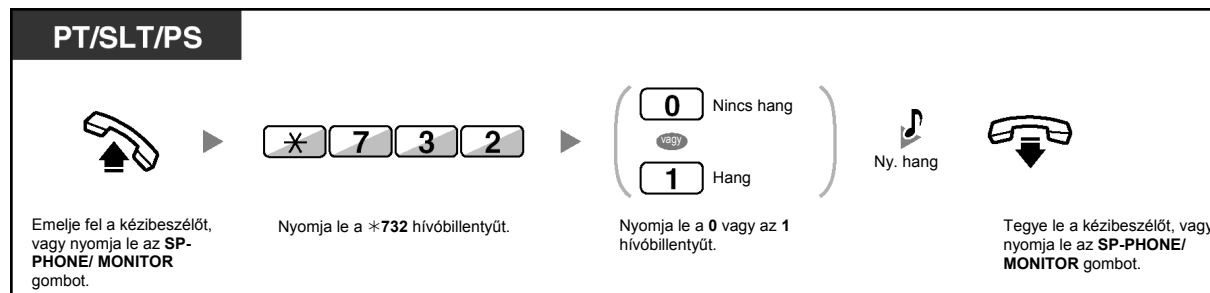

- Az OHCA és a „Kezelői” OHCA csak bizonyos digitális rendszerkészülékeken aktiválható. Ezen túlmenően, Önnek és a másik félnek is olyan telefonkészüléket kell használnia, amely lehetővé teszi a „Kezelői” OHCA szolgáltatást. Ha további részletekre kíváncsi, forduljon a forgalmazóhoz.

### 1.7.4. Az Ön telefonszámának megjelenítése a hívott fél és a hívó fél telefonjának kijelzőjén (hívó / kapcsolt vonal azonosságának megjelenítése [CLIP/COLP])

#### CLIP:

Ha külső hívást kezdeményez, engedélyezheti, hogy a hívott fél kijelzőjén megjelenjen az Ön előre beprogramozott telefonszáma.

#### COLP:

Amikor külső hívást fogad, engedélyezheti, hogy a hívó fél kijelzőjén megjelenjen az Ön előre beprogramozott telefonszáma.

Ön kiválaszthatja, hogy az elküldött telefonszám a használt fővonal száma vagy pedig a mellékállomáshoz rendelt hívószám legyen.

Ha Ön a „Public (Főközpont)”-ot választja ki, akkor a hívó/hívott fél a használt fővonal számát (az előfizetői hívószámot) látja.

Ha Ön a „Your extension (az Ön mellékállomása)”-t választja ki, akkor a hívó/hívott fél az Ön mellékállomáshoz rendelt telefonszámot látja.

#### A fővonalhoz vagy a mellékállomáshoz rendelt szám megjelenítése

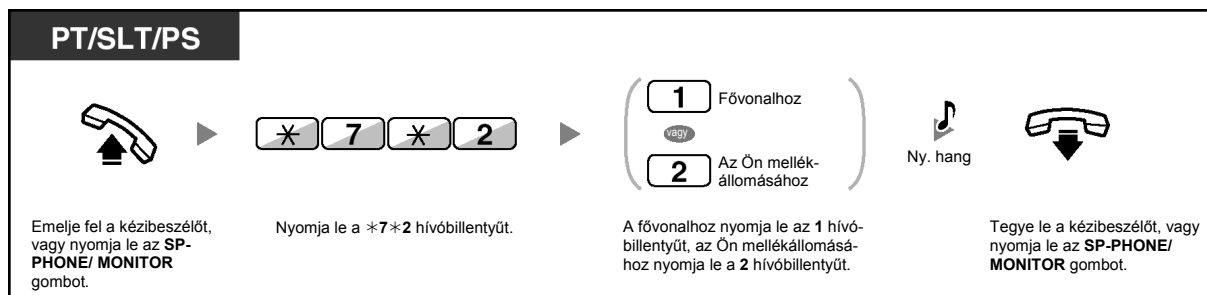

- Ha Ön a másik fél hívásához az ICD Group (ICD csoport) gombot használja, akkor a rendszer az ICD csoporthoz rendelt telefonszámot küldi el.

### 1.7.5. Az Ön telefonszáma megjelenítésének letiltása a hívó fél telefonjának kijelzőjén (Kapcsolt vonal azonosságának korlátozása / tiltása [COLR])

Amikor külső hívást fogad, kiválaszthatja, hogy a hívó láthassa-e az Ön telefonszámát vagy sem.

#### Megjelenítés/A megjelenítés letiltása

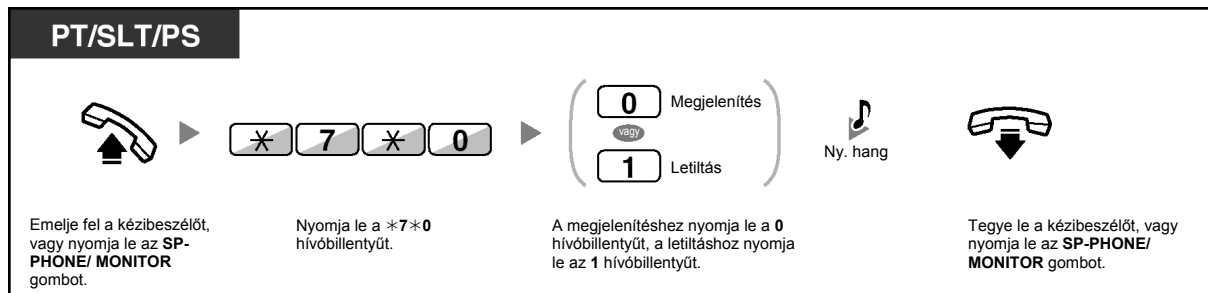

- Ön az előre beállított COLR gomb lenyomásával megváltoztathatja az üzemmódot, amikor a kézbeszélő a helyén van és az SP-PHONE/MONITOR gomb nincs lenyomva. A COLR gomb fénye az aktuális állapotot jelzi, az alábbiak szerint:  
**Nem világít:** Megjeleníti az Ön telefonszámát.  
**Piros fénnel világít:** Letiltja az Ön telefonszámának megjelenítését.
- Ennek a szolgáltatásnak az elérése az Ön telefontársasága által nyújtott ISDN szolgáltatásoktól függ.



#### Telefonjának egyéni beállításai

- 3.1.3. A gombok egyéni beállításai  
 Hozza létre vagy írja át a Kapcsolt vonal azonosságának korlátozása / tiltása (COLR) gombot.

### 1.7.6. Az Ön telefonszáma megjelenítésének letiltása a hívott fél telefonjának kijelzőjén (Hívó vonal azonosságának korlátozása / tiltása [CLIR])

Amikor külső hívást kezdeményez, kiválaszthatja, hogy a hívott fél láthassa-e az Ön telefonszámát vagy sem.

#### Megjelenítés/A megjelenítés letiltása

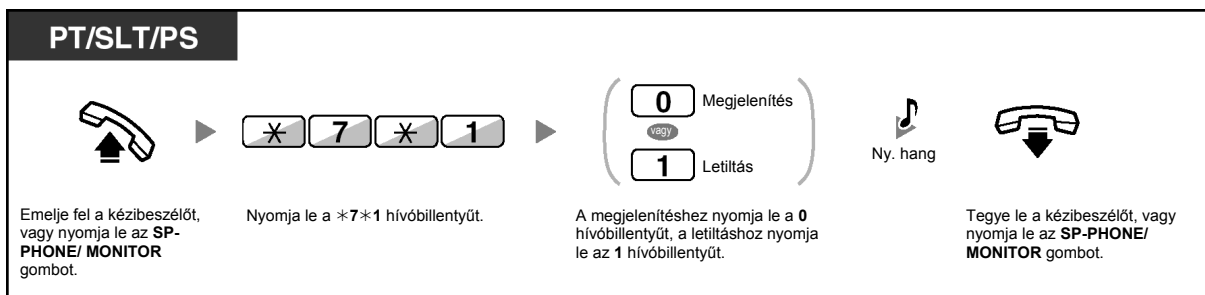

- Ön az előre beállított CLIR gomb lenyomásával megváltoztathatja az üzemmódot, amikor a kézbeszélő a helyén van és az SP-PHONE/MONITOR gomb nincs lenyomva. A CLIR gomb fénye az aktuális állapotot jelzi, az alábbiak szerint:  
**Nem világít:** Megjeleníti az Ön telefonszámát.  
**Piros fénnel világít:** Letiltja az Ön telefonszámának megjelenítését.
- Ennek a szolgáltatásnak az elérése az Ön telefontársasága által nyújtott ISDN szolgáltatásoktól függ.



#### Telefonjának egyéni beállításai

- 3.1.3. A gombok egyéni beállításai  
Hozza létre vagy írja át a Hívó vonal azonosságának korlátozása / tiltása (CLIR) gombot.

### 1.7.7. Az Ön hívásába való belépés megtiltása (Befigyelés letiltása)

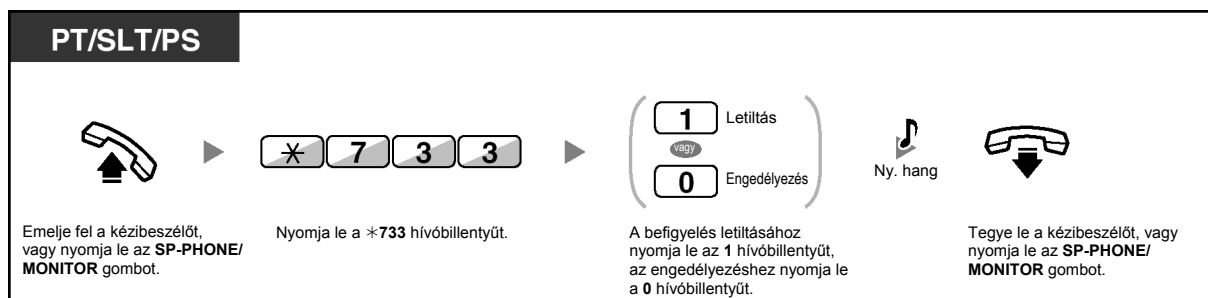

- Adott mellékállomásoknál letiltható a szolgáltatás használata.

### 1.7.8. A háttérzene bekapcsolása (BGM)

Ön letett kézibeszélő mellett telefonkészülékének hangszóróján keresztül hallgathatja a háttérzenét. Ehhez külső zeneforrást, pl. egy rádiókészüléket kell csatlakoztatni a rendszerhez.

Ha mellékállomása foglalttá válik (felemeli a kézibeszélőt, lenyomja az SP-PHONE/MONITOR gombot, hívást kezdeményez vagy fogad stb.) akkor a zene ideiglenesen leáll. Ha leteszi a kézibeszélőt, vagy ismét lenyomja az SP-PHONE/MONITOR gombot, a zene újra indul.



#### Kiválasztás és beállítás/törlés

##### <A KX-TDA100/KX-TDA200 típus felhasználóinak>

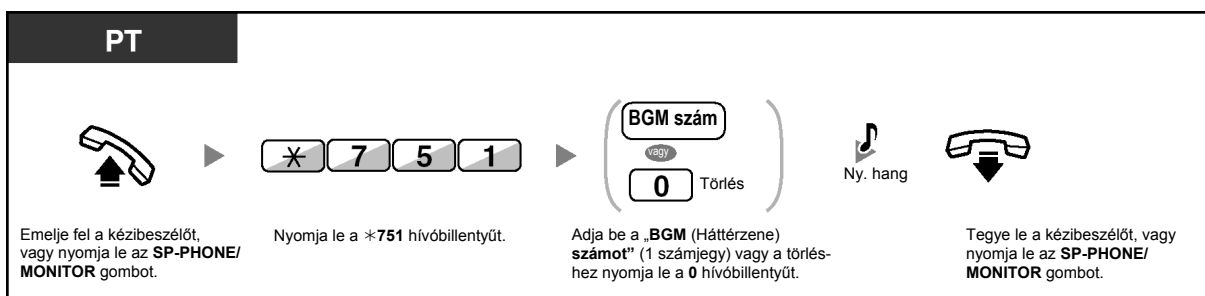

##### <A KX-TDA15/KX-TDA30 típus felhasználóinak >

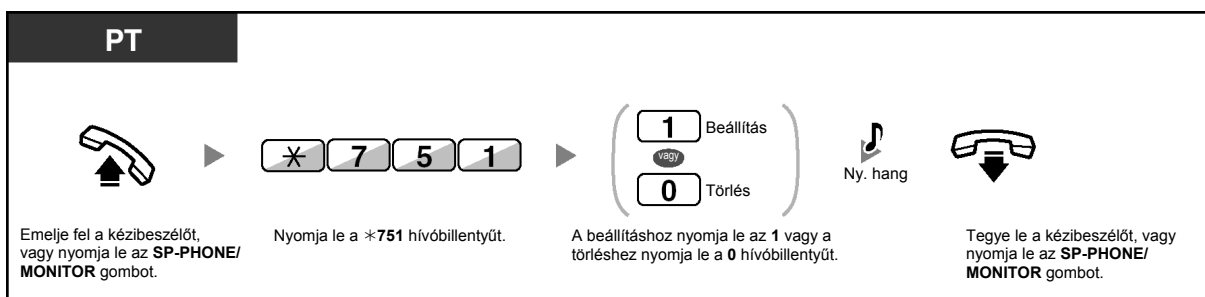

### 1.7.9. Vonalának védelme a jelzőhangoktól (Adatvonal biztosítás)

Vonalát megvédheti a beszélgetés alatt hallható jelzőhangokkal szemben, például a „Várakozó hívás jelzésétől”. Állítsa be ezt a szolgáltatást, hogy a zavartalan adatátvitelt biztosítsa, ha mellékállomása adatkommunikációs eszközhöz, pl. egy személyi számítógéphez vagy telefax készülékhez csatlakozik.

#### Beállítás/Törlés

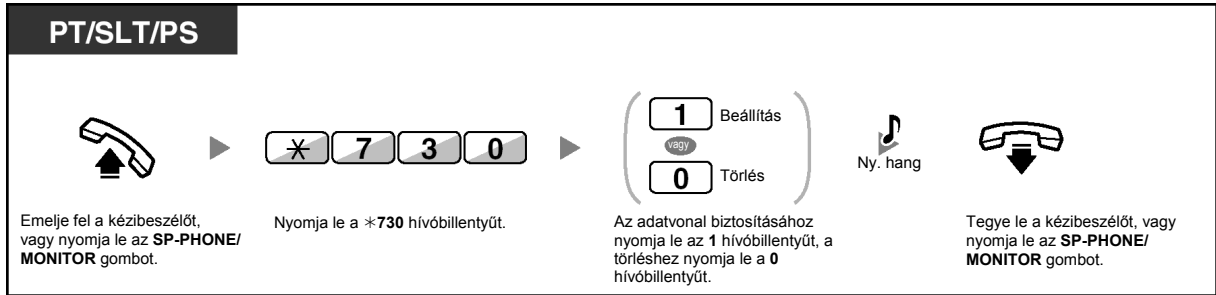



## 1.7.10. Az időszolgálat állapotának ellenőrzése

Ön a kijelzőn ellenőrizheti az időszolgálat aktuális üzemmódját.

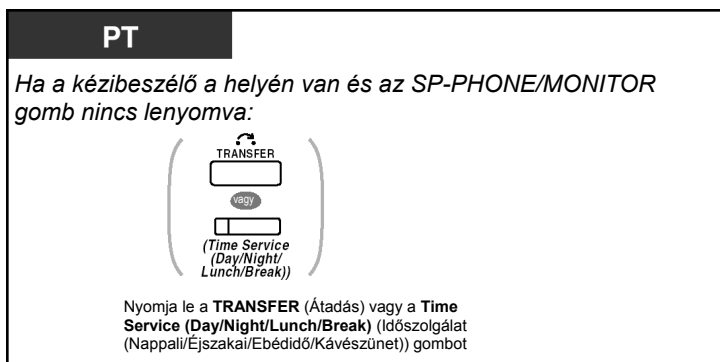

- A Time Service (Day/Night/Lunch/Break) (Időszolgálat [Nappali/Éjszakai/Ebédidő/Kávészünet]) gomb fénye az aktuális állapotot jelzi az alábbiak szerint:  
**Nem világít:** Nappali üzemmód.  
**Zöld fénnel világít:** Ebédidő üzemmód.  
**Zöld fénnel villog:** Kávészünet üzemmód.  
**Piros fénnel világít:** Éjszakai üzemmód.  
**Piros fénnel villog:** Munkaszünet üzemmód.
- A menedzsereket kivéve a Time Service (Day/Night/Lunch/Break) (Időszolgálat [Nappali/Éjszakai/Ebédidő/Kávészünet]) gomb lenyomásával bármelyik mellékállomási felhasználó ellenőrizheti az aktuális üzemmódot.



### Telefonjának egyéni beállításai

- 3.1.3. A gombok egyéni beállításai  
Hozzon létre vagy írjon át egy Time Service (Day/Night/Lunch/Break) (Időszolgálat [Nappali/Éjszakai/Ebédidő/Kávészünet]) gombot.

### 1.7.11. A párhuzamosan csatlakoztatott telefonkészülék csengetésének beállítása (Párhuzamos telefon csatlakoztatás)

Ha digitális rendszerkészülékével párhuzamosan csatlakoztat egy hagyományos, kéthuzalos telefonkészüléket, kiválaszthatja, hogy a hagyományos, kéthuzalos telefonkészülék csengessen-e vagy sem, amikor bejövő hívás érkezik. (Alapbeállítás: csenget.)

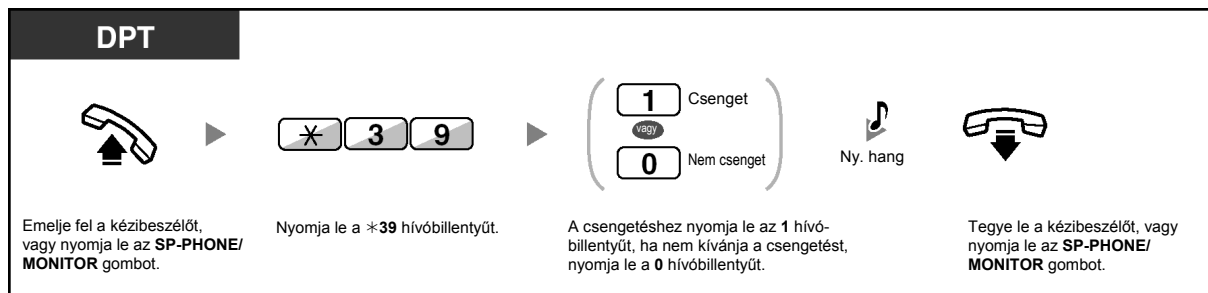

- A hívások a hagyományos, kéthuzalos telefonkészülékről **még akkor is** fogadhatók illetve kezdeményezhetők a kézibeszélő felemelésével, **ha a „Nem csenget” beállítást választotta.**
- **Ha akkor emeli fel a telefon kézibeszélőjét, illetve nyomja le az SP-PHONE/MONITOR gombját (vált „felemelt kézibeszélő állapotba”), amikor a másik, párhuzamosan csatlakoztatott telefonkészüléken hívás folyik, akkor a hívás átkapcsolódik erre a készülékre.**
- Ez a szolgáltatás a KX-T7665 típusú készüléknél nem áll rendelkezésre.

## 1.7.12. Hordozható készülékének párhuzamos használata egy vezetékes telefonnal (Zsinórnélküli kiegészítő berendezés ívpont (XDP) párhuzamos üzemmódja)

Hordozható készüléke (PS) párhuzamosan kapcsolva használható egy rendszerkészülékkel (PT) vagy egy hagyományos, kéthuzalos telefonkészülékkel (SLT). Ebben az üzemmódban a vezetékes telefonkészülékre érkező hívások csengetik a párhuzamosan kapcsolt hordozható készüléket is.

### Beállítás

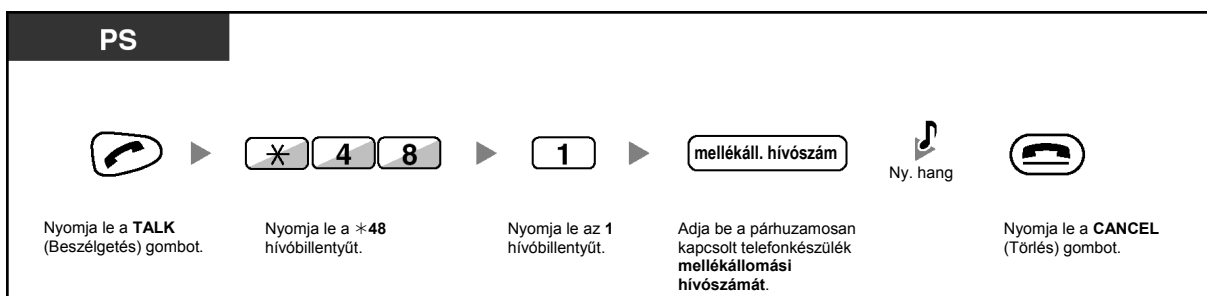

### Törlés

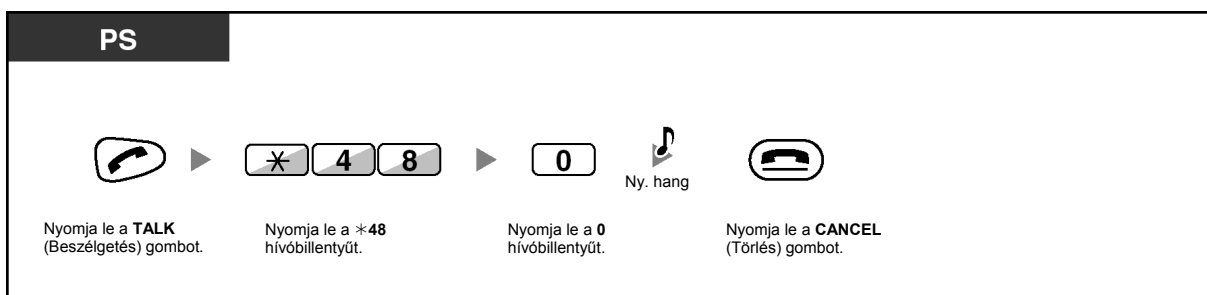

- Bizonyos vezetékes telefonkészülékek ezt szolgáltatást nem használhatják.
- **Ha akkor vált „felemelt kézibeszélő állapotba”, amikor a másik, párhuzamosan csatlakoztatott telefonkészüléken hívás folyik, akkor a hívás átkapcsolódik erre a készülékre.**

### 1.7.13. A szolgáltatások beállításainak törlése mellékállomásán (Mellékállomási beállítások törlése)

Ön a mellékállomásán egyetlen művelettel visszaállíthatja alapértelmezésre az alábbi szolgáltatások beállításait.  
Ez a szolgáltatás „Mellékállomásról programozott szolgáltatások alaphelyzetbe állítása” néven is ismert.

Szolgáltatás	Alapértelmezett beállítás
Előre beállított fél hívása a kézibeszélő felemelésével vagy az SP-PHONE/MONITOR gomb lenyomásával (Forró drót)*	<b>Off</b> (Kikapcsolva)
Várakozó üzenet jelzésének beállítása (Várakozó üzenet jelzése)-(Az összes üzenet, amelyet a többi mellékállomási felhasználó hagyott)	<b>Off</b> (Kikapcsolva)
Az Ön hívása átvételének megtiltása a többi mellékállomás számára (Hívásátvétel letiltása)	<b>Allow</b> (Engedélyezve)
Hívásainak átirányítása (Hívásátirányítás) (FWD)*	<b>Off</b> (Kikapcsolva)
Az Ön üzenetének megjelenítése a hívó fél kijelzőjén (Üzenethagyási lehetőség)	<b>Off</b> (Kikapcsolva)
Személykeresés hangbemondásának letiltása (Személykeresés – letiltása)	<b>Allow</b> (Engedélyezve)
Az időzített riasztó hívás beállítása (Ébresztés)	<b>Cleared</b> (Törölve)
A bejövő hívások elutasítása (DND – Hívásvédelem/"Ne zavarj")*	<b>Off</b> (Kikapcsolva)
Várakozó hívás jelzés belső hívásoknál*	<b>Disable (No call)</b> (Letiltva [Nincs hívás])
Várakozó hívás jelzés külső hívásoknál*	<b>Disable (No tone)</b> (Letiltva [Nincs hang])
Az Ön hívásába való belépés megtiltása a többiek számára (Befigyelés letiltása)	<b>Allow</b> (Engedélyezve)
Háttérzene (BGM)	<b>Off</b> (Kikapcsolva)
Vonalának védelme a jelzőhangoktól (Adatvonal biztosítás)	<b>Off</b> (Kikapcsolva)
A párhuzamosan csatlakoztatott telefonkészülék csengetésének beállítása (Párhuzamos telefon csatlakoztatás)	<b>A párhuzamosan csatlakoztatott, telefonkészülék csenget.</b>
Kilépés egy híváselosztási csoportból (Log-in / Log-out)	<b>Log-in</b> (Belépés)

\* Ezek a szolgáltatások a rendszerprogramozástól függően esetleg nem törölhetők.

**PT/SLT/PS**



Emelje fel a kézibeszélőt, vagy nyomja le az **SP-PHONE/MONITOR** gombot.



\* 7 9 0

Nyomja le a \*790 hívóbillentyűt.



Ny. hang



Tegye a helyére a kézibeszélőt, vagy nyomja le az **SP-PHONE/MONITOR** gombot.

## 1.8. A Call Center használata

### 1.8.1. Kilépés egy bejövő híváselosztási csoportból (Log-in / Log-out, Tranzakció [Ügyviteli idő])

Ön egy bejövő híváselosztási csoportban beállíthatja mellékállomásának állapotát. Kilépés (Log-out) üzemmódban, a csoportra érkező bejövő hívások nem csengetik az Ön mellékállomását. Ha visszatér, a hívások ismét csengetik az Ön mellékállomását. (Alapbeállítás: Log-in)

Amikor az Ön mellékállomása már bekapcsolódott (belépett) a csoportba, Önnek egy előre meghatározott időtartam (ügyviteli idő) még mindig rendelkezésére áll, mialatt az előző hívásának befejezése után még nem érkeznek hívásai. Ezt az időt például egy jelentés megírására használhatja. Ön manuálisan is kiválaszthatja a „Nincs készenlétben” üzemmódot, hogy ideiglenesen elhagyja a híváselosztási csoportot.

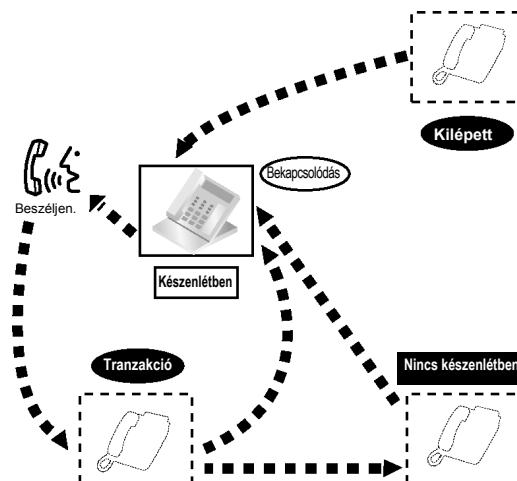

#### A Log-in/Log-out beállítása

**PT/SLT/PS**    *ICD csoport: Bejövő híváselosztási csoport*



Emelje fel a kézibeszélőt,  
vagy nyomja le az **SP-PHONE/**  
**MONITOR** gombot.

**\* 7 3 6**

Nyomja le a **\*736**  
hívóbillentyűt.

**0** Kilépés

**1** Bekapcsolódás

Nyomja le a **0** vagy az **1** hívóbillentyűt.

ICD csoport mellékállomási száma

Megadott

vagy

**\***

Összes

Adja be az **ICD csoport**  
**mellékállomási hívószámát,**  
vagy nyomja le a **\*** hívóbillentyűt.



Ny. hang



Tegye le a kézibeszélőt, vagy  
nyomja le az **SP-PHONE/**  
**MONITOR** gombot.

**PT/PS** **ICD csoport: Bejövő híváseosztási csoport**

Amikor a kézibeszélő a helyén van, és az **SP-PHONE/MONITOR** gomb nincs lenyomva:

(Log-in/Log-out)

ICD csoport mellékállomási száma Megadott

vagy

\* Összes

Nyomja le a **Log-in/Log-out** (Bekapcsolódás/kilépés) gombot.

Adja be az **ICD csoport mellékállomási hívószámát**, vagy nyomja le a \* hívóbillentyűt.

**PT/PS**

Amikor a kézibeszélő a helyén van, és az **SP-PHONE/MONITOR** gomb nincs lenyomva:

(Log-in/Log-out of a specified group) (Log-in/Log-out of a specified group)

Nyomja le a **megadott csoport Log-in/Log-out** (Bekapcsolódás/kilépés) gombját.

### Belépés/kilépés a Nincs készenlétben üzemmódba/üzemmódból

**PT/SLT/PS**

Emelje fel a kézibeszélőt, vagy nyomja le az **SP-PHONE/MONITOR** gombot.

Nyomja le a \*735 hívóbillentyűt.

Nyomja le az **1** vagy a **0** hívóbillentyűt.

Nincs készenlétben

vagy

Készenlétben

Ny. hang

Tegye a helyére a kézibeszélőt, vagy nyomja le az **SP-PHONE/MONITOR** gombot.

### A Nincs készenlétben üzemmód beállítása/törlése illetve kilépés a Tranzakció üzemmódból (Belépés a Készenlétben üzemmódba)

**PT/PS**

Amikor a kézibeszélő a helyén van, és az **SP-PHONE/MONITOR** gomb nincs lenyomva:

(Wrap-up)

Nyomja le a piros fényel villogó **Wrap-up** (Tranzakció) gombot.\*



- \* Az állapot a következő lehet:  
Készenlétben → Nincs készenlétben  
Nincs készenlétben → Készenlétben  
Tranzakció → Nincs készenlétben
- A megadott csoport Log-in/Log-out gombjának fénye az aktuális állapotot jelzi az alábbiak szerint:  
**Nem világít:** Bekapcsolódás üzemmód.  
**Piros fényel világít:** Kilépés üzemmód.
- A Wrap-up (Tranzakció) gombbal a Tranzakció üzemmód, a Nincs készenlétben üzemmód illetve a Készenlétben üzemmód beállítását váltogathatja.  
A Wrap-up (Tranzakció) gomb fénye az aktuális állapotot jelzi az alábbiak szerint:  
**Nem világít:** Készenlétben üzemmód.  
**Piros fényel világít:** Nincs készenlétben üzemmód.  
**Piros fényel villog:** Tranzakció üzemmód.
- Mellékállomása Tranzakció üzemmódban/Nincs készenlétben üzemmódban egyik csoportból sem fogad hívást még akkor sem, ha több csoporthoz is tartozik.
- A bejövő híváselosztási csoportban legalább egy mellékállomásnak „Log-in” üzemmódban kell lennie.
- A Felügyelő mellékállomás ellenőrizheti a többi mellékállomás Log-in/Log-out állapotát. Ha további információra van szüksége, olvassa el az „1.8.2. Egy bejövő híváselosztási csoport hívásállapotának megfigyelése és vezérlése (Bejövő híváselosztási csoport figyelése)” fejezetet.



#### Telefonjának egyéni beállításai

- 3.1.3. A gombok egyéni beállításai  
Hozzon létre vagy írjon át egy Log-in/Log-out (Bekapcsolódás/kilépés) gombot, egy Log-in/Log-out (Bekapcsolódás/kilépés) gombot egy megadott csoporthoz illetve egy Wrap-up (Tranzakció) gombot.

## 1.8.2. Egy bejövő híváselosztási csoport hívásállapotának megfigyelése és vezérlése (Bejövő híváselosztási csoport figyelése)

- Várakozó hívások állapotának megfigyelése
- Mellékállomások Bekapcsolódási / Kilépési (Log-in/Log-out) állapotának figyelése és átkapcsolása

A felügyelő mellékállomásként kijelölt mellékállomás megfigyelheti és vezérelheti egy bejövő híváselosztási csoport többi mellékállomásának állapotát. Hatsoros kijelzővel rendelkező rendszerkészüléket kell használnia. A kijelző és a DSS gombok a következőket jelenítik meg:

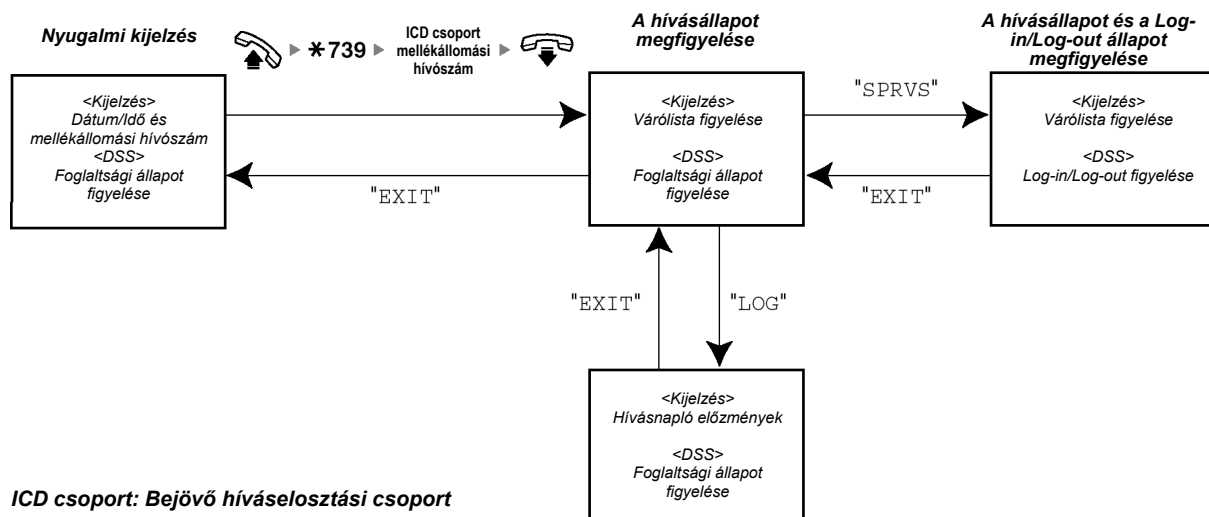

### ◆◆ Várakozó hívások állapotának megfigyelése

A felügyelő mellékállomás megfigyelheti a sorban, a hívásfogadásra várakozó hívások állapotát. Ha egy bejövő híváselosztási csoportnál egy hívás túlcsoordult, a kijelző automatikusan megjeleníti az állapotot. Az alábbi információ jelenik meg:

#### <Várólista figyelés>





- Az aktuális dátum/idő
- Az ICD csoport mellékállomási hívószáma/neve
- A várakozó hívások száma
- A leghosszabb várakozási idő

#### <Hívásnapló előzmények>



- Az utolsó törlés dátuma/időpontja
- Az összes, beérkezett hívás száma
- A túlcsoordult hívások száma
- A nem fogadott hívások száma
- A sorbanálló hívások átlagos várakozási ideje

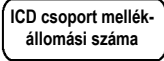

## Megfigyelés

Kijelzős PT		ICD csoport: Bejövő híváselosztási csoport	
	▶		▶
Emelje fel a kézbeszélőt, vagy nyomja le az <b>SP-PHONE/MONITOR</b> gombot.		Nyomja le a * <b>739</b> hívóbillentyűt.	
			
			
			Ny. hang
		Adja be az <b>ICD csoport mellékállomási hívószámát</b> .	
			Tegye a helyére a kézbeszélőt, vagy nyomja le az <b>SP-PHONE/MONITOR</b> gombot.

## A hívásnapló előzmények törlése

Kijelzős PT	
	▶
Nyomja le a „ <b>LOG</b> ” (Hívásnapló) gombot.	
	
	Nyomja le a „ <b>CLEAR</b> ” (Törlés) gombot.



- Az összegyűlt adat törlődik.  
A „\*\*\*” azt jelzi, ha a szám túllépi a maximálisan megjeleníthető számjegyeket.

## ◆◆ Mellékállomások Bekapcsolódási / Kilépési (Log-in/Log-out) állapotának figyelése és átkapcsolása

A felügyelő mellékállomás a DSS gomb kijelzőjének segítségével megfigyelheti a bejövő híváselosztási csoport tagjainak állapotát. Szükség esetén meg is változtathatja azok Log-in/Log-out állapotát.

## Megfigyelés

Kijelzős PT
A várakozó hívások állapotának megtekintése után:

Nyomja le az „ <b>SPRVS</b> ” (Felügyelő) gombot.

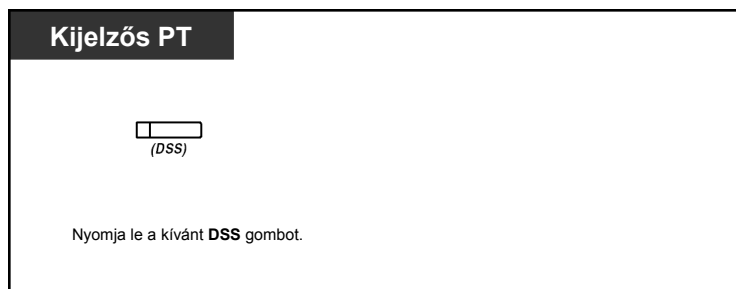
### A Bekapcsolódási / Kilépési (Log-in/Log-out) állapot átkapcsolása



- A DSS gomb fénye az aktuális állapotot jelzi az alábbiak szerint:  
**Nem világít:** A mellékállomás nincs a csoportban.  
**Zöld fénnel világít:** Log-in (Bekapcsolódott) (Készenlétben) üzemmód.  
**Zöld fénnel villog:** Log-in (Bekapcsolódott) (Nincs készenlétben) üzemmód.  
**Piros fénnel világít:** Log-out (Kilépett) üzemmód.

### 1.8.3. Várakozó hívás átirányítása (Manuális várólista újirányítása)

Ha bejövő híváselosztási csoportja foglalt, és újabb, külső hívások érkeznek, a beérkező hívások egy várólistára kerülnek.

A mellékállomások a Hurry-up (Sürgős) gomb kijelzőjének segítségével ellenőrizhetik a várólista állapotát, és egy előre beállított célállomásra manuálisan átirányíthatják a sorban a legrégebben várakozó hívást.

Ez a szolgáltatás sürgős átadásként is ismert.

#### A várakozó hívás átirányítása

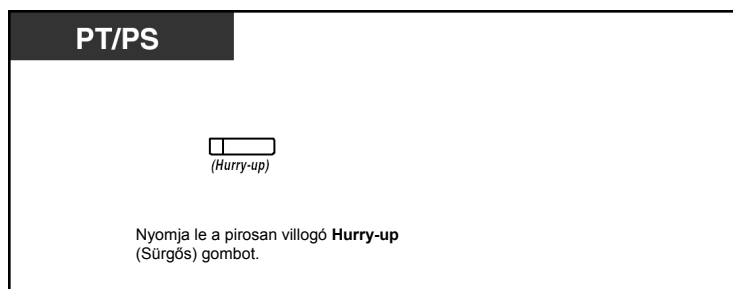

- A Hurry-up (Sürgős) gomb fénye az aktuális állapotot jelzi az alábbiak szerint:  
**Nem világít:** Nincs várakozó hívás.  
**Piros fényel világít:** Néhány hívás várakozik.  
**Piros fényel villog:** A hívások száma túllépi a manuális várólista újirányítási szintet.



#### Telefonjának egyéni beállításai

- 3.1.3. A gombok egyéni beállításai  
 Hozza létre vagy írja át a Hurry-up (Sürgős) gombot.

## 1.9. A felhasználó által biztosított berendezések használata

### 1.9.1. Ha kaputelefont / ajtónyitót csatlakoztatott

Ön a kaputelefonon keresztül beszélhet az ajtónál álló személlyel. Előre beprogramozott mellékállomások illetve egy külső fél fogadhatja a kaputelefonról érkező hívásokat. Ön kinyithatja az ajtót.

- Kaputelefon hívás
- Az ajtó kinyitása (Ajtónyitás)

#### ◆◆ Kaputelefon hívás

##### Hívás a kaputelefonról

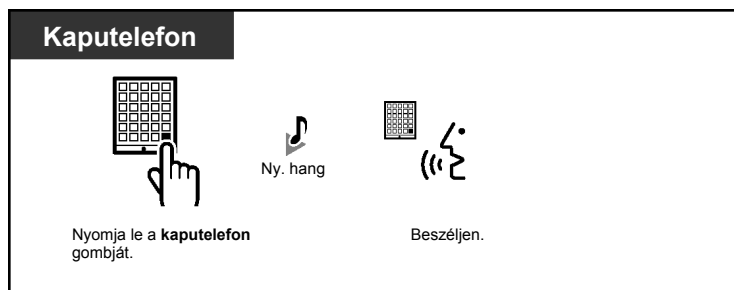

##### A kaputelefonról jövő hívás fogadása

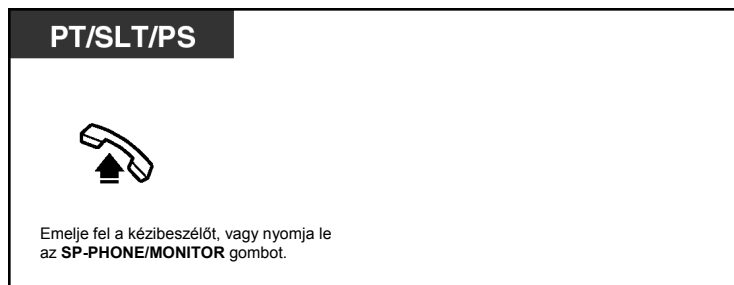

##### A kaputelefon hívása

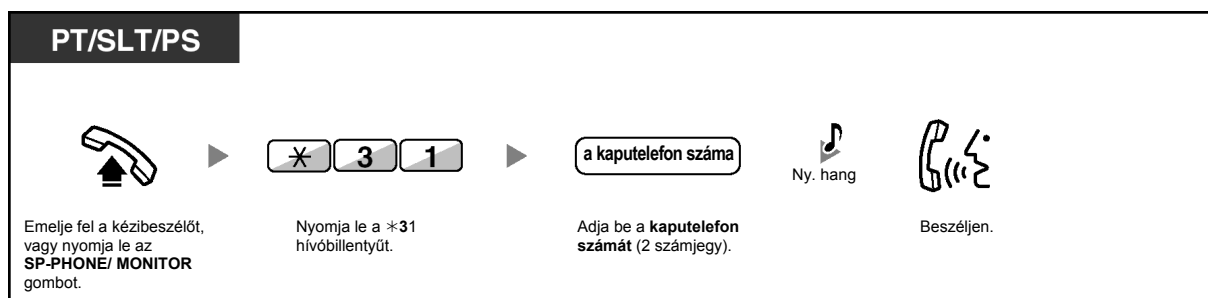

- Ha egy előre megadott időtartamon belül nem jelentkeznek a kaputelefon hívására, a hívás törlődik.

## ◆◆ Ajtó kinyitása (Ajtónyitás)

Adott mellékállomások kizárhatók ezen szolgáltatás használatából.

### Egy előre megadott mellékállomásról

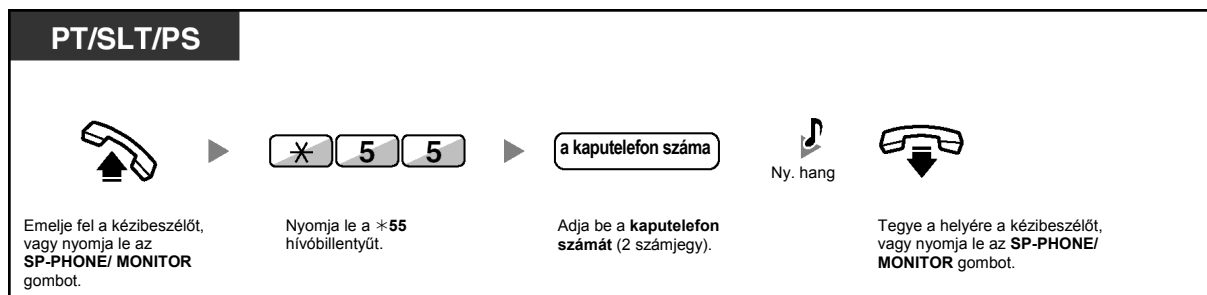

### Bármelyik mellékállomásról, miközben a kaputelefonon beszél

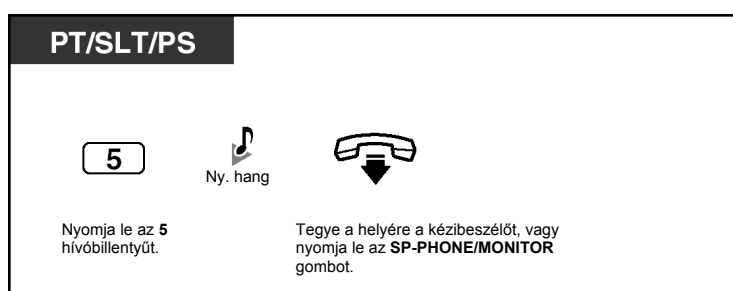

- Az ajtó egy előre megadott időtartamig marad nyitva.

## 1.9.2. Ha fölérendelt alközpontot csatlakoztatott

- Külső szolgáltatások elérése (External Feature Access – EFA)

### ◆◆ Külső szolgáltatások elérése (External Feature Access – EFA)

Ön elérheti a fölérendelt alközpont vagy a telefontársaság által kínált, speciális szolgáltatásokat (pl. Várakozó hívás jelzése). Ez a szolgáltatás csak külső hívás közben aktív.

<Példa> Az aktuális hívás tartásba tétele, majd beszélgetés az új féllel

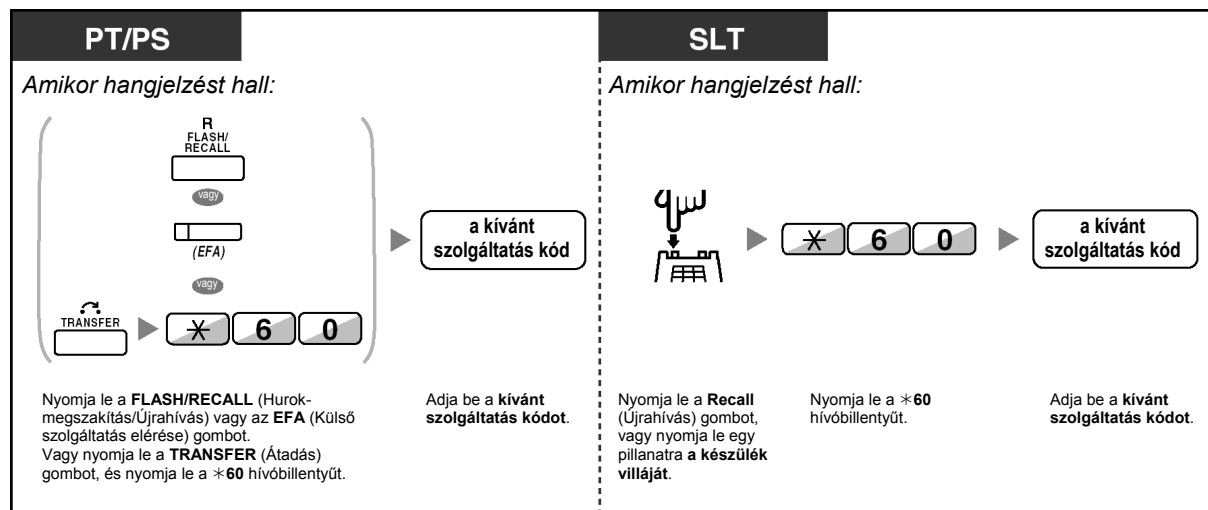

- Ebben az esetben a rendszerkészüléken a FLASH/RECALL (Hurokmegszakítás/-Újrahívás) gomb van EFA (Külső szolgáltatás elérése) üzemmódban.
- A szolgáltatás kódot kérdezze meg a forgalmazótól.



### Telefonjának egyéni beállításai

- 3.1.3. A gombok egyéni beállításai  
Hozzon létre vagy írjon át egy Külső szolgáltatás elérése (EFA) gombot.

### 1.9.3. Ha az alközponthoz hangposta rendszer csatlakozik

Ön vagy egy külső fél elérheti a hangposta rendszert egy telefonról.

- Hívásátírányítás hangpostaládára (Hangposta integráció)

Ha alközpontja olyan Panasonic hangposta rendszerhez csatlakozik (pl. KX-TVP/KX-TVS típusúhoz), amely digitális integrációt alkalmaz, akkor az alábbi funkciók is rendelkezésre állnak:

- Behallgatás felvétel alatti hívásba (Behallgatás hangpostaládjába érkező hívásba [LCS])
- Egy beszélgetés felvétele (Beszélgetés rögzítése)

#### ◆◆ Hívásátírányítás hangpostaládára (Hangposta integráció)

- Hívásainak átírányítása az Ön hangpostaládjába
- Hívás átadása hangpostaládjába
- Az üzenetek meghallgatása

Ha Ön nem tudja fogadni a hívásokat, akkor átírányíthatja azokat saját hangpostaládjába. Ön kiválaszthatja a bejövő hívások típusát (Belső hívások/Külső hívások/Mindkét hívástípus). Ha telefonkészülékén van Message (Üzenet) gomb, akkor a gomb kijelzője világít, hogy tudassa Önnel: üzenetei érkeztek. Ha pedig telefonkészülékén nincs Message (Üzenet) gomb, akkor a kézibeszélő felemelése illetve az SP-PHONE/MONITOR gomb lenyomása után egy jelzőhangot hall.

Ön a beérkezett külső hívásokat is elküldheti egy hangpostaládjába, és így a hívók üzenetet hagyhatnak. Ha telefonkészülékén létrehozta a Hangposta átadás gombot, akkor az átadás anélkül megy végbe, hogy ismerné a hangpostaláda számát (Hangposta átadás).

A felvételhez rendelkezésre álló időtartam a hangposta rendszertől függ.

#### Hívásainak átírányítása az Ön hangpostaládjába

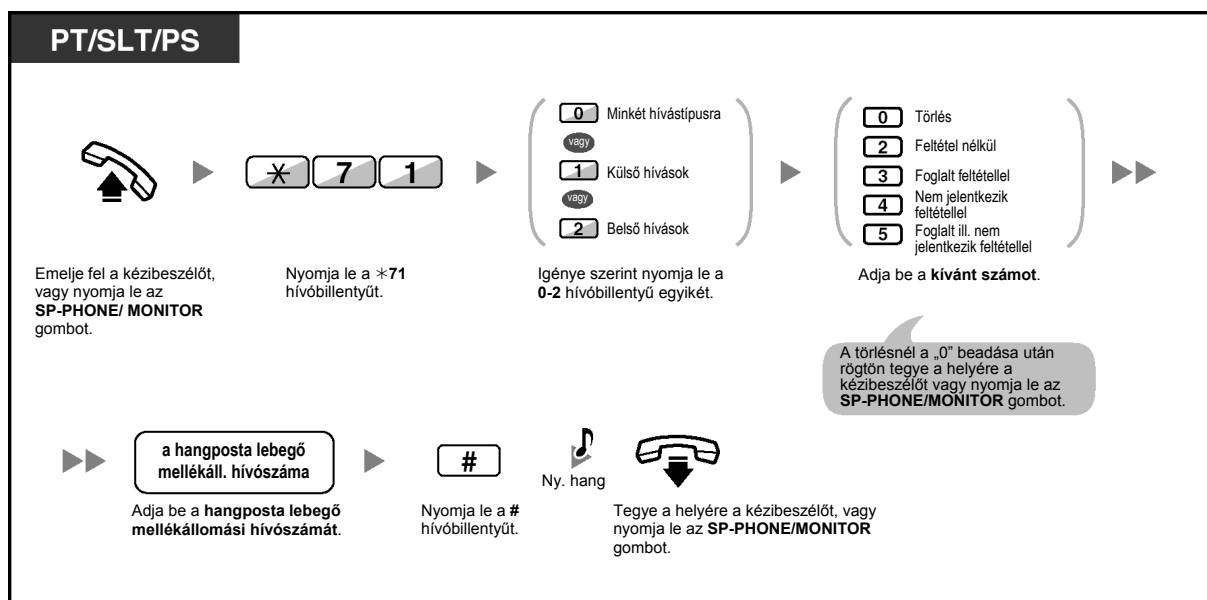

### Hívás átadása a hangpostaládába

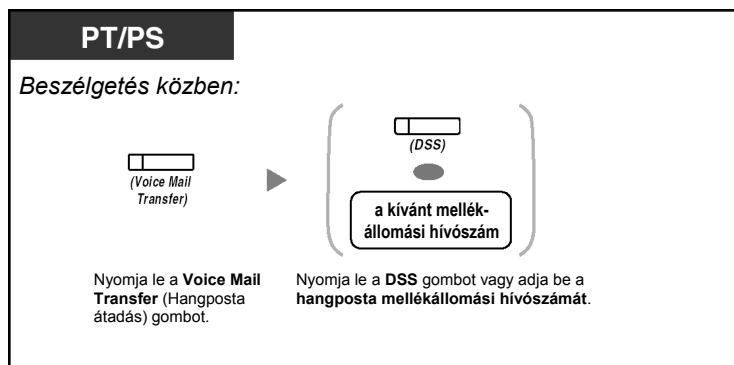

### Az üzenetek meghallgatása

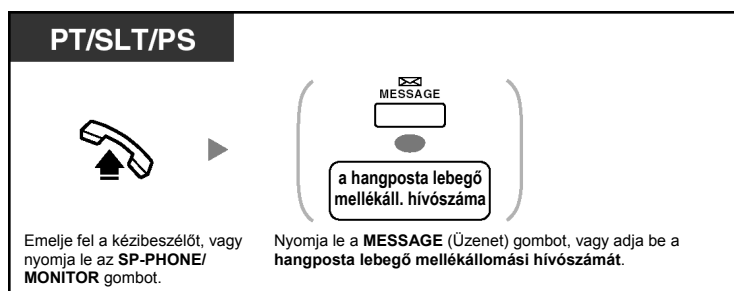

- \* Jelzőhang a kézbeszélő felemelése, illetve az **SP-PHONE/MONITOR** gomb lenyomása után



- Ön a hangpostát egyetlen gombnyomással érheti el.



#### Telefonjának egyéni beállításai

- 3.1.3. A gombok egyéni beállításai  
Hozzon létre vagy írjon át egy Voice Mail Transfer (Hangposta átadás) illetve egy Message (Üzenet) gombot.



## ◆◆ Behallgatás felvétel alatti hívásba (Behallgatás hangpostáládába érkező hívásba [LCS])

Miközben egy hívó üzenetet hagy az Ön hangpostáládájában, Ön behallgathat a hívásba anélkül, hogy fogadná azt. Ha úgy kívánja, a behallgatás közben jelentkezhet is a hívásra. Két módszer áll rendelkezésére (Alapbeállítás: hangostelefon üzemmód).

### Hangostelefon (Kihangosítás) üzemmód:

Ön a felvétel közben a telefonkészülék hangszórója segítségével automatikusan figyelheti az üzenetet.

### Titkos üzemmód:

Miközben a hívó üzenetet hagy, Ön figyelmeztető hangot hall.

### A szolgáltatás használata előtt

- Hozza létre a „Behallgatás hangpostáládába érkező hívásba” (LCS) gombot (Mellékállomási programozás).
- Válassza ki az üzemmódot: Hangostelefon vagy Titkos üzemmód (Mellékállomási programozás).
- Állítsa be a mellékállomási PIN (Személyi azonosítási szám) kódot.
- Állítsa be a „Behallgatás hangpostáládába érkező hívásba” szolgáltatást.

### A „Behallgatás felvétel alatt lévő hívásba” beállítása

PT/PS
*PIN (Personal Identification Number – Személyi azonosítási szám)*

(Live Call Screening)

▶

mellékállomási PIN

Nyomja le a **Live Call Screening** (Behallgatás hangpostáládába érkező hívásba) gombot.

Adja be a **mellékállomási PIN** kódot (max. 10 számjegy).

Erre csak akkor van szükség, ha eltárolt egy mellékállomási PIN kódot.

### A „Behallgatás felvétel alatt lévő hívásba” törlése

PT/PS

(Live Call Screening)

Nyomja le a **Live Call Screening** (Behallgatás hangpostáládába érkező hívásba) gombot.

## Működtetési folyamatábra

Az árnyékolt részekben található műveletek hangostelefon üzemmódu működtetések.

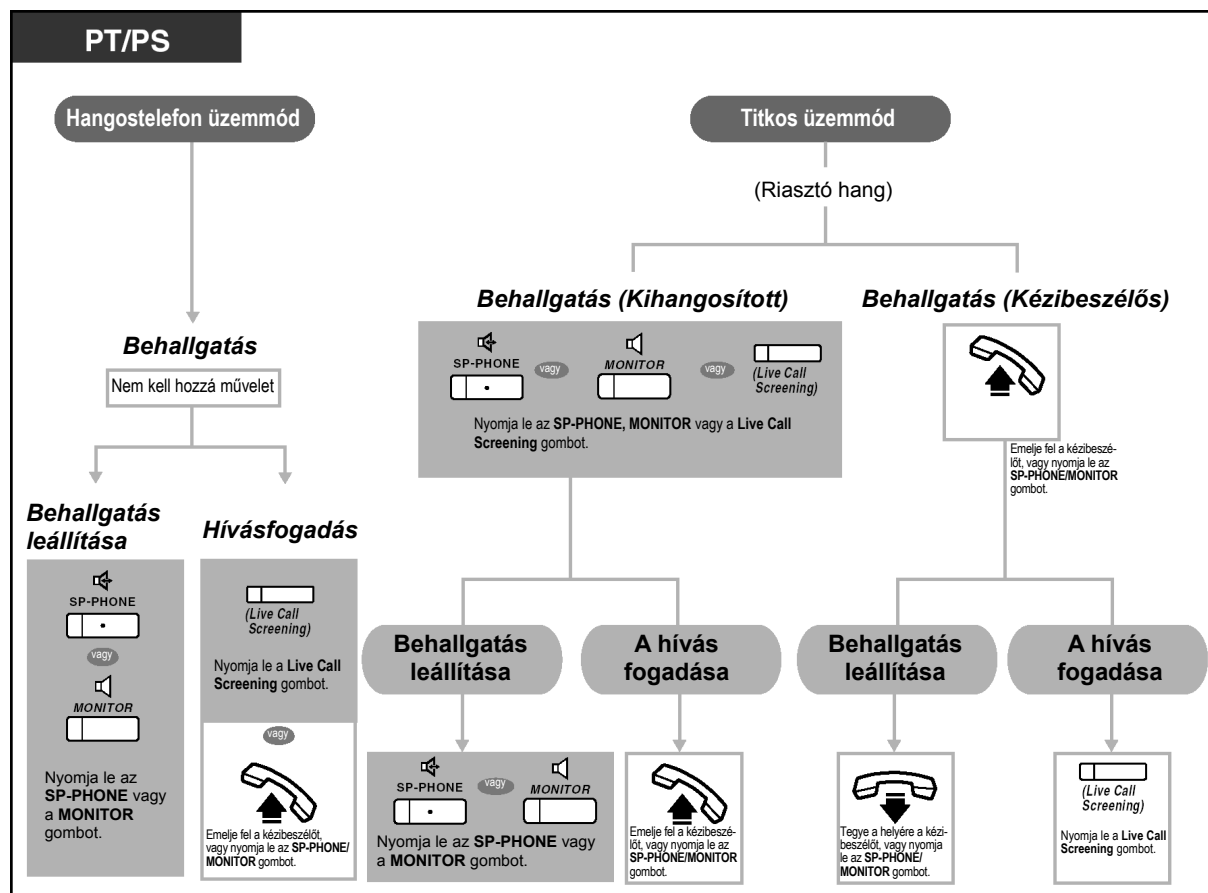

- A „Live Call Screening” (LCS – Behallgatás hangpostáladába érkező hívásba) gomb fénye az aktuális állapotot jelzi, az alábbiak szerint:  
**Nem világít:** az LCS ki van kapcsolva.  
**Zöld fénnel, gyorsan villog:** Figyelmeztetés titkos üzemmódban.  
**Zöld fénnel, lassan villog:** Behallgatás.  
**Piros fénnel világít:** az LCS be van kapcsolva.
- A rendszerfelelős mellékállomás törölheti a mellékállomási PIN kódot.
- Ez a szolgáltatás egy hagyományos, kéthuzalos telefonkészüléknél akkor vehető igénybe, ha párhuzamosan csatlakozik egy rendszerkészülékkel. (Csak titkos üzemmódban) Ha behallgatás közben fogadni kívánja a hívást, nyomja le a Recall (Újrahívás) gombot, vagy nyomja le egy pillanatra a készülék villáját.
- Hordozható készülékkel rendelkező felhasználók számára csak a titkos üzemmódu, kézi-beszélős behallgatás áll rendelkezésre.



### Telefonjának egyéni beállításai

- 3.1.2. A programozási üzemmód beállításai – A „Behallgatás felvétel alatti hívásba” üzemmód beállítása  
Válassza ki az üzemmódot: az üzenetbe való automatikus behallgatást a hangszóró segítségével, vagy a vételt, miközben a hívó üzenetet hagy.
- 3.1.3. A gombok egyéni beállításai  
Hozzon létre vagy írjon át egy LCS (Behallgatás felvétel alatti hívásba) gombot.

## ◆◆ Egy beszélgetés felvétele (Beszélgetés rögzítése)

Miközben Ön a telefonon beszél, a beszélgetést felveheti a hangpostaládjába. Ön minden egyes beszélgetés felvételekor kiválaszthatja a hangpostaládját.



### Felvétel az Ön hangpostaládjába

**PT/PS**

*Beszélgetés közben:*

 (Two-way Record)

A felvétel leállításához nyomja le ismét ezt a gombot.

Nyomja le a **Two-Way Record** (Beszélgetés rögzítése) gombot.

### Felvétel másik hangpostaládjába (Beszélgetés felvétel átadása)

**PT/PS**

*Beszélgetés közben:*

 (Two-way Transfer)

Nyomja le a **Two-Way Transfer** (Beszélgetés felvétel átadása) gombot.

 (DSS) vagy

**egy másik mellékállomás hívószáma**

Nyomja le a **DSS** gombot vagy adja be **egy másik mellékállomás hívószámát**.

A felvétel leállításához nyomja le ismét ezt a gombot.

### Felvétel másik hangpostaládjába egy gombnyomással (Beszélgetés felvétel átadása egy gombnyomással)

**PT/PS**

*Beszélgetés közben:*

 (One-touch Two-way Transfer)

Nyomja le a **One-touch Two-Way Transfer** (Beszélgetés felvétel átadása egy gombnyomással) gombot.



- A Two-Way Record (Beszélgetés rögzítése), Two-Way Transfer (Beszélgetés felvétel átadása) illetve One-touch Two-Way Transfer (Beszélgetés felvétel átadása egy gombnyomással) gomb fénye az aktuális állapotot jelzi, az alábbiak szerint:  
**Nem világít:** Nincs rögzítés.  
**Világít:** A beszélgetés felvétele folyik.



- **Megjegyzés:**  
Amikor Ön egy telefonbeszélgetést rögzít, közölnie kell a másik féllel, hogy a beszélgetést felveszi.



#### **Telefonjának egyéni beállításai**

- 3.1.3. A gombok egyéni beállításai  
Hozzon létre vagy írjon át egy Two-Way Record (Beszélgetés rögzítése), egy Two-Way Transfer (Beszélgetés felvétel átadása) illetve egy One-touch Two-Way Transfer (Beszélgetés felvétel átadása egy gombnyomással) gombot.

## 1.10. Miután új helyre költözött az irodában

### 1.10.1. Az Ön előző mellékállomási beállításainak használata (Átvitt mellékállomás)

Ön az előző mellékállomásához kijelölt szolgáltatásokat még akkor is használhatja, ha az irodán belül egy másik mellékállomásra költözik.

Az új mellékállomáson ugyanazok maradnak az olyan mellékállomási adatok, mint pl. a mellékállomási hívószám, az egy gombnyomásos tárcsázáshoz tartozó memória stb.

Ez a szolgáltatás átvitt mellékállomásként is ismert.

#### Beállítás

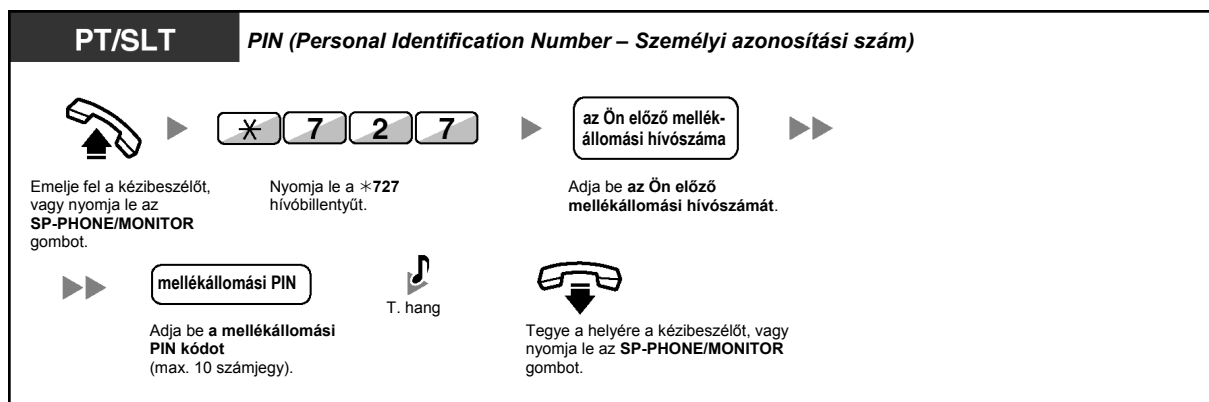

- Az Ön előző mellékállomása az új mellékállomásának régi beállításait kapja meg.
- Ez a szolgáltatás a következő készüléktípusok közötti átvitelhez használható: SLT és SLT, PT és PT illetve SLT és PT.
- Ha további információra van szüksége, olvassa el a „3.1.1. Telefonjának egyéni beállításai (Mellékállomás programozása)” fejezetet.

## 1.11. Kijelzős rendszerkészülék használata

### 1.11.1. A hívásnapló használata

Ez a kijelzős rendszerkészülékek és a hordozható készülékek számára áll rendelkezésre.

- Hívás a Bejövő hívásnapló segítségével
- Hívás a Kimenő hívásnapló segítségével

#### ◆◆ Hívás a Bejövő hívásnapló segítségével

Ha Önhöz egy külső hívás érkezik, akkor a hívóra vonatkozó információt a rendszer automatikusan rögzíti a bejövő hívásnaplóban. Mellékállomásonként előre programozott számú hívás naplózható.

Amikor a hívásnapló megtelt, és újabb hívás érkezik, a legrégebbi hívás törlődik.

Ön módosíthatja a naplózott telefonszámot.

Amikor a hívásnapló gomb kijelzője kigyullad, az azt jelenti, hogy van nem fogadott hívása.

Az alábbi információ kerül naplózásra:

- A hívó neve
- A hívó telefonszáma
- A beérkezett hívás dátuma/időpontja
- Fogadott vagy Nem fogadott  
Ellenőrzött vagy nem ellenőrzött

#### A napló információ ellenőrzése a Call Log (Hívásnapló) gombbal

**Kijelzős PT**

*Amikor a kézibeszélő a helyén van, és az **SP-PHONE/MONITOR** gomb nincs lenyomva:*



(Call Log)

Nyomja le a **Call Log** (Hívásnapló) gombot, amíg a kívánt fél meg nem jelenik.

#### A napló információ ellenőrzése a Navigátor gombbal

**T7600**

*Amikor a kézibeszélő a helyén van, és az **SP-PHONE/MONITOR** gomb nincs lenyomva:*



Nyomja le kétszer a **Bal** nyilat.

▶



Nyomja le a **Fel** vagy **Le** nyilat, amíg a kívánt fél meg nem jelenik.

## Hívásnapló törlése

**Kijelzős PT**

*A napló információ ellenőrzése közben:*



Nyomja le a **Call log** (Hívásnapló) gombot vagy a **Fel** vagy **Le** nyílat, amíg meg nem jelenik a **kívánt fél**.

Nyomja le a „**TRANSFER**” (Átadás) gombot.

## Hívás

**Kijelzős PT**

*A napló információ ellenőrzése közben:*



Nyomja le a **Call log** (Hívásnapló) gombot vagy a **Fel** vagy **Le** nyílat, amíg meg nem jelenik a **kívánt fél**.

Emelje fel a kézbeszélőt, vagy nyomja le az **SP-PHONE/ MONITOR** gombot.

## A hívóra vonatkozó információ tárolása a mellékállomási (egyéni) gyorstárcsázáshoz

**Kijelzős PT**

*A napló információ ellenőrzése közben:*



Nyomja le a **Call log** (Hívásnapló) gombot vagy a **Fel** vagy **Le** nyílat, amíg meg nem jelenik a **kívánt fél**.

Nyomja le a **STORE** (Tárolás) gombot.



- A Call Log (Hívásnapló) gomb fénye az aktuális állapotot jelzi az alábbiak szerint:  
**Nem világít:** Nincs bejövő hívás. Illetve Ön már átnézte a hívásnaplót.  
**Piros fényel világít:** Önnek még ellenőrizetlen hívásai vannak.
- Ha hívását egy másik mellékállomás fogadta, akkor a hívóra vonatkozó információ az Ön mellékállomásának kijelzőjén és a hívásra jelentkező mellékállomás kijelzőjén is tárolódik.
- Ön egy mellékállomási PIN (Személyi azonosítási szám) kód segítségével lezárhatja hívásnaplóját, hogy mások ne férhessenek hozzá az Ön naplózott információihoz. Olvassa el a „3.1.2. A programozási üzemmód beállításai” fejezetet.
- Ön rendelkezhet Call Log (Hívásnapló) gombbal egy bejövő híváselosztási csoporthoz (ICD Group) is.
- Ha akkor érkezik hívása, amikor éppen a hívásnaplót használja, a hívásnapló információ átvált a hívóra vonatkozó információra.



### Telefonjának egyéni beállításai

- 3.1.3. A gombok egyéni beállításai  
 Hozzon létre vagy írjon át egy Call Log (Hívásnapló) gombot vagy egy Call Log (Hívásnapló) gombot egy bejövő híváselosztási csoporthoz (ICD Group).

## ◆◆ Hívás a Kimenő hívásnapló segítségével

Ön a Kimenő hívásnapló segítségével újratárcsázhat.

### Hívás

**T7600**

Amikor a kézbesítő a helyén van, és az **SP-PHONE/MONITOR** gomb nincs lenyomva:



Nyomja le a **Bal** nyilat.



Nyomja le a **Fel** vagy **Le** nyilat, amíg meg nem jelenik a kívánt fél.



Emelje fel a kézbesítőt, vagy nyomja le az **SP-PHONE/MONITOR** gombot.

### Hívás a REDIAL gombbal

**Kijelzős PT**

Amikor a kézbesítő a helyén van, és az **SP-PHONE/MONITOR** gomb nincs lenyomva:



Nyomja le a **REDIAL** gombot a Kimenő hívásnapló megjelenítéséhez.\*



Nyomja le annyiszor a **REDIAL** gombot amíg meg nem jelenik a **kívánt szám**.



Emelje fel a kézbesítőt, vagy nyomja le az **SP-PHONE/MONITOR** gombot.



- Ehhez a művelethez rendszerprogramozás szükséges. Forduljon a forgalmazóhoz.
- Ez a művelet csak a kijelzős, digitális rendszerkészülékeknél áll rendelkezésre.



### A hívóra vonatkozó információ tárolása a mellékállomási (egyéni) gyorstárcsázáshoz

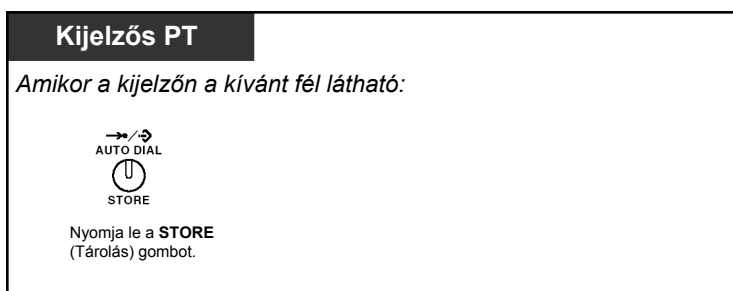

- Ön egy mellékállomási PIN (Személyi azonosítási szám) kód segítségével lezárhatja hívásnaplóját, hogy mások ne férhessenek hozzá az Ön naplózott információihoz. Olvassa el a „3.1.2. A programozási üzemmód beállításai” fejezetet.
- Ha akkor érkezik hívása, amikor éppen a hívásnaplót használja, a hívásnapló információ átvált a hívóra vonatkozó információra.

## 1.11.2. A telefonkönyvek használata

Ön a telefonkönyvek segítségével hívást kezdeményezhet [Egyéni, rövidített hívószám telefonkönyv, Alközponti (közös) rövidített hívószám telefonkönyv és Mellékállomási hívószám telefonkönyv].

Mellékállomásán csak az egyéni telefonkönyvek tárolhatók, szerkeszthetők illetve törölhetők.

Ha akkor érkezik hívása, amikor éppen a telefonkönyvet használja, a kijelzés átvált a hívóra vonatkozó információra.

- Hívás a telefonkönyv segítségével
- Nevek és számok tárolása
- Karakterek bevitele

### ◆◆ Hívás a telefonkönyv segítségével

#### Kiválasztás és hívás

**T7600**

Amikor a kézibeszélő a helyén van, és az **SP-PHONE/MONITOR** gomb nincs lenyomva:



Nyomja le annyiszor a **Jobb nyilat**, amíg meg nem jelenik a kívánt telefonkönyv.\*



Nyomja le a **Fel** vagy **Le nyilat**, amíg meg nem jelenik a kívánt fél.



Emelje fel a kézibeszélőt, vagy nyomja le az **SP-PHONE/MONITOR** gombot.



- \* A kijelzési sorrend a következő:  
Egyszeri lenyomás: Egyéni, rövidített hívószám telefonkönyv  
Kétszeri lenyomás: Alközponti (közös) rövidített hívószám telefonkönyv  
Háromszori lenyomás: Mellékállomási hívószám telefonkönyv
- A törléshez illetve az aktuális kijelzésből való kilépéshez nyomja le a **CANCEL** (Törlés) vagy a **FLASH** (Hurokmegszakítás)/**RECALL** (Újrahívás) gombot.



- A telefonkönyv bejegyzéseknek általában a nevet és a számot kell tartalmazniuk. Ha a név nincs tárolva, a bejegyzés nem jeleníthető meg.
- Az alközponti (közös) rövidített hívószám telefonkönyv egyszerűen az **AUTO DIAL/STORE** (Automatikus tárcsázás/Tárolás) gomb lenyomásával jeleníthető meg, amikor a kézibeszélő a helyén van, és az **SP-PHONE/MONITOR** gomb nincs lenyomva.

### ◆◆ Nevek és számok tárolása

#### Egyéni, rövidített hívószám telefonkönyv adat tárolása

**Kijelzős PT**

Amikor a kézibeszélő a helyén van, és az **SP-PHONE/MONITOR** gomb nincs lenyomva:

telefonszám

Adja be a telefonszámot (max. 32 számjegy).

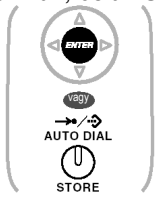

Nyomja le az **ENTER** (Bevitel) vagy a **STORE** (Tárolás) gombot.

név

Adja be a nevet (max. 20 karakter).



Nyomja le az **ENTER** (Bevitel) vagy a **STORE** (Tárolás) gombot.

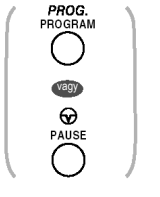

Nyomja le a **PROGRAM** vagy a **PAUSE** (Szünet) gombot.



- A kijelzőn megjelent telefonszámok és nevek az Egyéni, rövidített hívószám telefonkönyv első, szabad memóriarekeszébe tárolódnak.
- A hordozható készülékkel rendelkező felhasználók olvassák el a hordozható készülék „Kezelési útmutatóját”.



- Ha további részletekre kíváncsi, olvassa el a „3.1.2. A programozási üzemmód beállításai” fejezetben a „Nevék és számok tárolása az egyéni rövidített hívószámokkal való gyorstárcsázáshoz” szakaszt.

### ◆◆ **Karakterek bevitele**

Ön az alábbi karaktereket adhatja be. A táblázatokban az egyes gombokon rendelkezésre álló karakterek láthatók. Az 1. és 2. táblázat programozható.

1. táblázat (Normál mód)

Hányszor kell lenyomni Gombok	1	2	3	4	5	6	7	8	9
1	!	?	"	1					
2	A	B	C	a	b	c	2		
3	D	E	F	d	e	f	3		
4	G	H	I	g	h	i	4		
5	J	K	L	j	k	l	5		
6	M	N	O	m	n	o	6		
7	P	Q	R	S	p	q	r	s	7
8	T	U	V	t	u	v	8		
9	W	X	Y	Z	w	x	y	z	9
0	(Szóköz)	.	,	'	:	;	0		
*	/	+	-	=	<	>	*		
#	\$	%	&	@	(	)	€	£	#

## 2. táblázat (Opcionális mód)

Hányszor kell lenyomni Gombok	1	2	3	4	5	6	7	8	9	10	11	12	13	14	15
1	!	?	"	ä	ö	ü	1								
2	A	B	C	a	b	c	À	Á	Â	Ã	Ä	Å	Æ	Ç	2
3	D	E	F	d	e	f	Ð	È	É	Ê	Ë	3			
4	G	H	I	g	h	i	Ì	Í	Î	Ï	4				
5	J	K	L	j	k	l	5								
6	M	N	O	m	n	o	Ñ	Ò	Ó	Ô	Õ	Ö	Ø	Œ	6
7	P	Q	R	S	p	q	r	s	Š	ß	7				
8	T	U	V	t	u	v	Ù	Ú	Û	Ü	8				
9	W	X	Y	Z	w	x	y	z	Ý	Ž	9				
0	(Szóköz)	.	,	'	:	;	0								
*	/	+	-	=	<	>	*								
#	\$	%	&	@	(	)	€	£	#						

2. táblázat (Opcionális mód a CE típushoz)

Hányszor kell lenyomni Gombok	1	2	3	4	5	6	7	8	9	10	11	12	13	14	15
1	!	?	"	ä	ö	ü	1								
2	A	B	C	a	b	c	Á	Â	Ã	Ä	Å	Ć	Ç	Č	2
3	D	E	F	d	e	f	Ď	Đ	É	Ě	Ě	ě	3		
4	G	H	I	g	h	i	Í	Î	4						
5	J	K	L	j	k	l	Ľ	Í	5						
6	M	N	O	m	n	o	Ň	Ň	Ó	Ô	Õ	Ö	6		
7	P	Q	R	S	p	q	r	s	Ř	Ř	Š	Š	Ş	ß	7
8	T	U	V	t	u	v	Ť	Ť	ů	Ú	Ů	Ü	8		
9	W	X	Y	Z	w	x	y	z	Ž	Ž	Ž	Ý	9		
0	(Szóköz)	.	,	'	:	;	0								
*	/	+	-	=	<	>	*								
#	\$	%	&	@	(	)	€	£	#						

## 2. táblázat (Opcionális mód a görög [GR] típushoz)

Hányszor kell lenyomni	1	2	3	4	5	6	7	8	9
Gombok									
1	!	?	”	1					
2	A	B	Γ	2					
3	Δ	E	Z	3					
4	H	Θ	I	4					
5	K	Λ	M	5					
6	N	Ξ	O	6					
7	Π	P	Σ	7					
8	T	Υ	Φ	8					
9	X	Ψ	Ω	9					
0	(Szóköz)	.	,	'	:	;	0		
*	/	+	-	=	<	>	*		
#	\$	%	&	@	(	)	€	£	#

2. táblázat (Opcionális mód az orosz [RU] típushoz)

Hányszor kell lenyomni Gombok	1	2	3	4	5	6	7	8	9	10	11
1	А	Б	В	!	?	”	1				
2	Г	Д	Е	Ё	2						
3	Ж	З	И	Й	3						
4	К	Л	М	4							
5	Н	О	П	5							
6	Р	С	Т	6							
7	У	Ф	Х	7							
8	Ц	Ч	Ш	8							
9	Щ	Ъ	Ы	Ь	9						
0	Э	Ю	Я	(Szóköz)	.	,	'	:	;	0	
*	/	+	-	=	<	>	í	€	ı	ï	*
#	\$	%	&	@	(	)	€	ı	ÿ	#	



### 1.11.3. Rendszerszolgáltatások elérése (Hozzáférés a rendszerszolgáltatásokhoz)

Ön a szolgáltatásokat a „Feature Access” (Szolgáltatás elérés) menüből érheti el.

#### Hozzáférés a „Feature Access” (Szolgáltatás elérés) menühöz, és a szolgáltatás kiválasztása



Szolgáltatások	Lásd az alábbi alfejezetet
Az Automatikus visszahívás – várakozás foglalt vonalra törlése	1.2.4. Amikor a hívott vonal foglalt vagy nem jelentkezik
Hívásátvételi csoport	1.3.3. Egy másik mellékállomást csengető hívás átvétele (Hívásátvétel)
Irányított hívásátvétel	1.3.3. Egy másik mellékállomást csengető hívás átvétele (Hívásátvétel)
Kaputelefon hívás	1.9.1. Ha kaputelefont / ajtónyitót csatlakoztatott
Az ajtó kinyitása (Ajtónyitás)	1.9.1. Ha kaputelefont / ajtónyitót csatlakoztatott
Külső háttérzene	2.1.4. Külső háttérzene bekapcsolása (Háttérzene [BGM] – külső)
Személykeresés	1.6.1. Személykeresés

*Ez az oldal szándékosan maradt üresen.*

---

## **2. fejezet**

# **Rendszerfelelősi műveletek**

*Ez a fejezet bemutatja, hogy a rendszerfelelős hogyan vezérli a többi mellékállomást illetve az alközpontot.*

## 2.1. Vezérlő szolgáltatások

### 2.1.1. Mellékállomás vezérlése

A rendszerfelelős mellékállomás vezérelheti a többi mellékállomás beállításait.

- A többi mellékállomás beállításainak megváltoztatása

#### ◆◆ A többi mellékállomás beállításainak megváltoztatása

#### Másik mellékállomás lezárása vagy lezárásának megszüntetése (Távoli mellékállomás lezárása)

Ez a szolgáltatás „Mellékállomás lezárása távvezérléssel” néven is ismert.

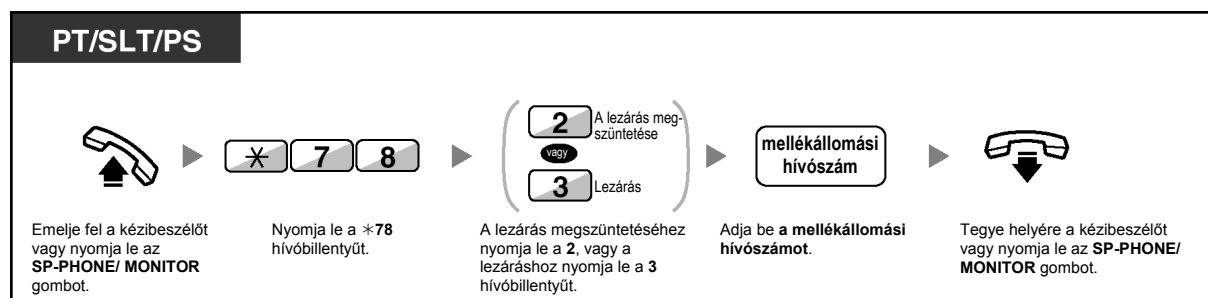

- Ha mellékállomásán a lezárást a Mellékállomás lezárása távvezérléssel szolgáltatással megszüntetik, akkor megszűnik a saját kijelölésű Mellékállomás lezárása.

## 2.1.2. Az Időszolgálat üzemmód vezérlése

A rendszerfelelős mellékállomás vagy az előre beprogramozott mellékállomás megváltoztathatja az időszolgálat üzemmódot (Nappali, Ebéridő, Kávészünet, Éjszakai).

Az időszolgálat kétféle módon változtatható meg (automatikusan vagy manuálisan).

**Automatikus:** lehetővé teszi, hogy a hét minden napján automatikusan megváltoztassa az időszolgálatot. Ön ezt manuálisan is megváltoztathatja.

**Manuális:** az üzemmódot manuálisan az alábbiak szerint változtathatja meg.

### Az időszolgálat üzemmód átállítása (Nappali/Ebéridő/Kávészünet/Éjszakai)





**PT/PS**

Ha a kézibeszélő a helyén van és az **SP-PHONE/MONITOR** gomb nincs megnyomva:

  
(Time Service  
(Day/Night/  
Lunch/Break))

Nyomja le a **Time Service (Day/Night/Lunch/Break)** [Időszolgálat] (Nappali/Éjszakai/Ebéridő/Kávészünet) gombot, amíg meg nem jelenik a kívánt üzemmód.

**PT/SLT/PS**

 ▶  ▶  ( 0 Nappali  
1 Éjszakai  
2 Ebéridő  
3 Kávészünet ) Ny. hang 

Emelje fel a kézibeszélőt, vagy nyomja le az **SP-PHONE/ MONITOR** gombot.

Nyomja le a \*780 hívóbillentyűt.

Igénye szerint nyomja le a 0-3 hívóbillentyű egyikét.

Tegye helyére a kézibeszélőt vagy nyomja le az **SP-PHONE/ MONITOR** gombot.

### Az időszolgálat üzemmód átkapcsolási módjának kiválasztása (Automatikus/Manuális)

**PT/PS**

Ha a kézibeszélő a helyén van és az **SP-PHONE/MONITOR** gomb nincs megnyomva:

  
(Time Service  
Switching Mode  
(Automatic/Manual))

Nyomja le a **Time Service Switching Mode (Automatic/Manual)** (Időszolgálat üzemmód átkapcsolása [Automatikus/Manuális]) gombot.



- Az időszolgálat üzemmódon kívül rendelkezésre áll még a Munkaszünet mód. Ez az üzemmódot egy megadott dátumon képes megváltoztatni.
- A Time Service (Day/Night/Lunch/Break) gomb fénye az aktuális állapotot jelzi az alábbiak szerint:
  - Nem világít:** Nappali üzemmód
  - Zöld fénnel világít:** Ebédidő üzemmód
  - Zöld fénnel villog:** Kávészünet üzemmód
  - Piros fénnel világít:** Éjszakai üzemmód
  - Piros fénnel villog:** Munkaszünet mód
- A Time Service Switching Mode (Automatic/Manual) gomb fénye az aktuális állapotot jelzi az alábbiak szerint:
  - Nem világít:** Automatikus
  - Piros fénnel világít:** Manuális



### Telefonjának egyéni beállításai

- 3.1.3. A gombok egyéni beállításai  
Hozzon létre vagy írjon át egy Time Service (Day/Night/Lunch/Break) (Időszolgálat [Nappali/Éjszakai/Ebédidő/Kávészünet]) illetve egy Time Service Switching Mode (Automatic/Manual) (Időszolgálat üzemmód átkapcsolása [Automatikus/Manuális]) gombot.

### 2.1.3. A Korlátozási szint vezérlése (Tárcsázási hang átadás)

A rendszerfelelős mellékállomás megváltoztathatja a korlátozási szintet, miáltal egy mellékállomás számára lehetővé teheti a híváskezdeményezést.



**PT/PS**

*Egy mellékállomással való beszélgetés közben:*



*(Toll Restriction/  
Call Barring)*

Nyomja le a **Toll Restriction/Call Barring** (Távhíváskorlátozás/Hívás tiltás) gombot.



Ny. hang



Tegye le a kézibeszélőt, vagy nyomja le az **SP-PHONE/MONITOR** gombot.

A mellékállomás tárcsázási hangot hall, majd hívást kezdeményez.



- A korlátozási szint a Toll Restriction/Call Barring (Távhíváskorlátozás/Hívás tiltás) gomb előre beprogramozott szintjére változik.



#### Telefonjának egyéni beállításai

- 3.1.3. A gombok egyéni beállításai  
Hozzon létre vagy írjon át egy Toll Restriction/Call Barring (Távhíváskorlátozás/Hívás tiltás) gombot.

## 2.1.4. Külső háttérzene bekapcsolása (Háttérzene [BGM] – külső)

A rendszerfelelős kiválaszthatja a háttérzenét és a külső hangszórókon keresztül sugározhatja az irodában.

### A háttérzene kiválasztása és indítása/leállítása

<A KX-TDA100/KX-TDA200 típus felhasználóinak>

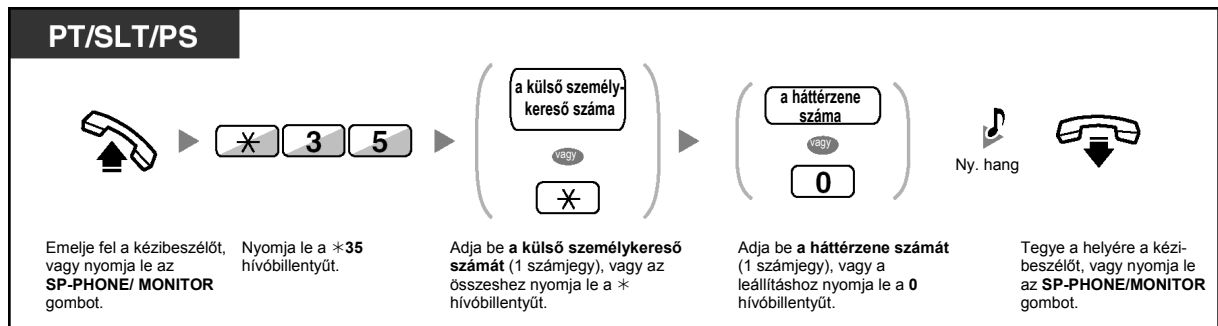

<A KX-TDA15/KX-TDA30 típus felhasználóinak >

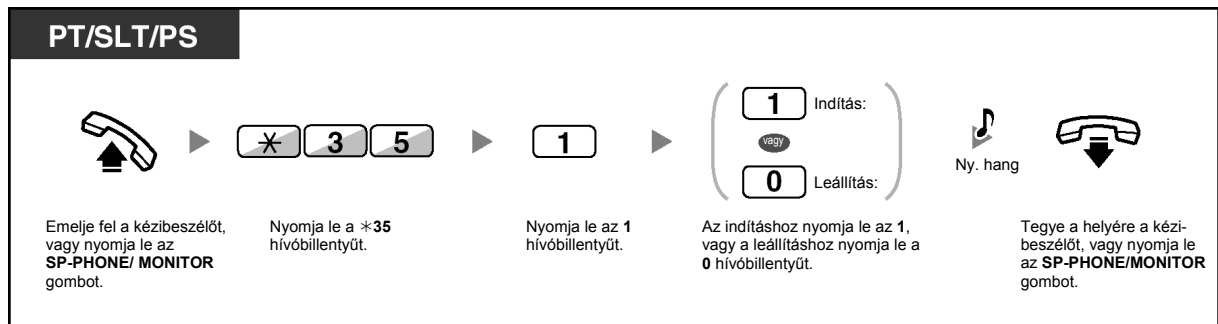



## 2.1.5. Kimenő üzenetek (OGM) (Bejelentkező szövegek/Üdvözlések) felvétele

A rendszerfelelős mellékállomás az alábbi három bejelentkező szöveg/üdvözlés típust rögzítheti:

- 1. A DTMF beválasztás (DISA) kimenő üzenete:** A hívók üdvözlésére illetve útmutatójaként használatos, hogy egy mellékállomást vagy egy fővonal partneret a kezelő közreműködése nélkül érhessenek el.
- 2. Bejövő híváselosztási csoport (ICD) kimenő üzenete:** A hívók üdvözlésére illetve útmutatójaként használatos, hogy elérhessék a bejövő híváselosztási csoportot.
- 3. Az időzített riasztó hívás (ébresztés) kimenő üzenete:** Ébresztő hívások üzeneteként használatos, amikor a mellékállomás fogadja az időzített riasztó hívást.



Mindegyik üzenet saját mellékállomási hívószámmal rendelkezik. Ön kiválaszthatja a kívánt üzenetet. Az üzenetek rögzítésére kétféle módszer áll rendelkezésére. Az egyik a kézibeszélő segítségével történő felvétel, a másik pedig a külső BGM (Háttérzene) (MOH – Zene tartásban lévő hívásoknak) portról való rögzítés.

### Felvétel

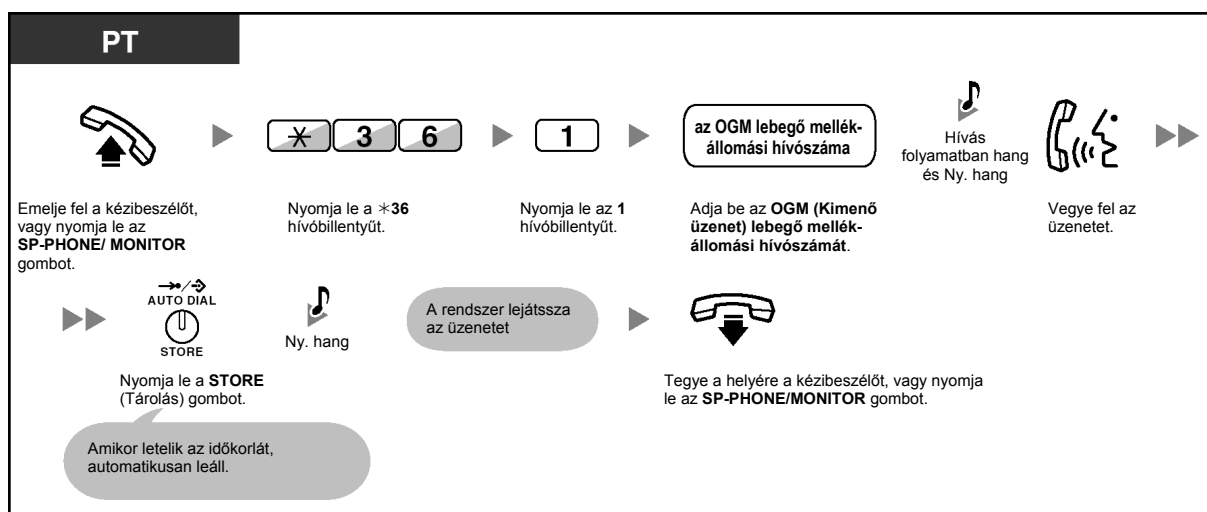

### Lejátszás

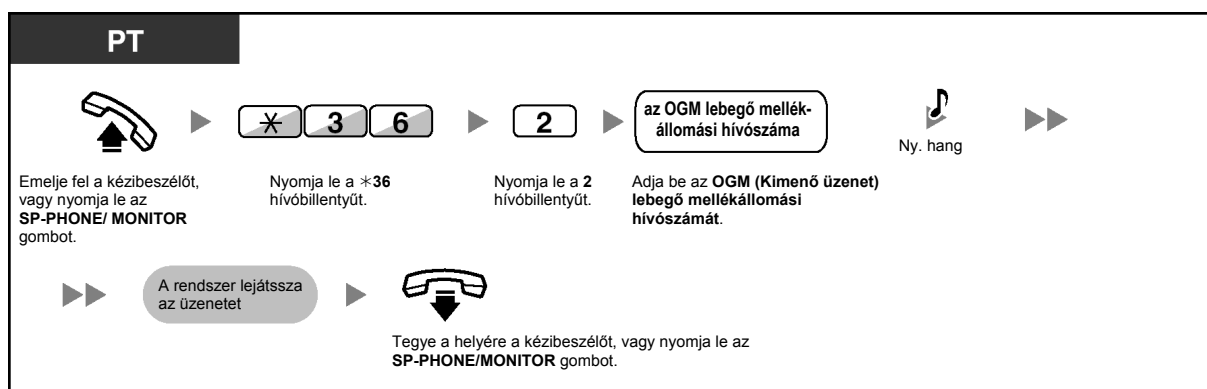

## Felvétel egy külső BGM (Háttérzene) (MOH – Zene tartásban lévő hívásoknak) portról

<A KX-TDA100/KX-TDA200 típus felhasználóinak>

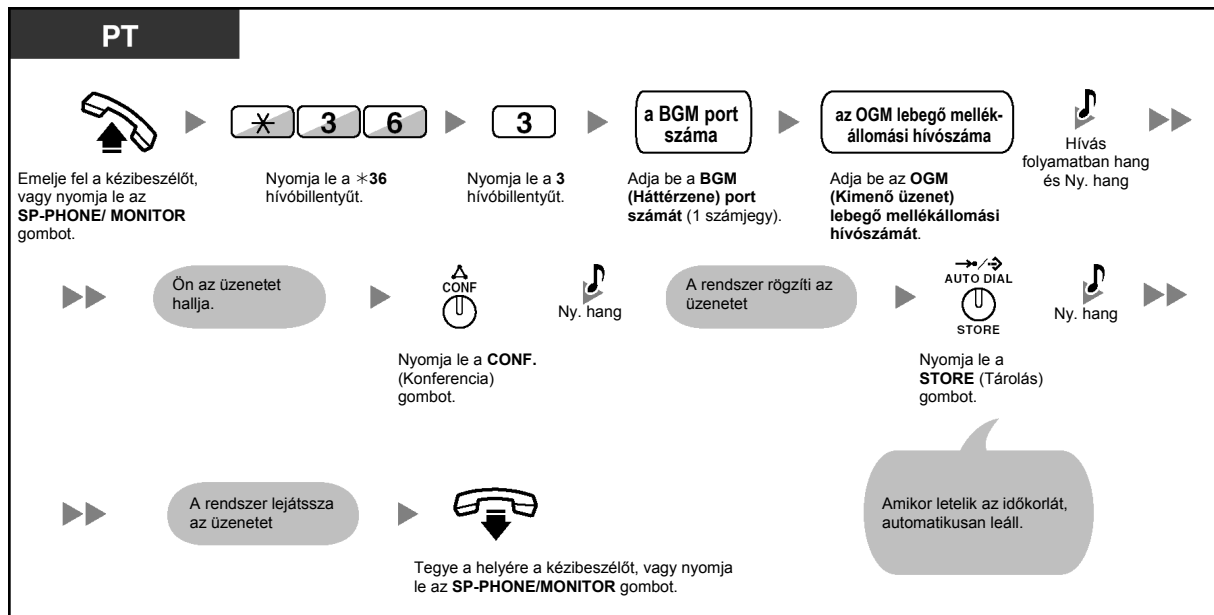

<A KX-TDA15/KX-TDA30 típus felhasználóinak>

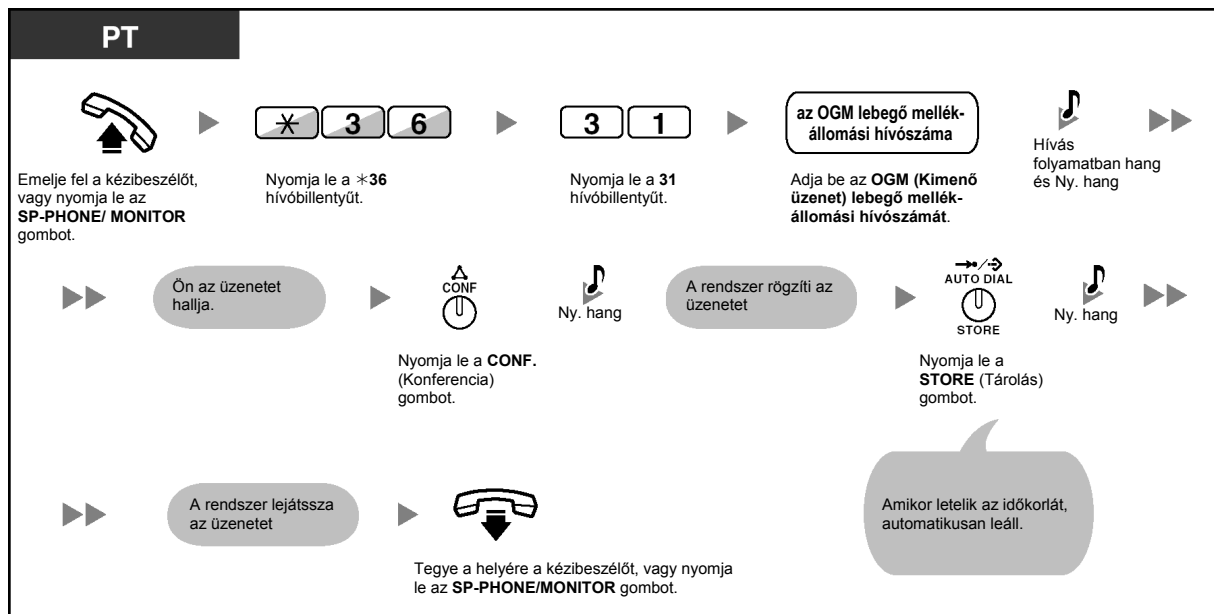

## Az üzenet törlése

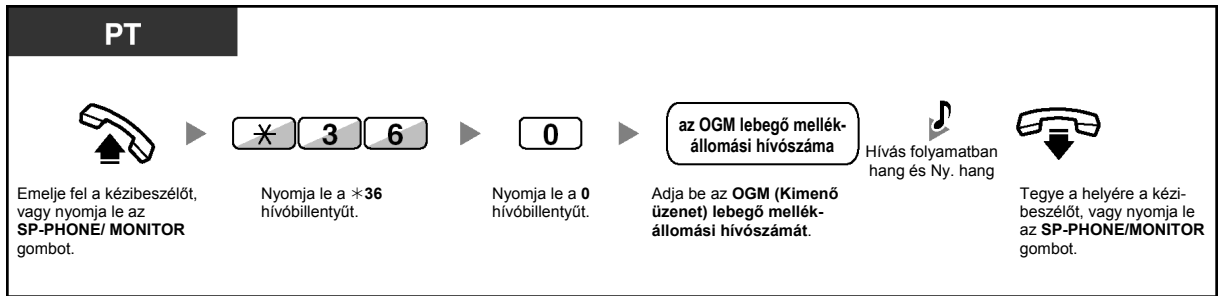

- Csak hangüzeneteket rögzítsen, ne vegyen fel zenét.

*Ez az oldal szándékosan maradt üresen.*

---

## **3. fejezet**

# **Telefonjának és alközpontjának egyéni beállításai**

*Ez a fejezet megmutatja Önnek, hogyan kell telefonkészülékét illetve alközpontját saját igényének megfelelően beállítani. Keresse meg a kívánt beállítást, és végezze el a szükséges programozást.*

## 3.1. Telefonjának egyéni beállításai (Mellékállomás programozása)

### 3.1.1. Telefonjának egyéni beállításai (Mellékállomás programozása)

Ön telefonszolgáltatásait egyéni módon állíthatja be (testreszabhatja). Például Ön saját igényeinek megfelelően változtathatja meg a kezdeti beállításokat illetve a gombok funkcióját.

- Mellékállomási PIN kód kijelölése az Ön mellékállomásához (Mellékállomási PIN [Személyi azonosítási szám])



- Ha az irodában másik helyre költözik és másik mellékállomási vonalat használ, olvassa el az „1.10.1. Az Ön előző mellékállomási beállításainak használata (Átvitt mellékállomás)” fejezetet.



#### Mellékállomási PIN kód kijelölése az Ön mellékállomásához (Mellékállomási PIN [Személyi azonosítási szám])

Ön mindegyik mellékállomáshoz kijelölhet egy jelszót.

Az alábbi szolgáltatásokhoz kell mellékállomási PIN kódot beadni.

1. Behallgatás felvétel alatti hívásba (Behallgatás hangpostaládába érkező hívásba [LCS])
2. Az Ön telefonkönyvébe és hívásnaplójába való betekintés megtiltása mások számára (Telefonkönyv és hívásnapló lezárása)
3. Mellékállomása beállításainak használata a többi mellékállomáson (Átvitt mellékállomás)
4. Távvezérelt működtetés (Átvitt jogosultság)
5. Mellékállomás lezárás törlése

#### Beállítás

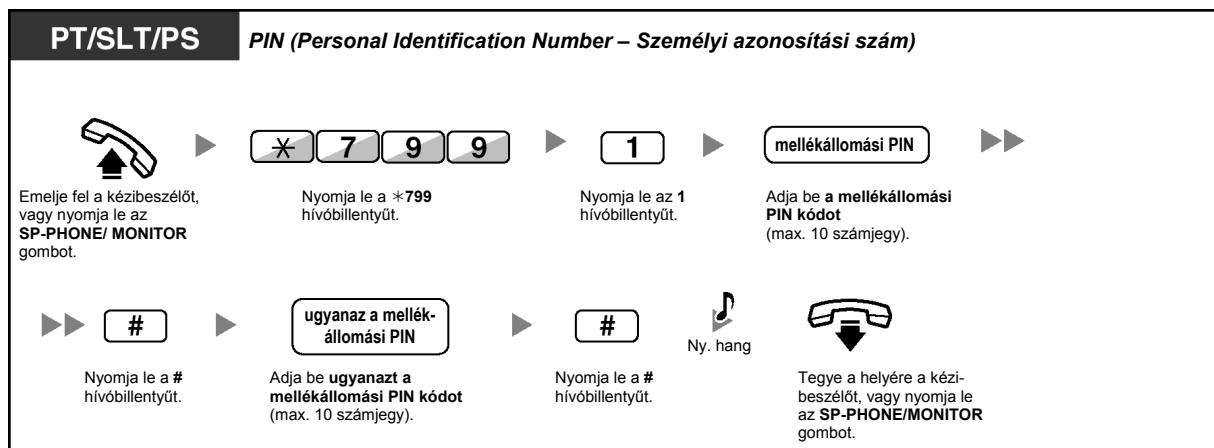

## Törlés

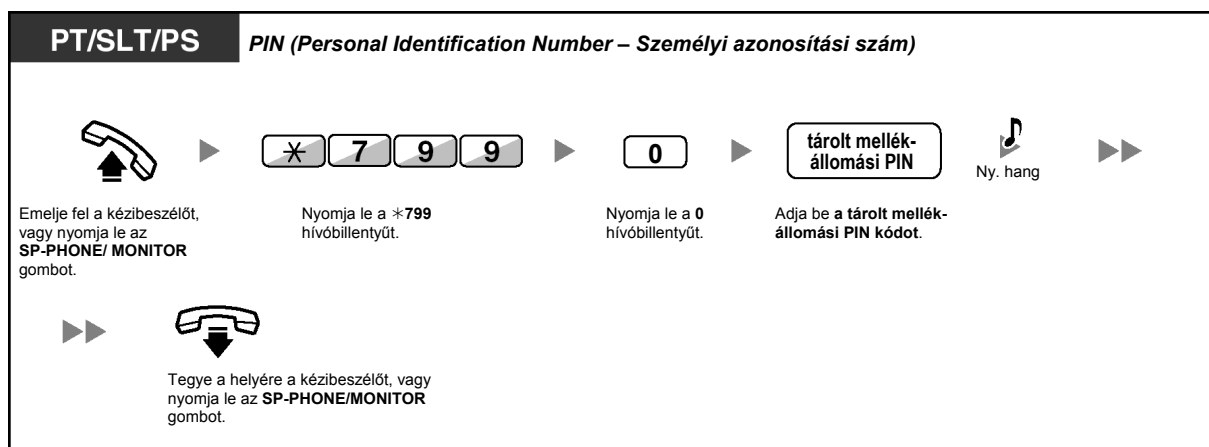

- **FIGYELMEZTETÉS:**

Amikor egy harmadik fél tudomására jut a rendszer (alközponti) jelszó (a mellékállomási PIN kód), akkor fennáll az a veszély, hogy az Ön telefonvonalán jogtalan hívásokat kezdeményezhetnek, amelyek költségét Önnek kell fizetnie. Nyomatékosan felhívjuk a figyelmét, hogy a probléma elkerülése érdekében tartsa be az alábbi pontokban foglaltakat:

- Okvetlen tartsa titokban a PIN kódot.
- Minél hosszabb és komplikáltabb PIN kódot használjon.
- Gyakran változtassa a PIN kódot.

**Feltétlenül olvassa el a „Fontos figyelmeztetés”-t az 5. oldalon.**

- A mellékállomási PIN kódnál használható számjegyek: 0–9.
- Ha egy előre programozott számnál többször is téves mellékállomási PIN kódot adnak be, akkor a PIN kód blokkolódik.
- Ha elfelejti mellékállomásának PIN kódját vagy mellékállomásának PIN kódja blokkolódott, rendszerfelelőse törölheti a mellékállomási PIN kódot és a PIN kód blokkolást is.

### 3.1.2. A programozási üzemmód beállításai

Ön a szolgáltatásokat a programozási üzemmód segítségével programozhatja be.

- Szolgáltatások beállítása
- Szolgáltatások törlése



- Ha ki akar lépni az üzemmódból, azt a kézibeszélő felemelésével bármikor megteheti.
- Ha hordozható készüléket használ, és be kíván lépni a programozási üzemmódba, olvassa el a hordozható készülék „Kezelési útmutatóját”.

#### ◆◆ Szolgáltatások beállítása

Az alapbeállítások félkövér betűkkel láthatók. Jelölje meg az alábbi jelölőnégyzetekben az Ön egyéni beállításait, hogy később is bármikor megnézhesse azokat.

#### Megjegyzés

Az alapértelmezett érték országoktól/körzetektől függően változhat. Ha további részletekre kíváncsi, forduljon a forgalmazóhoz.

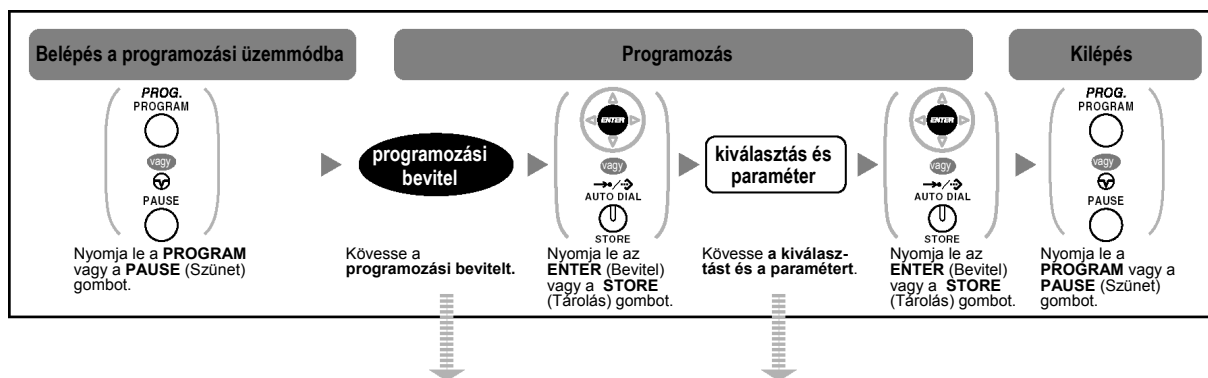

Adat	Programozási bevétel	Választás és paraméter
Az Ön mellékállomására vonatkozó információ	0 0	PT: A kijelzőn az alközponti szám, a kártyanyílás szám és a port szám látható. <példa> EXT1050:10308 alközponti szám     Port szám Kártyanyílás szám PS: A kijelzőn a PS szám látható <példa> EXT3001:99001 Hordozható készülék szám
A 4 rendelkezésre álló kijelző kontraszt szintből az előnyben részesített. (Kijelző kontraszt kiválasztás)*	0 1	<input type="checkbox"/> 1 Halvány <input type="checkbox"/> 2 Kissé halvány <input checked="" type="checkbox"/> 3 Kissé sötét <input type="checkbox"/> 4 Sötét



Adat	Programozási bevitel	Választás és paraméter	
Melyik nyelvet részesíti előnyben? (A kijelzési nyelv kiválasztása)	0 2	1	<input type="checkbox"/> Angol
		2	<input type="checkbox"/> 2. nyelv
		3	<input type="checkbox"/> 3. nyelv
		4	<input type="checkbox"/> 4. nyelv
		5	<input type="checkbox"/> 5. nyelv
Azt kívánja, hogy a hívás időtartama automatikusan megjelenjen a kijelzőn, amikor Ön egy külső hívást fogad? (Kijelző átkapcsolás üzemmód)	0 3	0	<input type="checkbox"/> Nem – Manuális (A kijelzőn a külső hívóra vonatkozó információ látható, hacsak Ön manuálisan meg nem változtatja a hívás időtartamára.)
		1	<input type="checkbox"/> Igen – Automatikus (A kijelző első sora automatikusan a hívás időtartamára vált, amikor Ön egy külső hívást fogad.)
Be kívánja kapcsolni a kijelző megvilágítást a KX-T7633/KX-T7636 készüléken? (Kijelző megvilágítás kiválasztása)	0 4	0	<input type="checkbox"/> Igen – ON (Bekapcsolva) használatban
		1	<input type="checkbox"/> Igen – mindig ON (Bekapcsolva)
		2	<input type="checkbox"/> Nem – mindig OFF (Kikapcsolva)
Tárcsázni kívánja az előre beállított számot, egyszerűen a kézbeselő felemelésével, vagy az SP-PHONE/MONITOR gomb lenyomásával?	1 1	a kívánt szám (max. 32 számjegy)	
	1 2	0	<input type="checkbox"/> Nem használja
Letiltja az Ön telefonszáma megjelenítését a hívott fél telefonjának kijelzőjén (Hívó vonal azonosságának korlátozása/tiltása [CLIR])	1 3	0	<input type="checkbox"/> Nem – Engedélyezi az Ön számának kijelzését
		1	<input type="checkbox"/> Igen – Letiltja az Ön számának kijelzését
Melyik számot kell megjeleníteni a hívott és a hívó fél telefonjának kijelzőjén (Hívó / Kapcsolt vonal azonosságának megjelenítése [CLIP/COLP])	1 4	0	<b>A hívó azonosítása az Ön mellékállomásához van kijelölve</b>
		1	A hívó azonosítása a használt fővonalhoz van kijelölve

### 3.1. Telefonjának egyéni beállításai (Mellékállomás programozása)

Adat	Programozási bevitel	Választás és paraméter	
Melyik vonalat részesíti előnyben, amikor a híváskezdeményezéshez felemeli a kézibeszélőt, vagy lenyomja az SP-PHONE/ MONITOR gombot? (Elsőbbségi vonal kijelölése – kimenő)	1 9	0	<input type="checkbox"/> Nincs elsőbbségi fővonal
		1	<input type="checkbox"/> Szabad fővonal (CO) automatikus lefoglalása
		2 + CO gomb száma <sup>*2</sup> (01-36) vagy [ ] (CO)	<input type="checkbox"/> Egy CO/ICD csoport gomb
		3 vagy INTERCOM U	<input type="checkbox"/> Belső vonal
Melyik vonalat részesíti előnyben, amikor hívásfogadáskor felemeli a kézibeszélőt, vagy lenyomja az SP-PHONE/ MONITOR gombot? (Elsőbbségi vonal kijelölése – bejövő)	2 0	0	<input type="checkbox"/> Nincs elsőbbségi vonal.
		1	<input type="checkbox"/> A legrégebben csengető fővonal (CO) hívás (amikor egyszerre több hívás érkezik).
		2 + CO gomb száma (01-36) <sup>*2</sup> vagy [ ] (CO)	<input type="checkbox"/> Egy kijelölt fővonal kiválasztása.
Milyen módon kívánja fogadni a belső hívást? (Átkapcsolható hívásjelzés – csengetéssel/ beszédhanggal) <sup>*1</sup>	2 1	0	<input type="checkbox"/> Csengetéses hívásjelzés
		1	<input type="checkbox"/> Közvetlenül – a hívó fél hangja hallatszik csengetés nélkül.
		2	<input type="checkbox"/> Csak csengetéses – A hívó fél beszédhangos csengetésre való átkapcsolásának letiltása.
Csendessen a párhuzamosan csatlakoztatott, hagyományos, kéthuzalozott telefonkészülék? (Párhuzamos telefon csatlakoztatása) <sup>*1*3</sup>	2 2	0	<input type="checkbox"/> Nem – A telefonkészülék nem csenget.
		1	<input type="checkbox"/> Igen – A telefonkészülék csenget.

Adat	Programozási bevitel	Választás és paraméter	
Egy hívást az AUTO ANS gomb állapotától függetlenül, a kézibeszélő felemelése vagy az SP-PHONE/MONITOR gomb lenyomása nélkül kíván fogadni? (Kötelező automatikus hívásfogadás kiválasztása)* <sup>1</sup>	2 3	0	<input type="checkbox"/> Nem – Letiltva
		1	<input type="checkbox"/> Igen – Engedélyezve
Melyik szolgáltatást részesíti előnyben, amikor a hívó fél egy üzenetet rögzít az Ön hangpostáládájába? (Behallgatás hangpostáládába érkező hívásba üzemmód beállítása)* <sup>1</sup>	2 5	0	<input type="checkbox"/> Ön belehallgathat az üzenetbe a telefonkészülék hangszórója segítségével <b>(Hangostelefon üzemmód – Kihangosítás)</b>
		1	<input type="checkbox"/> Csak figyelmeztető hangjelzés hallatszik. (Privát/Titkos üzemmód)
Folytatja a felvételt, miután LCS üzemmódban fogadta a hívást? (LCS üzemmód beállítás [Hívásfogadás után])	2 6	0	<input type="checkbox"/> Nem – Felvétel leállítása
		1	<input type="checkbox"/> Igen – Rögzítés folytatása
Várakozó hívás hangjelzést kíván kapni külső hívások érkezésekor?	3 0	0	<input type="checkbox"/> Nem (Nincs hangjelzés)
		1	<input type="checkbox"/> Igen (Hangjelzés)
A belső hívásoknál melyik várakozó hívás típust részesíti előnyben? (Várakozó hívás kiválasztása)	3 1	0	<input type="checkbox"/> Nincs hívás
		1	<input type="checkbox"/> Hangjelzés
		2	<input type="checkbox"/> Érkező hívás bejelentése a beépített hangszórón keresztül (OHCA)* <sup>4</sup>
		3	<input type="checkbox"/> Érkező hívás bejelentése a kézibeszélőn keresztül (Kezelői OHCA)* <sup>4</sup>
Melyik várakozó hívás hangjelzést részesíti előnyben? (Várakozó hívás hangjelzés típusának kiválasztása)	3 2	0	<input type="checkbox"/> 1. típusú hangjelzés
		1	<input type="checkbox"/> 2. típusú hangjelzés
Üzenetet kíván megjeleníteni a hívó telefonkészülékének kijelzőjén? (Üzenethagyási lehetőség)	4 0	0	<input type="checkbox"/> Nem – Kikapcsolva
		üzenet száma (1-8)	<input type="checkbox"/> Igen – a kiválasztott üzenetet mutatja.
		9	<input type="checkbox"/> Igen – Az Ön személyes üzenetét mutatja.

3.1. Telefonjának egyéni beállításai (Mellékállomás programozása)

Adat	Programozási bevitel	Választás és paraméter	
Az Ön személyes üzenetének létrehozása. (Saját, személyes üzenet)	<input type="text" value="4"/> <input type="text" value="1"/>	üzenet (max. 16 karakter)	
Hová irányítódjanak át az Ön bejövő hívásai vagy elutasításra kerüljenek? (Hívásátirányítás [FWD]/ Hívásvédelem („Ne zavarj”) [DND])	<input type="text" value="5"/> <input type="text" value="0"/> /  (mindkét hívástípusra)  <input type="text" value="5"/> <input type="text" value="1"/> (külső hívásokra)  <input type="text" value="5"/> <input type="text" value="2"/> (belső hívásokra)	<input type="text" value="0"/>	<input type="checkbox"/> <b>Kikapcsolva</b>
		<input type="text" value="1"/>	<input type="checkbox"/> Hívásvédelem („Ne zavarj”) (DND)
		<input type="text" value="2"/> + a kívánt szám (max. 32 számjegy)	<input type="checkbox"/> Az összes hívás – Hívásátirányítás-feltétel nélkül
		<input type="text" value="3"/> + a kívánt szám (max. 32 számjegy)	<input type="checkbox"/> Foglalt feltétellel – Hívásátirányítás, amikor az Ön mellékállomása foglalt.
		<input type="text" value="4"/> + a kívánt szám (max. 32 számjegy)	<input type="checkbox"/> Nem jelentkezik feltétellel – Hívásátirányítás, amikor az Ön nem jelentkezik.
A „Nem jelentkezik” és a „Foglalt/Nem jelentkezik” idő beállítása. (FWD N/A időzítő)	<input type="text" value="5"/> <input type="text" value="3"/>	<input type="checkbox"/> (0-120 másodperc) (Alapértelmezés: 15 másodperc)	
Meg akarja akadályozni, hogy mások átvegyék az Ön hívásait? (Hívásátvétel letiltása)	<input type="text" value="6"/> <input type="text" value="0"/>	<input type="text" value="0"/>	<input type="checkbox"/> <b>Nem – Engedélyezve</b>
		<input type="text" value="1"/>	<input type="checkbox"/> Igen – Letiltva
Ön fejbeszélőt használ? (Fejbeszélős üzemmód) <sup>*1*3</sup>	<input type="text" value="6"/> <input type="text" value="1"/>	<input type="text" value="0"/>	<input type="checkbox"/> <b>Nem – Fejbeszélő kikapcsolva</b>
		<input type="text" value="1"/>	<input type="checkbox"/> Igen – Fejbeszélő bekapcsolva
Meg akarja akadályozni, hogy mások a beszélgetésébe kapcsolódjanak? (Befigyelés letiltása)	<input type="text" value="6"/> <input type="text" value="2"/>	<input type="text" value="0"/>	<input type="checkbox"/> <b>Nem – Engedélyezve</b>
		<input type="text" value="1"/>	<input type="checkbox"/> Igen – Letiltva
Meg akarja akadályozni készülékén a személykeresés hangbemondását? (Személykeresés tiltása) <sup>*1</sup>	<input type="text" value="6"/> <input type="text" value="3"/>	<input type="text" value="0"/>	<input type="checkbox"/> <b>Nem – Engedélyezve</b>
		<input type="text" value="1"/>	<input type="checkbox"/> Igen – Letiltva
Hallani kívánja a gombnyomás kísézőhangot? (Gombnyomás kísézőhang beállítása) <sup>*1</sup>	<input type="text" value="6"/> <input type="text" value="4"/>	<input type="text" value="0"/>	<input type="checkbox"/> <b>Nem – Kikapcsolva</b>
		<input type="text" value="1"/>	<input type="checkbox"/> <b>Igen – Bekapcsolva</b>

Adat	Programozási bevitel	Választás és paraméter	
Háttérzenét kíván hallgatni telefonkészüléke hangszóróján keresztül, amikor a kézibeszélő nincs felemelve, és az SP-PHONE/ MONITOR gomb nincs lenyomva? (Háttérzene [BGM])** <sup>1</sup>	6 5	0	<input type="checkbox"/> Nem – Kikapcsolva
		KX-TDA100/ KX-TDA200: 1 + BGM száma (1 számjegy) KX-TDA15/KX-TDA30: 1 1	<input type="checkbox"/> Igen – Bekapcsolva
Be kívánja állítani mellékállomása PIN kódját vagy a tárolt mellékállomási PIN kódot egy újra akarja változtatni? (Mellékállomási PIN [Személyi azonosítási szám])	9 0	mellékállomási PIN kód (max. 10 számjegy) + ENTER/STORE + ugyanaz a mellékállomási PIN kód	Mellékállomási PIN kód beállítása
		tárolt mellékállomási PIN kód + új mellékállomási PIN kód (max. 10 számjegy) + ENTER/STORE + ugyanaz a mellékállomási PIN kód	A tárolt mellékállomási PIN kód megváltoztatása egy újra
Annak megakadályozása, hogy mások használják az Ön telefonját. (Mellékállomás lezárása)	9 1	<b>mellékállomási PIN kód (max. 10 számjegy) + 0</b>	<input type="checkbox"/> A lezárás megszüntetése
		mellékállomási PIN kód (max. 10 számjegy) + 1	<input type="checkbox"/> Lezárás
Annak megakadályozása, hogy mások betekintsenek az Ön saját telefonkönyvébe és hívásnaplójába. (Telefonkönyv és hívásnapló lezárása)** <sup>1</sup>	9 2	<b>mellékállomási PIN kód (max. 10 számjegy) + 0</b>	<input type="checkbox"/> A lezárás megszüntetése
		mellékállomási PIN kód (max. 10 számjegy) + 1	<input type="checkbox"/> Lezárás
Ön csak az egy gombnyomásos tárcsázást kívánja beállítani? (Egy gombnyomásos tárcsázás kijelölési módjának kiválasztása)	# *	0	<input type="checkbox"/> Nem – Normál (Bármelyik rugalmas fővonal-gomb módosítható)
		1	<input type="checkbox"/> Igen – Csak az egy gombnyomásos hívógombok módosíthatók. Módosításukhoz azonban nem kell beadni a szám előtt a „2” kódot.

<sup>1</sup>: Hordozható készüléknél (PS) nem áll rendelkezésre.

### 3.1. Telefonjának egyéni beállításai (Mellékállomás programozása)

\*2: A (25-36) CO gomb szám csak akkor áll rendelkezésre, ha telefonkészülékén telepítette a kiegészítő billentyűzet modult.

\*3: A KX-T7665 típusú készüléknél nem áll rendelkezésre.

\*4: Csak egyes digitális rendszerkészüléknél áll rendelkezésre. Forduljon a forgalmazóhoz.



#### • **FIGYELMEZTETÉS:**

Amikor egy harmadik fél tudomására jut az alközponti jelszó (a mellékállomási PIN kód), akkor fennáll az a veszély, hogy az Ön telefonvonalán jogtalan hívásokat kezdeményezhetnek, amelyek költségét Önnek kell fizetnie. Nyomatékosan felhívjuk a figyelmét, hogy a probléma elkerülése érdekében tartsa be az alábbi pontokban foglaltakat:

- Okvetlen tartsa titokban a PIN kódot.
- Minél hosszabb és komplikáltabb PIN kódot használjon.
- Gyakran változtassa a PIN kódot.

- Miután beadta a program számát, megjelenik a program neve. A programozási képernyő a Navigátor gombbal (Fel vagy Le nyíl) változtatható meg.



- Ön a paramétert a szám beadása helyett a Navigátor gombbal (Fel vagy Le nyíl) is kiválaszthatja.

### Nevek és számok tárolása a mellékállomási (egyéni) gyorstárcsázáshoz

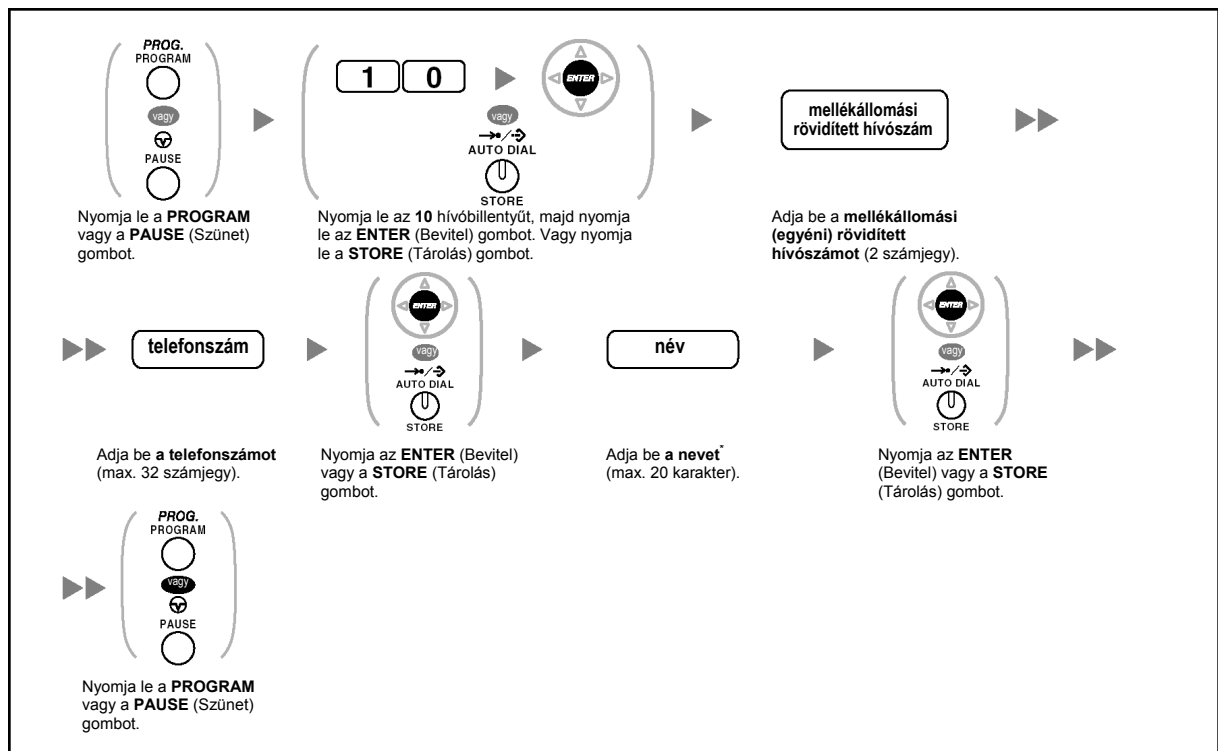

- \* A karakterek beadásához olvassa el a „Karakterek bevitele” pontot.

### A mellékállomási (egyéni) gyorstárcsázási nevek és számok szerkesztése

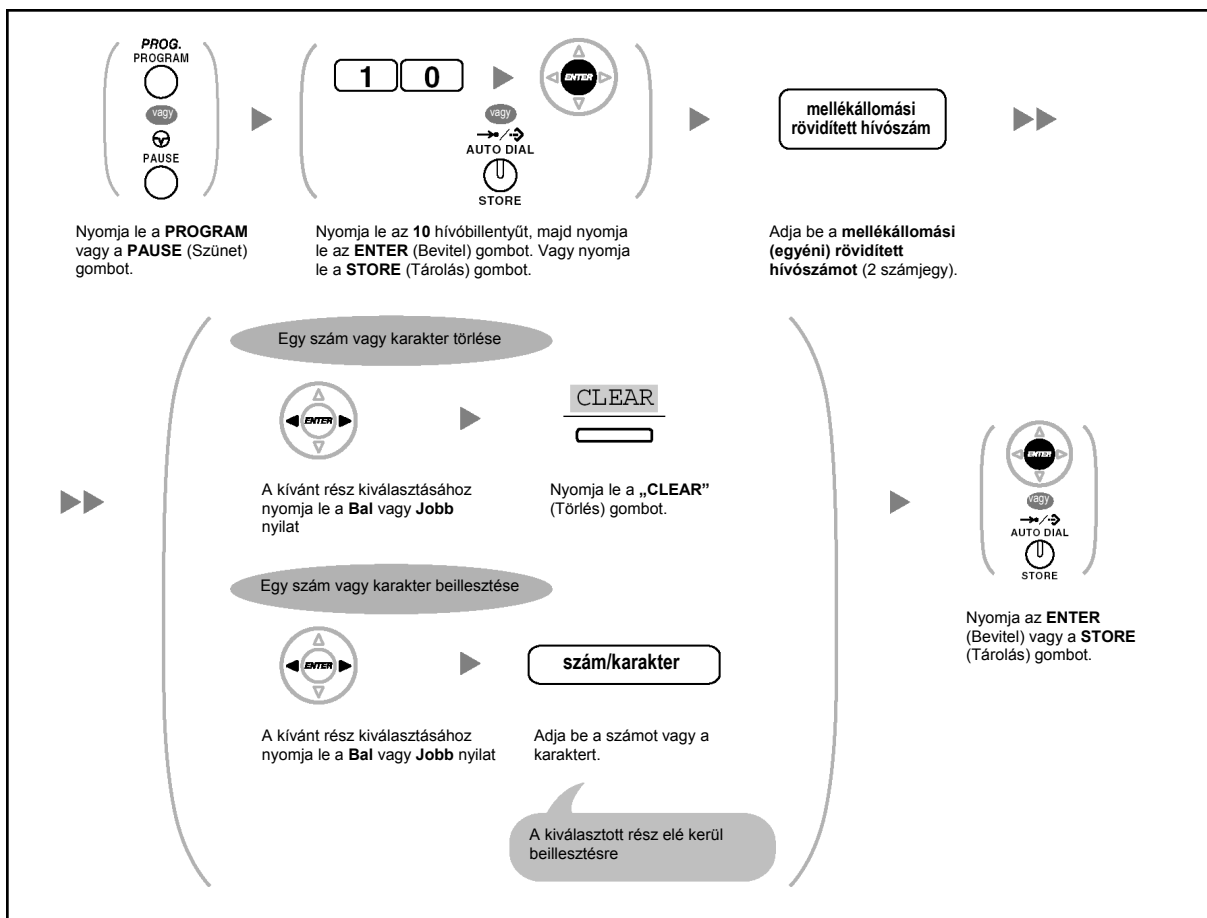

## ◆◆ A szolgáltatások törlése (A mellékállomási programozási adatok alaphelyzetbe állítása)

Ön az alábbi szolgáltatásokat törölheti illetve megváltoztathatja:

Szolgáltatások	Alapbeállítás
Kijelző átkapcsolás üzemmód	<b>Automatikus</b>
Előre beállított fél hívása a kézibeszélő felemelésével (Forró drót)	<b>Kikapcsolva</b>
Hívó vonal azonosságának korlátozása/tiltása [CLIR]	<b>Engedélyezi</b>
Hívó / Kapcsolt vonal azonosságának megjelenítése [CLIP/COLP]	<b>A hívó azonosítása az Ön mellékállomásához van kijelölve</b>
Elsőbbségi vonal kijelölése – kimenő	<b>Belső vonal</b>
Elsőbbségi vonal kijelölése – bejövő	<b>A legrégebben csengető fővonal (CO) hívás</b>
Hívásjelzés átkapcsolása – csengetéssel/beszédhanggal	<b>Csengetéssel hívásjelzés</b>
Párhuzamos telefon csatlakoztatás	<b>A párba kapcsolt, hagyományos, kéthuzalos telefonkészülék (SLT) csenget</b>
Kötelező automatikus hívásfogadás kiválasztása	<b>Letiltva</b>
Behallgatás hangpostáladába érkező hívásba üzemmód beállítása	<b>Hangostelefon üzemmód – Kihangosítás</b>
LCS üzemmód beállítás [Hívásfogadás után]	<b>Felvétel leállítása</b>
Várakozó hívás kiválasztása – Belső hívásokra / Külső hívásokra	<b>Letiltva (Nincs hívás/Nincs hangjelzés)</b>
Várakozó hívás hangjelzés típusának kiválasztása	<b>1. típusú hangjelzés</b>
Üzenethagyási lehetőség	<b>Kikapcsolva</b>
Saját, személyes üzenet	<b>Törölve</b>
Hívásátírányítás [FWD]/ Hívásvédelem („Ne zavarj”) [DND] – Belső hívásokra / Külső hívásokra	<b>Kikapcsolva</b>
FWD N/A időzítő	<b>15 másodperc</b>
Hívásátvétel letiltása	<b>Engedélyezve</b>
Fejbeszélős üzemmód	<b>Fejbeszélő kikapcsolva</b>
Befigyelés letiltása	<b>Engedélyezve</b>
Személykeresés tiltása	<b>Engedélyezve</b>
Gombnyomás kísérőhang beállítása	<b>Bekapcsolva</b>
Háttérzene [BGM]	<b>Kikapcsolva</b>
Adatvonal biztosítás	<b>Kikapcsolva</b>
Kapcsolt vonal azonosságának korlátozása / tiltása [COLR]	<b>Engedélyezve</b>
Bekapcsolódás / Kilépés (Log-in/Log-out)	<b>Bekapcsolódás</b>
Várakozó üzenet jelzése	<b>Kikapcsolva</b>
Időzített riasztó hívás (Ébresztés)	<b>Törölve</b>



## Beállítás

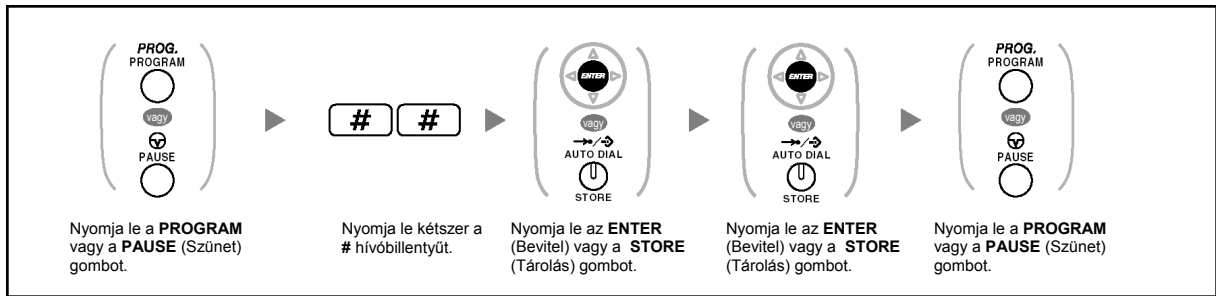

- Ha nem akarja, hogy ezzel a szolgáltatással a várakozó hívás jelzése, a hívásátirányítás/hívásvédelem illetve a forró drót is törlődjön, akkor forduljon a forgalmazóhoz.

### 3.1.3. A gombok egyéni beállításai

Ön a rendszerkészülékeken (PT), kezelői konzolokon (DSS), kiegészítő billentyűzet modulokon és hordozható készülékeken (PS) lévő, rugalmas CO gombokat, DSS (Közvetlen állomásválasztó) gombokat és a programozható szolgáltatás (PF) gombokat az alábbi szolgáltatásgombokká változtathatja. Például, ha telefonkészülékén több CO gomb található, mint amennyi fővonal rendelkezésre áll, akkor a nem használt fővonalgombokat (CO) egy gombnyomásos (automatikus) tárcsázó gombokká változtathatja.



- Ha hordozható készüléket használ, és be kíván lépni a programozási üzemmódba, olvassa el a hordozható készülék „Kezelési útmutatóját”.

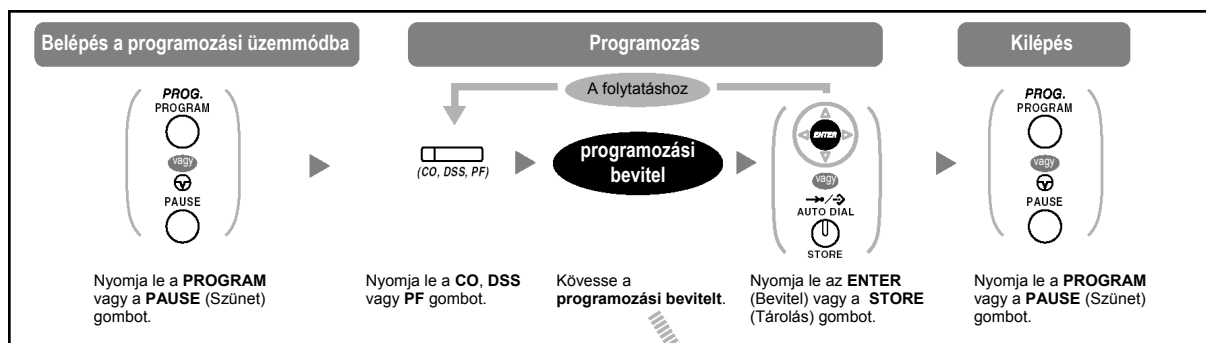

Gombok	Programozható gomb			Programozási bevitel
	CO	DSS	PF	
L-CO (Általános fővonal)	✓	✓		<b>*</b>
G-CO (Fővonalcsoport)	✓	✓		<b>#</b> + a külső vonalcsoport száma (2 számjegy)
S-CO (Egyedi fővonal)	✓	✓		<b>0</b> + a külső vonal száma (3 számjegy)
DSS (Közvetlen állomásválasztó)	✓	✓		<b>1</b> + mellékállomási hívószám
Egy gombnyomásos (automatikus) tárcsázó <sup>*1</sup>	✓	✓	✓	<b>2</b> <sup>*2</sup> + a kívánt szám (max. 32 számjegy)
Bejövő híváselosztási csoport (ICD csoport)	✓	✓		<b>3 0</b> + a bejövő híváselosztási csoport mellékállomási száma
Message (Várakozó üzenet)	✓	✓		<b>4 0</b>
Várakozó üzenet egy másik mellékállomáshoz	✓	✓		<b>4 0</b> + mellékállomási hívószám/a bejövő híváselosztási csoport mellékállomási száma
FWD (Hívásátirányítás) / DND (Hívásvédelem) – mindkét hívástípusra	✓	✓		<b>4 1</b>
FWD/DND – külső hívásokra	✓	✓		<b>4 2</b>
FWD/DND – belső hívásokra	✓	✓		<b>4 3</b>

Gombok	Programozható gomb			Programozási bevétel
	CO	DSS	PF	
Group FWD (Átírányítási csoport) – mindkét hívástípusra	√	√		4 4 + a bejövő híváselosztási csoport mellékállomási száma
Group FWD (Átírányítási csoport) – külső hívásokra	√	√		4 5 + a bejövő híváselosztási csoport mellékállomási száma
Group FWD (Átírányítási csoport) – belső hívásokra	√	√		4 6 + a bejövő híváselosztási csoport mellékállomási száma
Account (Díjkiölés)	√	√		4 8
Conference (Konferencia)	√	√		4 9
Terminate (Befejezés)	√	√		5 0
EFA (Külső szolgáltatások elérése)	√	√		5 1
Charge Reference (Tarifa [Díj] referencia)	√	√		5 2
Call Park (Hívás várakoztatása)	√	√		5 3 + a parkoló zóna száma (2 számjegy)
Call Park (Hívás várakoztatása) (Automatikus parkoló zóna)	√	√		5 3 *
Call Log (Hívás naplózás) <sup>*3</sup>	√	√		5 4
Hívás naplózás ICD csoportra <sup>*3</sup>	√	√		5 4 + a bejövő híváselosztási csoport mellékállomási száma
Log-in/Log-out (Bekapcsolódás / Kilépés)	√	√		5 5
Log-in/Log-out (Bekapcsolódás / Kilépés egy adott csoportnál)	√	√		5 5 + a bejövő híváselosztási csoport mellékállomási száma
Log-in/Log-out (Bekapcsolódás / Kilépés az összes csoportnál)	√	√		5 5 *
Hurry-up (Sürgős)	√	√		5 6 + a bejövő híváselosztási csoport mellékállomási száma
Wrap-up (Tranzakció [Ügyviteli idő])	√	√		5 7
System Alarm (Rendszer riasztás) <sup>*3</sup>	√	√		5 8
Time Service (Day/Night/Lunch/Break) (Időszolgálat [Nappali/Éjszakai/Ebédidő/Kávészünet])	√	√		5 9 + 0/1/2/3 <sup>*4</sup> (+ #) + bérlő száma)
Answer (Hívásfogadás) <sup>*3</sup>	√	√		6 0

### 3.1. Telefonjának egyéni beállításai (Mellékállomás programozása)

Gombok	Programozható gomb			Programozási bevétel
	CO	DSS	PF	
Release (Bontás) <sup>*3</sup>	√	√		[6] [1]
Toll Restriction/Call Barring (Távhívás-korlátozás / Hívás tiltás)	√	√		[6] [2] + távhívás-korlátozási/hívás tiltási szint (1-7)
ISDN szolgáltatás <sup>*5</sup>	√	√		[6] [3] + a kívánt szám (max. 32 számjegy)
Hívó vonal azonosságának korlátozása/tiltása (CLIR)	√	√		[6] [4]
Kapcsolt vonal azonosságának korlátozása/tiltása (COLR)	√	√		[6] [5]
ISDN-Hold (ISDN-tartás)	√	√		[6] [6]
Fejbeszélő <sup>*3*6</sup>	√	√		[6] [7]
Time Service Switching Mode (Időszolgálat üzemmód átkapcsolás [Automatikus/Manuális])	√	√		[6] [8] (+ bérleti száma)
Two-way Record (Beszélgetés rögzítése) <sup>*7</sup>	√	√		[9] [0] + a hangposta lebegő mellékállomási hívószáma
Two-way Transfer (Beszélgetés felvétel átadása) <sup>*7</sup>	√	√		[9] [1] + a hangposta lebegő mellékállomási hívószáma
One-touch Two-way Transfer (Beszélgetés felvétel átadása egy gombnyomással) <sup>*7</sup>	√	√		[9] [1] + a hangposta lebegő mellékállomási hívószáma + # + mellékállomási hívószám/a bejövő híváselosztási csoport mellékállomási száma
LCS (Behallgatás hangpostaládába érkező hívásba) <sup>*7</sup>	√	√		[9] [2]
Voice Mail Transfer (Hangposta átadás) <sup>*7</sup>	√	√		[9] [4] + a hangposta lebegő mellékállomási hívószáma



- \*1 A „\*”, „#”, FLASH/RECALL, PAUSE, SECRET (INTERCOM) és T (TRANSFER) hívóbillentyű illetve gomb is tárolható.

Ha Ön azt kívánja, hogy a tárolt szám ne jelenjen meg a kijelzőn, akkor a titokban tartandó számjegyek előtt és után is nyomja le a SECRET (INTERCOM) gombot.

Ha egy külső fél telefonszámát tárolja, akkor Önnek először tárolnia kell a külső vonal (fővonal) előválasztó kódját.

Ha Önnek be kell adnia a díjközlési kódot, akkor a megadott díjközlési kódot a fővonal előválasztó kódja előtt adhatja be.

<Példa>

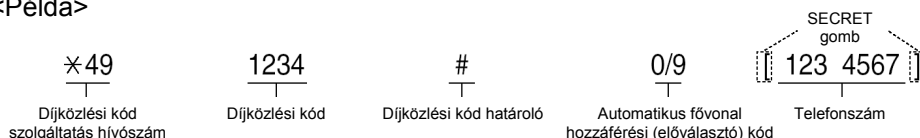

- \*<sup>2</sup> Egy programozható szolgáltatás (PF) gombnál a kívánt szám előtt nem kell beadni a „2” kódot.
- \*<sup>3</sup> Ez a gomb hordozható készülékeknél (PS) nem áll rendelkezésre
- \*<sup>4</sup> 0: Nappali/Éjszakai/Ebédidő/Kávészünet, 1: Nappali/Éjszakai/Kávészünet, 2: Nappali/Éjszakai/Ebédidő/, 3: Nappali/Éjszakai
- \*<sup>5</sup> Ennek a gombnak az elérhetősége az Ön telefontársasága által nyújtott ISDN szolgáltatásoktól függ. Olvassa el az „1.2.5. ISDN szolgáltatások elérése (Hozzáférés az ISDN szolgáltatásokhoz)” fejezetet.
- \*<sup>6</sup> Ez a gomb a KX-T7665 típusú készüléknél nem áll rendelkezésre.
- \*<sup>7</sup> Ezek a gombok a hangposta integráció szolgáltatáshoz használatosak.
- Ha ki akar lépni az üzemmódból**, azt a kézibeszélő felemelésével bármikor megteheti.



- Ön a paramétert a szám beadása helyett a Navigátor gombbal (Fel vagy Le nyíl) is kiválaszthatja.

### Az egyes CO (fővonali), INTERCOM (Belső hívás) illetve ICD (Bejövő híváselosztási) csoport gombok csengetésének megkülönböztetése (csak digitális rendszerkészülékeknél)

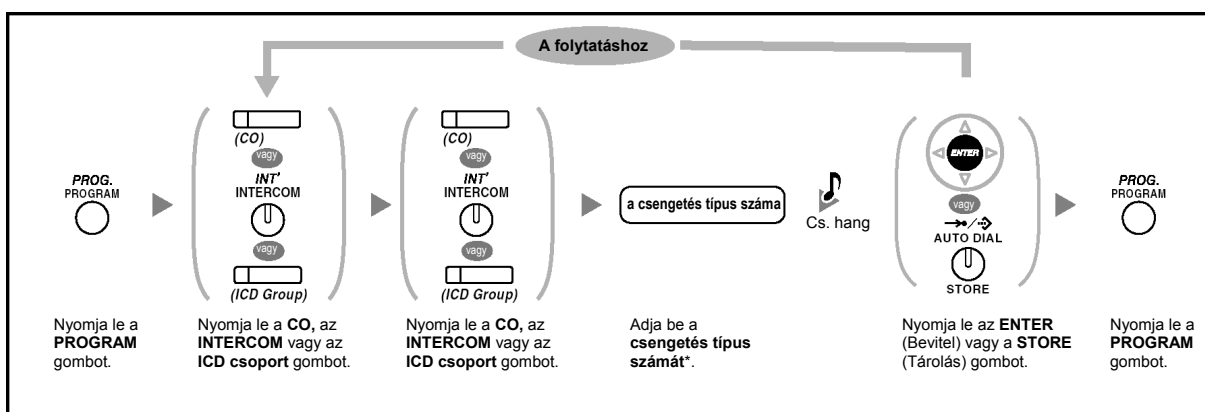

- \* A rendelkezésre álló csengetés típusok az Ön által használt telefonkészüléktől függően változnak:
  - KX-T7600 sorozat (kivéve a KX-T7665 típust): A „01–30” csengetés típus áll rendelkezésre.
  - A KX-T7665 telefonkészüléknél: Csak a „01–08” csengetés típus áll rendelkezésre.
  - A többi telefonkészüléknél: Csak a „01–08” csengetés típus áll rendelkezésre. A „09-30” típusú csengetés is kiválasztható, de mindegyiknél a „02” típusút hallja.

### A gomb adatok törlése

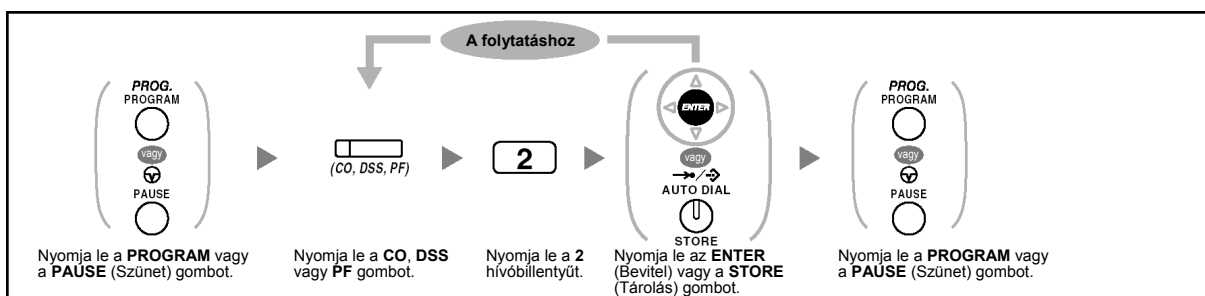

## 3.2. Rendszerfelelősi programozás

### 3.2.1. Programozási információ

A rendszerfelelős a következő adatokat tudja programozni:

- Hívásdíjak
- A többi mellékállomás vezérlése

#### **A rendelkezésre álló mellékállomás**

A rendszerfelelősként kijelölt mellékállomás

#### **Szükséges telefonkészülék**

Kijelzős (több mint két soros) Panasonic rendszerkészülék  
(Pl. KX-T7636)

#### **Rendszerfelelősi jelszó**

A programozási üzemmódba lépéshez szükség van a (max. 10 számjegyű) rendszerfelelősi jelszóra. (Alapértelmezés: 1234)

#### **Feltételek**



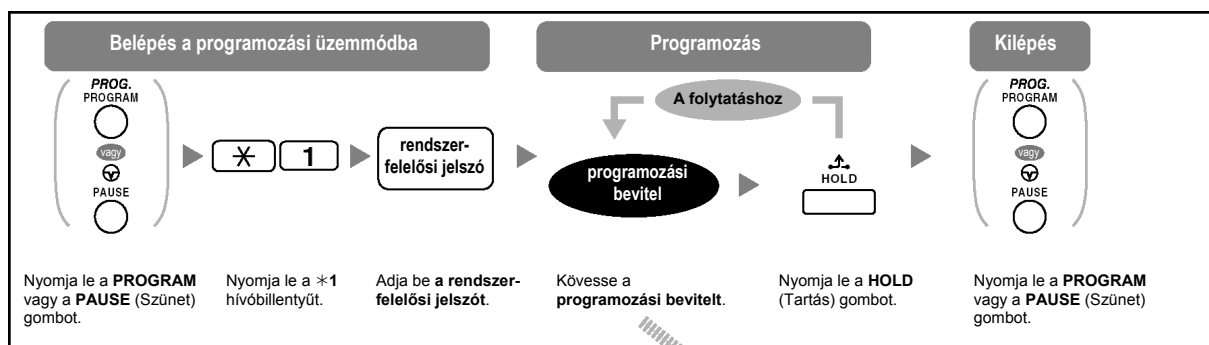

A programozó mellékállomásnak szabadnak kell lennie, a kézibeszélőnek a helyén kell lennie, az SP-PHONE/MONITOR gomb ne legyen megnyomva, és ne legyen hívása tartásban.

## 3.2.2. Rendszerfelelősi programozás

## ◆◆ A hívásdíjak megváltoztatása és mellékállomás vezérlése



Adat	Programozási bevitel
A rendszerfelelősi jelszó megváltoztatása.	<b>0 0</b> +  + jelszó (max. 10 számjegy) +
A mellékállomási hívás díjak megtekintése.	<b>0 1</b> +  + mellékállomási hívószám
A mellékállomási hívás díjak törlése.	<b>0 1</b> +  + mellékállomási hívószám +  +
A mellékállomási hívás díjak költséghatárának beállítása.	<b>0 2</b> +  + mellékállomási hívószám + díj* +
Az egyes ellenőrzött kódok díjainak megtekintése.	<b>0 3</b> +  + ellenőrzött kód
Az egyes ellenőrzött kódok díjainak törlése.	<b>0 3</b> +  + ellenőrzött kód +  +
Az egyes ellenőrzött kódok költséghatárának beállítása.	<b>0 4</b> +  + ellenőrzött kód + díj* +
Az egyes külső vonalak díjainak megtekintése.	<b>0 5</b> +  + külső vonal száma (3 számjegy)
Az egyes külső vonalcsoportok tarifájának kijelölése.	<b>0 6</b> +  + külső vonalcsoport száma (2 számjegy) + díj* +
Az összes díj törlése.	<b>0 7</b> +  +
A teljes hívásdíj kinyomtatása.	<b>0 8</b> +  +
A többi mellékállomás lezárása/lezárásának megszüntetése. (Mellékállomás lezárása távvezérléssel)	<b>9 0</b> +  + mellékállomási hívószám + <b>1</b> (a lezáráshoz)/ <b>0</b> (a lezárás megszüntetéséhez) +
Mellékállomások PIN kódjának és PIN kódjuk blokkolásának megszüntetése.	<b>9 1</b> +  + mellékállomási hívószám +

Adat	Programozási bevitel
Ellenőrzött kódok PIN kódjának és PIN kódjuk blokkolásának törlése	9 2 +  + ellenőrzött kód + 
Az ellenőrzött PIN kódok beállítása	9 3 +  + ellenőrzött kód + PIN (max. 10 számjegy) + 



- FIGYELMEZTETÉS:**  
 Amikor egy harmadik fél tudomására jut a rendszer (alközponti) jelszó (az ellenőrzött mellékállomási PIN kód), akkor fennáll az a veszély, hogy az Ön telefonvonalán jogtalan hívásokat kezdeményezhetnek, amelyek költségét Önnek kell fizetnie. Nyomatékosan felhívjuk a figyelmét, hogy a probléma elkerülése érdekében tartsa be az alábbi pontokban foglaltakat:

  - Okvetlen tartsa titokban a PIN kódot.
  - Minél hosszabb és komplikáltabb PIN kódot használjon.
  - Gyakran változtassa a PIN kódot.
- \* A tizedesvessző beviteléhez nyomja le a \* gombot.



## 3.3. Alközpontjának egyéni beállításai (Rendszerprogramozás)

### 3.3.1. Programozási információ

Ön alközpontját igényei szerint állíthatja be (testreszabhatja).  
[Rendszere már rendelkezik alapbeállításokkal (gyári beállításokkal)].

**A programozás az alábbiakban látható. (Program szám)**

- Dátum és időpont [000]
- Közös (alközponti) rövidített hívószámok és nevek [001]/[002]
- Mellékállomási hívószám és név [003]/[004]

#### **A rendelkezésre álló mellékállomás**

A mellékállomási kategória (jogosultság) segítségével engedélyezett mellékállomás

#### **Szükséges telefonkészülék**

Kijelzős (több mint két soros) Panasonic rendszerkészülék  
(Pl. KX-T7636)

#### **Rendszer (alközponti) jelszó**

A programozási üzemmódba lépéshez szükség van a (max. 10 számjegyű) rendszer (alközponti) jelszóra (Alapértelmezés: 1234)

#### **Feltételek**

A programozó mellékállomásnak szabadnak kell lennie, a kézibeszélőjének a helyén kell lennie, az SP-PHONE/MONITOR gomb ne legyen megnyomva, és ne legyen hívása tartásban.

#### **Lista**

Programozás előtt döntse el, milyen beállításokat kíván végrehajtani, és írja le azokat. Ezek elősegítik a programozást és a későbbi hivatkozást. A forgalmazónak is vannak programozási táblázatai, amelyekben az összes rendszerprogramozás megtalálható. Ezekről a táblázatokról másolatot kérhet, hogy tájékozódjon a rendelkezésre álló szolgáltatásokról és feltételekről.

**Az ikonok jelentése**

Fix gombok		Funkció
T7600	T7200/T7400/T7500	
		PREVIOUS (PREV)
		NEXT
		STORE (ENTER)
	Nincs	Vissza az előző menübe (CANCEL)
		SHIFT
		PROGRAM
		END
		SELECT
		FLASH
		CLEAR
		SECRET

## ◆◆ Az eljárás

Az alábbiakban az alaplépéseket mutatjuk be.

### 1. Belépés a programozási üzemmódba



### 2. Programozás

Ön beadhatja az egyes program számokat (3 számjegy).



- **Ha ki akar lépni a programozási módból**, azt a kézibeszélő felemelésével bármikor megteheti.

### 3. Kilépés az üzemmódból

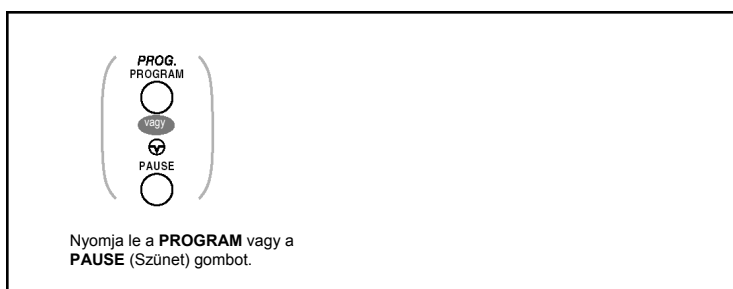

- **Ha ki akar lépni a programozási módból**, azt a kézibeszélő felemelésével bármikor megteheti.

### 3.3.2. Rendszerprogramozás

#### ◆◆ Dátum és időpont [000]

A rendszerkészüléken az aktuális dátum és idő látható, ha a kézibeszélő a helyén van és az SP-PHONE/MONITOR gomb nincs lenyomva.

##### [12 órás formátumban]

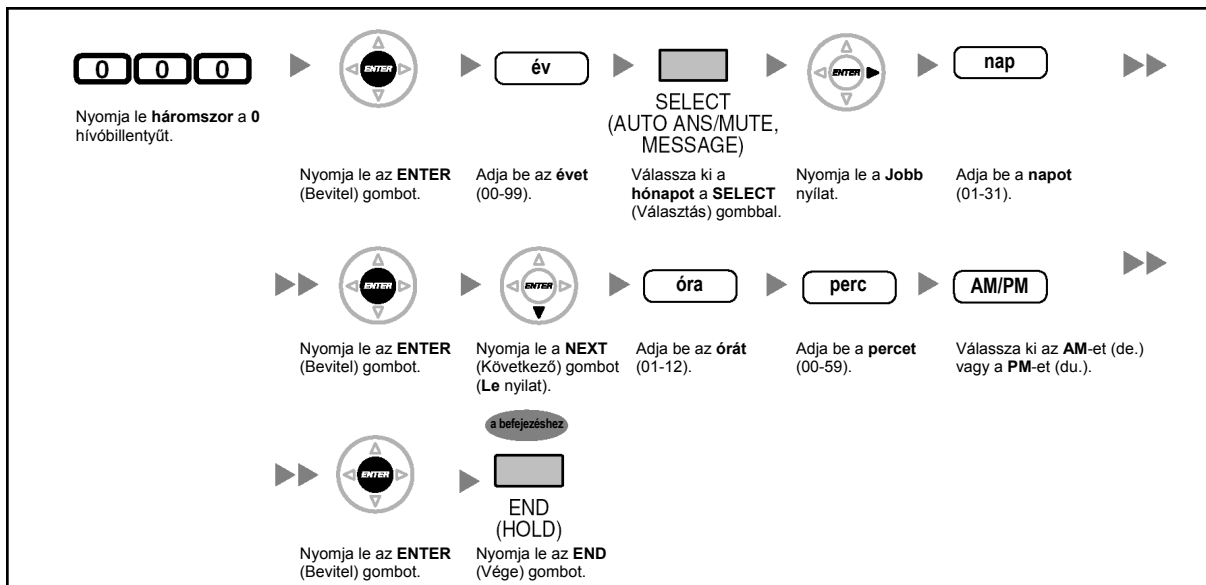

##### [24 órás formátumban]

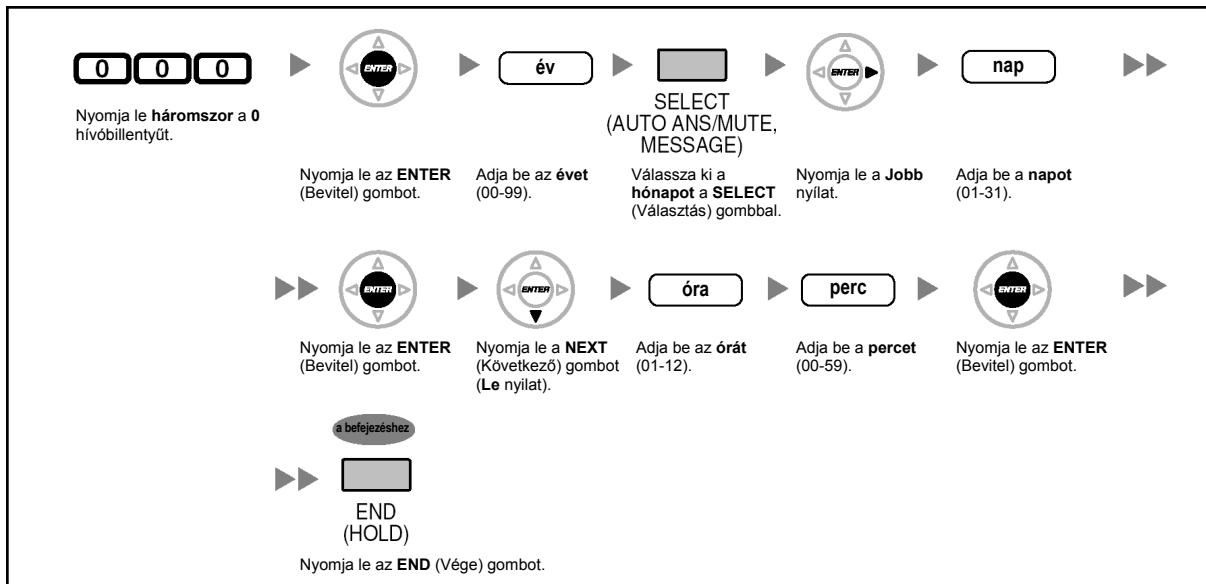



- **Miután a kívánt értékeket megváltoztatta**, lenyomhatja az ENTER (Bevitel) gombot. Nem kell végrehajtania a többi lépést.
- Az óra az ENTER (Bevitel) gomb lenyomása után azonnal indul.
- Nem léphet ki a beállításból, ha bármit is kitöltetlenül hagy.
- A bevittet a CLEAR (Törlés) gomb lenyomásával törölheti.
- **A beadott értékek ellenőrzése az adatok tárolása után:**
  - A STORE (Tárolás) gomb világít: piros fénnel.
  - Nyugtázó hang:

Egy hangjelzés: Az Ön által bevitt adatot a rendszer elfogadta.

Három hangjelzés: Az Ön által bevitt adatot a rendszer elutasította.

### ◆◆ Közös (alközponti) rövidített hívószámok [001]

Ön eltárolhatja a gyakran tárcsázott számok telefonszámait.

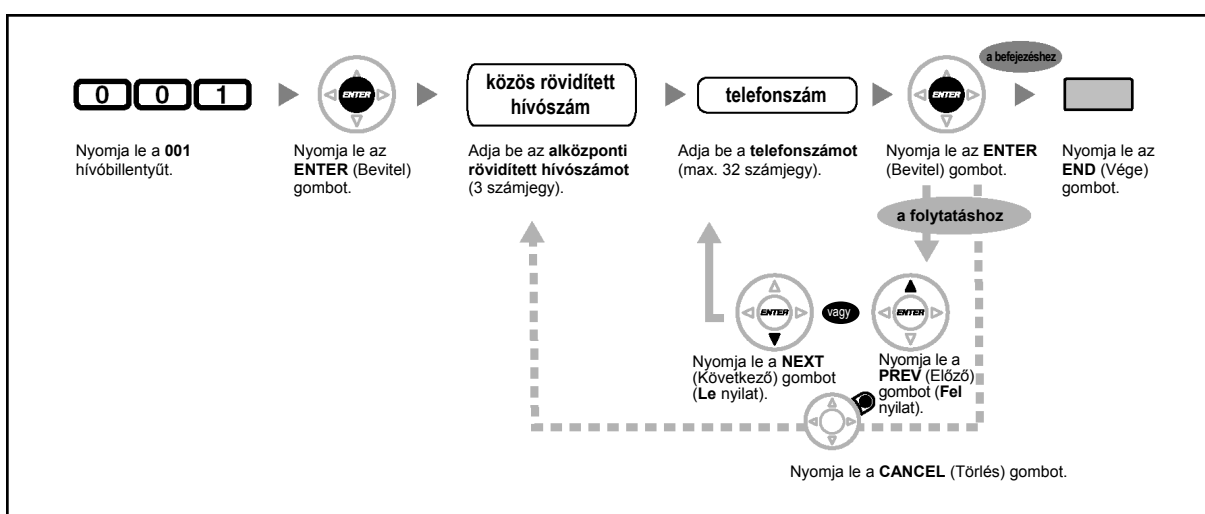

- Ha a kívánt szám több mint 32 számjegyű, akkor ossza fel a számot, és tárolja két vagy több rövidített hívószámon.
- A „\*”, „#”, FLASH/RECALL, PAUSE, SECRET (INTERCOM) hívóbillentyű illetve gomb is tárolható.

Ha Ön azt kívánja, hogy egy hívás kezdeményezésekor a tárolt szám ne jelenjen meg a kijelzőn, akkor a titokban tartandó számjegyek előtt és után is nyomja le a SECRET (INTERCOM) gombot.

Ha egy külső fél telefonszámát tárolja, akkor Önnek először tárolnia kell a külső vonal (fővonal) előválasztó kódját.

Ha Önnek be kell adnia a díjközlési kódot, akkor a megadott díjközlési kódot a fővonal előválasztó kódja előtt adhatja be.

<Példa>



### ◆◆ Közös (alközponti) rövidített hívószámok neve [002]

Ön eltárolhatja a közös (alközponti) rövidített hívószámokhoz tartozó neveket. Ezek a nevek jelennek meg amikor kijelző művelettel kezdeményez hívásokat. A karakterek beadásához olvassa el a „Karakterek bevitele” pontot.

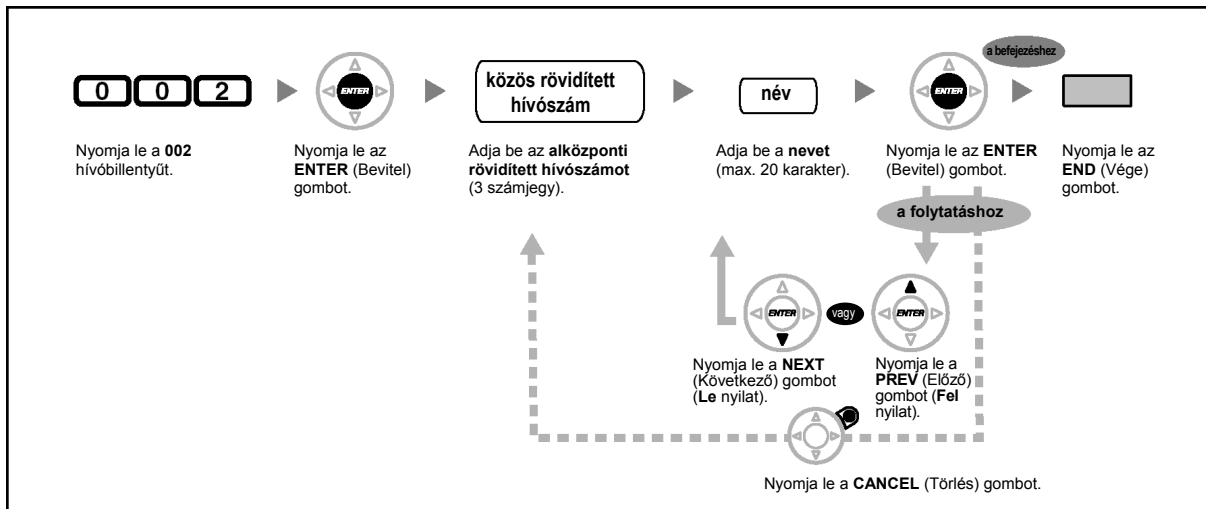

### ◆◆ Mellékállomási hívószám [003]

Ön minden egyes mellékállomáshoz kijelölhet egy mellékállomási számot.

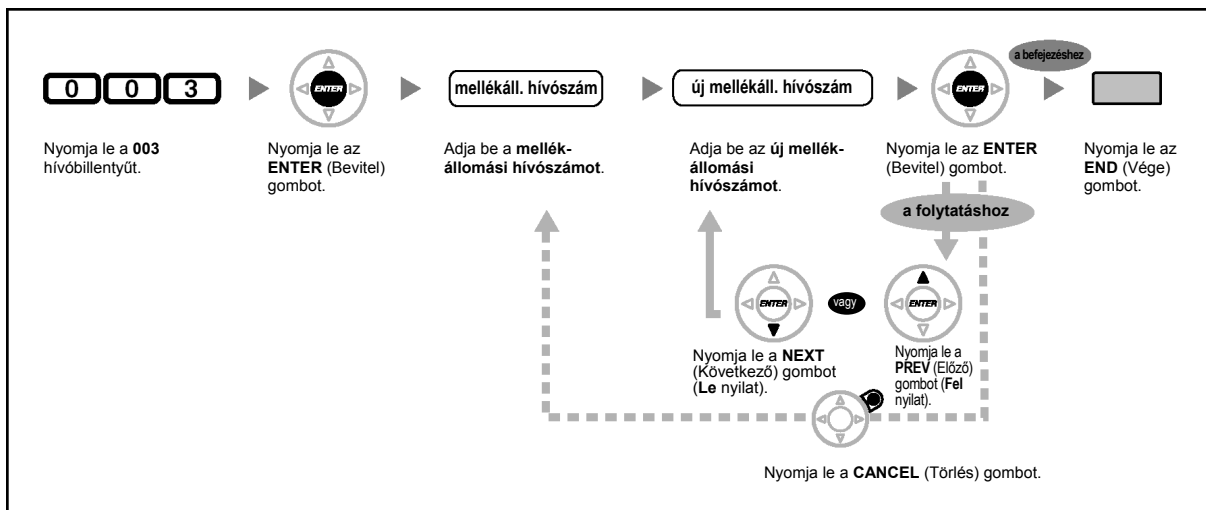

- Az első számjegy(ek)nek meg kell egyeznie (egyezniük) a rugalmas számkiosztásnál kijelölt számjeggyel (számjegyekkel). Forduljon a forgalmazóhoz.
- Ha kétszer adja be ugyanazt a számot, az érvénytelen.

## ◆◆ Mellékállomási név [004]

Ön minden egyes mellékállomáshoz eltárolhatja a hozzá tartozó felhasználó nevét. Ez akkor hasznos, amikor tudni akarja, hogy ki hívja Önt, vagy amikor belső hívást kezdeményez a telefonkönyvből. A karakterek beadásához olvassa el a „Karakterek bevitele” pontot.

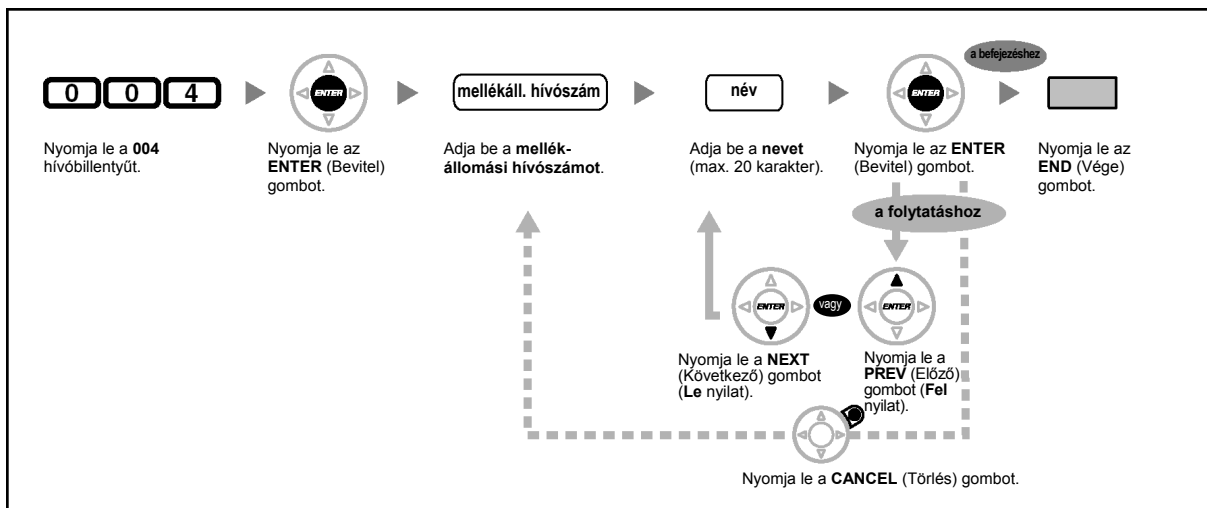

*Ez az oldal szándékosan maradt üresen.*



---

## **4. fejezet**

### **Függelék**

*Ez a fejezet tartalmazza a Hibakeresést, a Szolgáltatás hívószám táblázatot és a Hangok listáját. Mielőtt a forgalmazóhoz fordulna, olvassa el a Hibakeresés fejezetet.*

## 4.1. Hibakeresés

### 4.1.1. Hibakeresés

#### ◆◆ Hibakeresés

Probléma	Elhárítás
<b>A telefon nem működik megfelelően.</b>	<ul style="list-style-type: none"> <li>➔ Forduljon a forgalmazóhoz.</li> </ul>
<b>Nem tudja használni a telefont.</b>	<ul style="list-style-type: none"> <li>• <b>A telefon le van zárva.</b> <ul style="list-style-type: none"> <li>➔ Szüntesse meg telefonjának lezárását. (☞ 1.5.3. Annak megakadályozása, hogy mások használják az Ön telefonját (Mellékállomás lezárása, 2.1.1. Mellékállomás vezérlése)</li> </ul> </li> <li>• <b>Telefonja kiegészítő berendezés ívpontra csatlakozik (XDP).</b> <ul style="list-style-type: none"> <li>➔ Rendszerprogramozás szükséges. Forduljon a forgalmazóhoz.</li> </ul> </li> </ul>
<b>Bizonyos szolgáltatások nem működnek.</b>	<ul style="list-style-type: none"> <li>• <b>A rendszerfelelős esetleg letiltott bizonyos szolgáltatásokat.</b> <ul style="list-style-type: none"> <li>➔ Forduljon a rendszerfelelőshöz.</li> </ul> </li> <li>• <b>Megváltoztak a szolgáltatás hívószámai.</b> <ul style="list-style-type: none"> <li>➔ Ellenőrizze mire változtak, és próbálja meg újra.</li> </ul> </li> </ul>
<b>Még ha követi is az útmutató utasításait, akkor sem működik egyik szolgáltatás sem, amikor rendszerkészüléket használ.</b>	<ul style="list-style-type: none"> <li>• <b>A belső vonal nem foglalódott le.</b> A kézibeszélő felemelésekor illetve az SP-PHONE/MONITOR gomb lenyomásakor a lefoglalt vonal egyéni beállítás miatt megváltozott. (☞ 3.1.2. A programozási üzemmód beállítása) <ul style="list-style-type: none"> <li>➔ A felhasználói kézikönyvben a kézibeszélő felemelése, illetve az SP-PHONE/MONITOR gomb lenyomása egy belső vonal lefoglalását jelenti. Ha ezt a beállítást megváltoztatták, akkor a kézibeszélő felemelése illetve az SP-PHONE/MONITOR gomb lenyomása után nyomja le az INTERCOM gombot, és kövesse az utasításokat.</li> </ul> </li> </ul>
<b>A párhuzamosan kapcsolt, hagyományos, kéthuzalos telefonkészülékek nem csengetnek.</b>	<ul style="list-style-type: none"> <li>• <b>Lehet, hogy a „Nem csenget” beállítás van kiválasztva.</b> <ul style="list-style-type: none"> <li>➔ Változtassa a beállítást csengetésre. (☞ 1.7.11. A párhuzamosan csatlakoztatott telefonkészülék csengetésének beállítása (Párhuzamos telefon csatlakoztatás))</li> </ul> </li> </ul>
<b>A telefon nem működik, amikor az egyéni beállításokat vagy az egyéb beállításokat használja. (Egy gombnyomásos tárcsázás, hívásátírányítás célállomása stb.)</b>	<ul style="list-style-type: none"> <li>• <b>Megváltoztatták a mellékállomás vonalát.</b> Nem törölte az előző telefonkészülékről használt beállításokat. <ul style="list-style-type: none"> <li>➔ Törölje a beállításokat, majd programozza be újra a kívánt beállításokat. (☞ 1.7.13. A szolgáltatások beállításainak törlése mellékállomásán (Mellékállomási beállítások törlése), 3.1.1. Telefonjának egyéni beállításai (Mellékállomás programozása), 3.1.3. A gombok egyéni beállításai)</li> </ul> </li> </ul>

Probléma	Elhárítás
Rendszerkészülékén nincs funkció gomb.	<ul style="list-style-type: none"> <li>• <b>Vannak olyan típusok, amelyeken nincs funkció gomb.</b> <ul style="list-style-type: none"> <li>➔ Egy rugalmas gombot változtasson a kívánt gombbá. (☞ 3.1.3. A gombok egyéni beállításai)</li> <li>➔ A funkció gomb lenyomása helyett adja be az adott szolgáltatás hívószámát. (☞ 1.1.1. Mielőtt a telefonokat üzemeltetné)</li> </ul> </li> </ul>
Tájékoztató hangot hall vagy a kijelzőn a „Restricted” (Korlátozva) üzenet jelenik meg.	<ul style="list-style-type: none"> <li>• <b>A telefon le van zárva.</b> <ul style="list-style-type: none"> <li>➔ Szüntesse meg a telefon lezárását (☞ 1.5.3. Annak megakadályozása, hogy mások használják az Ön telefonját (Mellékállomás lezárása), 2.1.1. Mellékállomás vezérlése)</li> </ul> </li> <li>• <b>Aktiválták a távhívás-korlátozást.</b> <ul style="list-style-type: none"> <li>➔ Forduljon a rendszerfelelőshöz vagy a forgalmazóhoz.</li> </ul> </li> <li>• <b>Díjkiplési kód beadására van szükség.</b> (☞ 1.2.7. Hívás korlátozások nélkül, az 1.2.1. Alapvető hívásfajták fejezetben a „Díjkiplési kód használata (Díjkiplési kód bevitele)”)</li> </ul>
Nem tud fővonalhi hívást kezdeményezni az automatikus hívógombbal sem gyorstárcsázással.	<ul style="list-style-type: none"> <li>• <b>Nem tárolta el a fővonal előválasztó kódját.</b> <ul style="list-style-type: none"> <li>➔ A fővonalhi hívásokhoz előválasztó kód szükséges. (☞ 1.2.1. Alapvető hívásfajták, 3.1.3. A gombok egyéni beállításai)</li> </ul> </li> </ul>
Nem emlékszik a szolgáltatások hívószámaira.	<ul style="list-style-type: none"> <li>• ➔ Kérje meg a forgalmazót, hogy változtassa meg a szolgáltatások hívószámait az Ön számára könnyebben használhatókra.</li> </ul>
Amikor egy külső (fővonalhi) féllel beszél, a vonal elbomlik.	<ul style="list-style-type: none"> <li>• <b>Lejárt az időkorlát.</b> (☞ 1.4.1. Hívás átadása (Hívásátadás), 1.4.5. Több résztvevős beszélgetés) <ul style="list-style-type: none"> <li>➔ Ha szükséges, forduljon a forgalmazóhoz, hogy növelje meg az időkorlátot.</li> </ul> </li> </ul>
Nem működik az újratárcsázás.	<ul style="list-style-type: none"> <li>• <b>A tárolt szám 32 számjegynél hosszabb, vagy mellékállomási hívószám.</b> (☞ 1.2.3. Ismételt hívás (újratárcsázás))</li> </ul>
A személyi számítógép és telefax kommunikáció sikertelen.	<ul style="list-style-type: none"> <li>• <b>A kommunikációt esetleg megszakította egy jelzőhang.</b> (☞ 1.7.9. Vonalának védelme a jelzőhangoktól (Adatvonal biztosítás))</li> </ul>
Nem akarja, hogy telefonszáma megjelenjen a hívó illetve a hívott telefonkészülékének kijelzőjén.	<ul style="list-style-type: none"> <li>• ➔ Forduljon a rendszerfelelőshöz vagy a forgalmazóhoz.</li> </ul>
Azt kívánja, hogy telefonszáma megjelenjen a hívó illetve a hívott telefonkészülékének kijelzőjén.	<ul style="list-style-type: none"> <li>• (☞ 1.7.4. Az Ön telefonszámának megjelenítése a hívott fél és a hívó fél telefonjának kijelzőjén (hívó/kapcsolt vonal azonosságának megjelenítése [CLIP/COLP])</li> </ul>

Probléma	Elhárítás
Nem tud várakozó hívás hangjelzést küldeni a hívott mellékállomásnak.	<ul style="list-style-type: none"> <li>• <b>A másik fél nem állította be a várakozó hívás jelzése szolgáltatást.</b> (☞ Várakozó hívás jelzés küldése/kopogtatás [BSS], 1.4.4. Jelentkezés várakozó hívásra, 1.7.3. Várakozó hívás jelzés vétele (Várakozó hívás jelzése / Érkező hívás bejelentése felemelt kézibeszélő mellett [OHCA] / „Kezelői” OHCA))</li> <li>• <b>A másik fél beállította az adatvonal biztosítást.</b> (☞ 1.7.9. Vonalának védelme a jelzőhangoktól (Adatvonal biztosítás))</li> </ul>
Elfelejtette a jelszót.	<ul style="list-style-type: none"> <li>• Kérje meg a rendszerfelelőst, hogy segítsen Önnek. (☞ 2.1.1. Mellékállomás vezérlése)</li> </ul>
A háttérzene hirtelen beindul.	<ul style="list-style-type: none"> <li>• ➔ Kapcsolja ki a zenét. (☞ 1.7.8. A háttérzene bekapcsolása (BGM), 2.1.4. Külső háttérzene bekapcsolása (Háttérzene [BGM] – külső))</li> </ul>
Nem akarja, hogy a memóriában tárolt szám megjelenjen a kijelzőn.	<ul style="list-style-type: none"> <li>• ➔ Titkosítsa a számot. (☞ Nevek és számok tárolása, 3.1.3. A gombok egyéni beállításai)</li> </ul>
Ellenőrizni kívánja saját mellékállomási hívószámát.	<ul style="list-style-type: none"> <li>• (☞ Saját mellékállomási hívószáma az „1.1.1. Mielőtt a telefonokat üzemeltetné” fejezetben)</li> </ul>
A dátum és az idő kijelzés nem pontos.	<ul style="list-style-type: none"> <li>• <b>Állítsa be felhasználói programozással a dátumot és a pontos időt.</b> (☞ Dátum és időpont [000] a „3.3.2. Rendszerprogramozás” fejezetben)</li> </ul>
A kijelzés nem jól látható.	<ul style="list-style-type: none"> <li>• ➔ Állítsa át a kijelző kontrasztjának szintjét. (☞ 3.1.2. A programozási üzemmód beállításai)</li> </ul>
Meg kívánja különböztetni a hangokat.	<ul style="list-style-type: none"> <li>• (☞ Az egyes CO (fővonal) INTERCOM, illetve ICD csoport gombok csengetésének megkülönböztetése (csak digitális rendszerkészülékeknél), 3.1.3. A gombok egyéni beállításai)</li> </ul>
Világít a MESSAGE (Üzenet) gomb kijelzője.	<ul style="list-style-type: none"> <li>• <b>Egy másik mellékállomás várakozó üzenet kijelzést hagyott Önnek, miközben Ön telefonált vagy nem volt a helyén.</b></li> </ul>

## 4.2. Szolgáltatás hívószámok táblázata

### 4.2.1. Szolgáltatás hívószámok táblázata

Az alábbiakban felsorolt számok alapbeállítások. A rendszerben rugalmas szolgáltatás hívószámok és fix szolgáltatás hívószámok találhatóak. Ha megváltoztatja a rugalmas hívószámokat, akkor az újonnan kiosztott számokat írja be a listába (új), hogy később is megtalálja azokat.

Szolgáltatás (Amikor tárcsázási hangot hall)	Alapbeállítás (új)	További számjegyek
1.2.1. Alapvető hívásfajták		
Kezelő felé (Kezelő hívása)	9/0 ( )	
Egy szabad fővonal automatikus kiválasztása (Automatikus fővonal elérés)	0/9 ( )	külső telefonszám
Egy adott fővonalcsoport szabad fővonalának automatikus kiválasztása (Fővonalcsoporti vonal elérése)	8 ( )	fővonalcsoport szám (2 számjegy) + külső telefonszám
Híváskezdeményezés a zártcélú (magán) hálózatba (tárcsázási vonal elérése)	7 ( )	magánhálózati telefonszám
Díjkezelési kód használata (Díjkezelési kód bevitel)	*49 ( )	díjkezelési kód + # + külső telefonszám
1.2.2. Tárcsázás egyszerű módon		
Mellékállomása memóriájában tárolt számok segítségével (Gyors tárcsázás egyéni rövidített hívószámokkal)		
– Tárolás	*30 ( )	egyéni rövidített hívószám (2 számjegy) + telefonszám + #
– Tárcsázás	** ( )	* + egyéni rövidített hívószám (2 számjegy)
Az alközpontban tárolt számok segítségével [Gyors tárcsázás alközponti (közös) rövidített hívószámokkal]		
– Tárcsázás	** ( )	közös rövidített hívószám (3 számjegy)
Előre beállított fél hívása a kézibeszélő felemelésével vagy az SP-PHONE/MONITOR gomb lenyomásával (Forró drót)	*740 ( )	
– Tárolás		2 + telefonszám + #
– Beállítás		1
– Törlés		0
1.2.3. Ismételt hívás (újratárcsázás)		
Az Ön által utoljára tárcsázott szám újrahívása (Az utolsó szám újratárcsázása)	# ( )	

4.2. Szolgáltatás hívószámok táblázata

Szolgáltatás (Amikor tárcsázási hangot hall)	Alapbeállítás (új)	További számjegyek
<p>1.2.4. Amikor a hívott vonal foglalt vagy nem jelentkezik</p> <p>A visszacsengetés törlése (Az Automatikus visszahívás – várakozás foglalt vonalra törlése)/Törlés (A CCBS törlése)</p> <p>Várakozó üzenet jelzésének beállítása/A jelzést hagyó hívó visszahívása (Üzenethagyás – Várakozó üzenet jelzése)</p> <p>A hívónál</p> <ul style="list-style-type: none"> <li>– Üzenethagyás/Törlés</li> </ul> <p>A hívott mellékállomásnál</p> <ul style="list-style-type: none"> <li>– Visszahívás</li> <li>– Törlés</li> </ul>	<p style="text-align: center;">*46 (            )</p> <p style="text-align: center;">*70 (            )</p>	<p>1/0 + mellékállomási hívószám</p> <p>2</p> <p>0 + a saját mellékállomási szám</p>
<p>1.2.7. Hívás korlátozás nélkül</p> <p>Saját hívási jogainak (kategóriájának) használata egy másik mellékállomáson (Átvitt jogosultság)</p> <p>Hívás ellenőrzött kóddal (Ellenőrzött kód bevitel)</p>	<p style="text-align: center;">*47 (            )</p>	<p>mellékállomási hívószám + mellékállomási PIN + telefonszám</p> <p>* + ellenőrzött kód + ellenőrzött PIN kód + telefonszám</p>
<p>1.2.8. A hívott fél közvetlen elérése bejövő fővonalai hívásnál (DISA – DTMF beválasztás)</p> <p>Hívás DTMF beválasztással</p> <ul style="list-style-type: none"> <li>– Mellékállomás hívása (csak teljes biztonsági üzemmódban)</li> <li>– Külső fél hívása (csak trónk biztonsági üzemmódban / teljes biztonsági üzemmódban)</li> </ul>		<p>az Ön mellékállomási száma /(* + ellenőrzött kód) + mellékállomási PIN kód/ ellenőrzött PIN kód + mellékállomási hívószám</p> <p>az Ön mellékállomási száma /(* + ellenőrzött kód) + mellékállomási PIN kód + a külső fél telefonszáma</p>
<p>1.2.9. Telefonjának beállítása egy másik mellékállomásról vagy a DTMF beválasztás segítségével (Beállítás távvezérléssel)</p> <ul style="list-style-type: none"> <li>– Egy másik mellékállomásról</li> <li>– A DTMF beválasztás segítségével</li> </ul>		<p>az Ön mellékállomási hívószáma + mellékállomási PIN kód + szolgáltatás hívószám</p>

Szolgáltatás (Amikor tárcsázási hangot hall)	Alapbeállítás (új)	További számjegyek
<p>1.3.3. Egy másik mellékállomást csengető hívás átvétele (Hívásátvétel)</p> <p>Egy hívás fogadása egy másik telefonról (Hívásátvétel)</p> <ul style="list-style-type: none"> <li>– Hívásátvételi csoport</li> <li>– Irányított hívásátvétel</li> </ul> <p>Az Ön hívása átvételének megtiltása a többi mellékállomás számára (Hívásátvétel letiltása)</p> <ul style="list-style-type: none"> <li>– Letiltás</li> <li>– Engedélyezés</li> </ul>	<p>*40 ( )</p> <p>*41 ( )</p> <p>*720 ( )</p>	<p>csoport szám (2 számjegy)</p> <p>mellékállomási hívószám</p> <p>1 0</p>
<p>1.3.4. Külső hangszórón jelentkező hívás fogadása (Fővonalis hívás fogadása bármelyik mellékállomásról [TAFAS])</p> <ul style="list-style-type: none"> <li>– Hívások külső hangszórón keresztül</li> </ul>	<p>*42 ( )</p>	<p>KX-TDA100/KX-TDA200: a hangszóró száma (1 számjegy)</p> <p>KX-TDA15/KX-TDA30: 1</p>
<p>1.3.6. A rosszakaratú hívók azonosítása (Rosszakaratú hívás azonosítás [MCID])</p>	<p>*7*3 ( )</p>	
<p>1.4.1. Hívás átadása</p> <p>Hívás átadása ISDN szolgáltatás használatával (Hívásátadás [CT] – ISDN segítségével)</p>	<p>*62 ( )</p>	<p>telefonszám</p>
<p>1.4.2. Hívás tartásba tétele</p> <p>Tartás (Hívás tartás)/ Hívás kivétele tartásból</p> <p>Hívás kivétele tartásból</p> <ul style="list-style-type: none"> <li>– A tartásban lévő fővonal számával meghatározva</li> <li>– A tartásba tevő mellékállomás hívószámával meghatározva</li> </ul> <p>Hívás tartása egy rendszer-parkoló-zónában (Hívás várakoztatása)</p> <ul style="list-style-type: none"> <li>– Beállítás</li> <li>– Hívás kivétele várakoztatásból</li> </ul>	<p>*50 ( )</p> <p>*53 ( )</p> <p>*51 ( )</p> <p>*52 ( )</p>	<p>a tartásban lévő fővonalis száma (3 számjegy)</p> <p>a tartásba tevő mellékállomás hívószáma</p> <p>a parkoló-zóna száma (2 számjegy)/*</p> <p>a tárolt parkoló zóna száma (2 számjegy)</p>
<p>1.4.4. Jelentkezés várakozó hívásra</p> <p>Jelentkezés alközponton belüli várakozó hívásra</p> <p>Jelentkezés a főközpontból érkező, várakozó hívás jelzésre</p>	<p>*50 ( )</p> <p>*60 ( )</p>	

Szolgáltatás (Amikor tárcsázási hangot hall)	Alapbeállítás (új)	További számjegyek
1.4.5. Több résztvevős beszélgetés Harmadik fél bevonása egy, az ISDN szolgáltatás használatával folytatott beszélgetés közben (Három résztvevős konferencia [3PTY]-ISDN segítségével)	*62 ( )	telefonszám + 3
1.5.1. Hívások átirányítása Hívásainak átirányítása (Hívásátirányítás [FWD])/		
1.7.2. A bejövő hívások elutasítása (Hívásvédelem/ „Ne zavarj” [DND])		
– Mindkét hívástípusra	*710 ( )	0 (Törlés)/
– Külső hívásokra	*711 ( )	1 (Ne zavarj [DND])/
– Belső hívásokra	*712 ( )	2 (Feltétel nélkül) + telefonszám + #/ 3 (Foglalt feltétellel) + telefonszám + #/ 4 (Nem jelentkezik feltétellel) + telefonszám + #/ 5 (Foglalt/nem jelentkezik feltétellel) + telefonszám + #/ 7 („Follow Me”) + az Ön mellékállomási hívószáma/ 8 („Follow Me” törlés) + az Ön mellékállomási hívószáma
– A „Nem jelentkezik” és „Foglalt/Nem jelentkezik” időzítés beállítása	*713 ( )	00-99 (másodperc)
Beállítás/Törlés (Hívásátirányítás [FWD] saját, bejövő híváselosztási csoportjáról)		
– Mindkét hívástípusra	*714 ( )	1 (Beállítás) + ICD csoport mellékállomási száma + #/ 0 (Törlés) + ICD csoport mellékállomási szám
– Külső hívásokra	*715 ( )	
– Belső hívásokra	*716 ( )	
Hívásainak átirányítása ISDN szolgáltatás használatával (Hívásátirányítás [CF] – ISDN segítségével)	*7*5 ( )	
– Beállítás		külső vonal száma + # + több- szörös előfizetői hívószám + # + 2 (Feltétel nélkül)/3 (Foglalt feltétellel)/ 4 (Nem jelentkezik feltétellel) + telefonszám + #
– Törlés		külső vonal száma + # + több- szörös előfizetői hívószám + # + 0
– Ellenőrzés		külső vonal száma + # + több- szörös előfizetői hívószám + # + 1



Szolgáltatás (Amikor tárcsázási hangot hall)	Alapbeállítás (új)	További számjegyek
1.5.2. Az Ön üzenetének megjelenítése a hívó fél kijelzőjén (Üzenethagyási lehetőség) – Beállítás – Törlés	*750 ( )	1-9 (+ paraméter) + # 0
1.5.3. Annak megakadályozása, hogy mások használják az Ön telefonját (Mellékállomás lezárása) – Lezárás – A lezárás megszüntetése	*77 ( )	1 0 + mellékállomási PIN kód
1.6.1. Személykeresés Személykereső csoport	*33 ( )	személykereső csoport száma (2 számjegy)
1.6.2. Jelentkezés személykeresésre/ Személykeresés letiltása – Jelentkezés – Tiltás – Engedélyezés	*43 ( ) *721 ( )	1 0
1.6.3. Hangbemondás és több résztvevős beszélgetés (közvetítéssel) (csak a KX-TDA30/KX-TDA100/KX-TDA200 típusnál) – Hívás és hangbemondás kezdeményezése	*32 ( )	közvetítési csoport szám (1 számjegy)
1.7.1. Az időzített riasztó hívás beállítása (Ébresztés) – Beállítás – Törlés	*760 ( )	12 órás: 1 + óra/perc + 0 (de.) / 1 (du.) + 0 (egyszeri alkalomra)/1 (naponta) 24 órás: 1 + óra/perc + 0 (egyszeri alkalomra)/1 (naponta) 0
1.7.3. Várakozó hívás jelzés vétele (Várakozó hívás jelzése / Érkező hívás bejelentése felemelt kézibeszélő mellett [OHCA] / „Kezelői” OHCA) – Belső hívásokra (Nincs hívás/Hang/OHCA/„Kezelői” OHCA) – Külső hívásokra (Nincs hang/Hang)	*731 ( ) *732 ( )	(0 (Nincs hívás)/1 (Hang)/2 (OHCA)/3 („Kezelői” OHCA) 0 (Nincs hang)/1 (Hang)

#### 4.2. Szolgáltatás hívószámok táblázata

Szolgáltatás (Amikor tárcsázási hangot hall)	Alapbeállítás (új)	További számjegyek
<p>1.7.4. Az Ön telefonszámának megjelenítése a hívott fél és a hívó fél telefonjának kijelzőjén (hívó / kapcsolt vonal azonosságának megjelenítése [CLIP/COLP])</p> <ul style="list-style-type: none"> <li>– Fővonalhoz</li> <li>– Az Ön mellékállomásához</li> </ul>	*7*2 ( )	1 2
<p>1.7.5. Az Ön telefonszáma megjelenítésének letiltása a hívó fél telefonjának kijelzőjén (Kapcsolt vonal azonosságának korlátozása / tiltása [COLR])</p> <ul style="list-style-type: none"> <li>– Megjelenítés</li> <li>– Megjelenítés letiltása</li> </ul>	*7*0 ( )	0 1
<p>1.7.6. Az Ön telefonszáma megjelenítésének letiltása a hívott fél telefonjának kijelzőjén (Hívó vonal azonosságának korlátozása / tiltása [CLIR])</p> <ul style="list-style-type: none"> <li>– Megjelenítés</li> <li>– Megjelenítés letiltása</li> </ul>	*7*1 ( )	0 1
<p>1.7.7. Az Ön hívásába való belépés megtiltása (Befigyelés letiltása)</p> <ul style="list-style-type: none"> <li>– Letiltás</li> <li>– Engedélyezés</li> </ul>	*733 ( )	1 0
<p>1.7.8. A háttérzene bekapcsolása (BGM)</p> <ul style="list-style-type: none"> <li>– Beállítás</li> <li>– Törlés</li> </ul>	*751 ( )	KX-TDA100/KX-TDA200: BGM szám (1 számjegy) KX-TDA15/KX-TDA30: 1 0
<p>1.7.9. Vonalának védelme a jelzőhangoktól (Adatvonal biztosítás)</p> <ul style="list-style-type: none"> <li>– Beállítás</li> <li>– Törlés</li> </ul>	*730 ( )	1 0
<p>1.7.11. A párhuzamosan csatlakoztatott telefonkészülék csengetésének beállítása (Párhuzamos telefon csatlakoztatás)</p> <ul style="list-style-type: none"> <li>– Csenget</li> <li>– Nem csenget</li> </ul>	*39 ( )	1 0
<p>1.7.12. Hordozható készülékének párhuzamos használata egy vezetékes telefontal (Zsinórnélküli kiegészítő berendezés ívpont (XDP) párhuzamos üzemmódja)</p> <ul style="list-style-type: none"> <li>– Beállítás</li> <li>– Törlés</li> </ul>	*48 ( )	1 + a párba kapcsolt, vezetékes mellékállomás hívószáma 0

Szolgáltatás (Amikor tárcsázási hangot hall)	Alapbeállítás (új)	További számjegyek
1.7.13. A szolgáltatások beállításainak törlése mellékállomásán (Mellékállomási beállítások törlése)	*790 ( )	
1.8.1. Kilépés egy bejövő híváselosztási csoportból (Log-in/Log-out, Tranzakció [Ügyviteli idő]) Log-in (Bekapcsolódás) Log-out (Kilépés) Belépés/kilépés a Nincs készenlétben üzemmódba/üzemmódból	*736 ( )  *735 ( )	1 + ICD csoport mellékállomási száma/* 0 + ICD csoport mellékállomási száma/* 1 (Nincs készenlétben)/0 (Készenlétben)
<sup>2</sup> 1.8.2. Egy bejövő híváselosztási csoport hívás-állapotának megfigyelése és vezérlése (Bejövő híváselosztási csoport figyelése)	*739 ( )	ICD csoport mellékállomási száma
1.9.1. Ha kaputelefont / ajtónyitót csatlakoztatott Kaputelefon hívás Az ajtó kinyitása (Ajtónyitás)	*31 ( )  *55 ( )	a kaputelefon száma ( 2 számjegy) a kaputelefon száma ( 2 számjegy)
1.9.2. Ha fölérendelt alközpontot csatlakoztatott Külső szolgáltatások elérése (External Feature Access – EFA)	*60 ( )	szolgáltatás kód
1.9.3. Ha az alközponthoz hangposta rendszer csatlakozik Hívásátirányítás hangpostaládára (Hangposta integráció) – Mindkét hívástípusra – Külső hívások – Belső hívások	*710 ( )  *711 ( )  *712 ( )	0 (Törlés)/ 2 (Feltétel nélkül)/ 3 (Foglalt feltétellel)/ 4 (Nem jelentkezik feltétellel)/ 5 (Foglalt/nem jelentkezik feltétellel) + a hangposta mellékállomási hívószáma + #
1.10.1. Az Ön előző mellékállomási beállításainak használata (Átvitt mellékállomás)	*727 ( )	az Ön előző mellékállomási hívószáma + mellékállomási PIN

#### 4.2. Szolgáltatás hívószámok táblázata

Szolgáltatás (Amikor tárcsázási hangot hall)	Alapbeállítás (új)	További számjegyek
<p>2.1.1. Mellékállomás vezérlése</p> <p><sup>*1</sup> Másik mellékállomás lezárása vagy lezárásának megszüntetése (Távoli mellékállomás lezárása)</p> <ul style="list-style-type: none"> <li>– A lezárás megszüntetése</li> <li>– Lezárás</li> </ul>	<p>*782 ( )</p> <p>*783 ( )</p>	<p>mellékállomási hívószám</p> <p>mellékállomási hívószám</p>
<p><sup>*1</sup> 2.1.2. Az Időszolgálat üzemmód vezérlése</p> <ul style="list-style-type: none"> <li>– Nappali/Éjszakai/Ebédidő/Kávészünet</li> </ul>	<p>*780 ( )</p>	<p>0/1/2/3</p>
<p><sup>*1</sup> 2.1.4. Külső háttérzene bekapcsolása (Háttérzene [BGM] – külső)</p> <ul style="list-style-type: none"> <li>– Lejátszás</li> <li>– Leállítás</li> </ul>	<p>*35 ( )</p>	<p>KX-TDA100/KX-TDA200: a külső személykereső száma (1 számjegy)/ * + háttérzene száma (1 számjegy) KX-TDA15/KX-TDA30: 11</p> <p>KX-TDA100/KX-TDA200: a külső személykereső száma (1 számjegy)/ * + 0 KX-TDA15/KX-TDA30: 10</p>
<p><sup>*1</sup> 2.1.5. Kimenő üzenetek (OGM) (Bejelentkező szövegek/ Üdvözlések) felvétele</p> <ul style="list-style-type: none"> <li>– Felvétel</li> <li>– Lejátszás</li> <li>– Felvétel egy külső BGM (Háttérzene) (MOH – Zene tartásban lévő hívásoknak) portról</li> <li>– Törlés</li> </ul>	<p>*36 ( )</p>	<p>1 + az OGM lebegő mellékállomási hívószáma 2 + az OGM lebegő mellékállomási hívószáma KX-TDA100/KX-TDA200: 3 + a BGM port száma + az OGM lebegő mellékállomási hívószáma KX-TDA15/KX-TDA30: 31 + az OGM lebegő mellékállomási hívószáma 0 + az OGM lebegő mellékállomási hívószáma</p>
<p>3.1.1. Telefonjának egyéni beállításai (Mellékállomás programozása)</p> <p>Mellékállomási PIN kód kijelölése az Ön mellékállomásához (Mellékállomási PIN [Személyi azonosítási szám])</p> <ul style="list-style-type: none"> <li>– Beállítás</li> <li>– Törlés</li> </ul>	<p>*799 ( )</p>	<p>1 + mellékállomási PIN + # + ugyanaz a mellékállomási PIN + # 0 + a tárolt mellékállomási PIN</p>

<sup>\*1</sup>: Csak a rendszerfelelős

<sup>\*2</sup>: Csak a felügyelő

Szolgáltatás (Amikor foglaltsági, „Ne zavarj” vagy hívó hangot hall)	Alapértelmezés
1.2.4. Amikor a hívott vonal foglalt vagy nem jelentkezik Várakozó hívás hangjelzés küldése (Várakozó hívás jelzése foglalt mellékállomásnak)	1
A hívást visszautasító mellékállomás hívása (A hívásvédelem/"Ne zavarj" – DND megkerülése)	
Bekapcsolódás a fennálló hívásba (Befigyelés foglalt vonalra)	3
Várakozó üzenet jelzésének beállítása / A jelzést hagyó hívó visszahívása (Üzenethagyás – Várakozó üzenet jelzése)	
– Üzenethagyás	4
Másik mellékállomás megfigyelése (Hívások megfigyelése)	5
Foglalt vonal előzetes lefoglalása (Automatikus visszahívás – várakozás foglalt vonalra)/Automatikus visszahívás – várakozás foglalt vonalra beállítása ISDN vonalra (Hívásfelépítés foglalt előfizető felé [CCBS])	6
1.2.6. A hívásjelzési mód megváltoztatása (Átkapcsolható hívásjelzés – csengetéssel/beszédhanggal)	*

Szolgáltatás (Amikor hív vagy beszélgetést folytat)	Fix szám
1.4.5. Több résztvevős beszélgetés	
Beszélgetés közben további felek bevonása (Konferencia)	3
1.9.1. Ha kaputelefont/ajtónyitót csatlakoztatott	
Bármelyik mellékállomásról, miközben a kaputelefonon beszél	5

## 4.3. Mi ez a hang?

### 4.3.1. Mi ez a hang?

**Amikor a kézibeszélő a helyén van illetve az SP-PHONE/MONITOR gomb nincs lenyomva**

#### Csengetések

Az alábbi csengetések programozhatók, lehetővé téve, hogy felismerje a hívás típusát (külső, belső vagy kaputelefon hívás).

#### 1. típusú csengetés

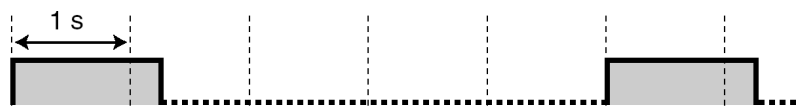

#### 2. típusú csengetés



#### 3. típusú csengetés



#### 4. típusú csengetés



**Amikor a kézibeszélőt felemelte illetve az SP-PHONE/MONITOR gombot lenyomta**

#### Tárcsázási hangok

#### 1. típusú tárcsázási hang

Normál



**2. típusú tárcsázási hang**

Beállította az alábbi szolgáltatások valamelyikét:

- Üzenethagyási lehetőség
- Háttérzene
- Hívásátirányítás
- Hívásátvétel letiltása
- Várakozó hívás jelzése
- Hívásvédelem / „Ne zavarj” (DND)
- Mellékállomás lezárása
- Befigyelés letiltása
- Forró drót
- Ébresztés

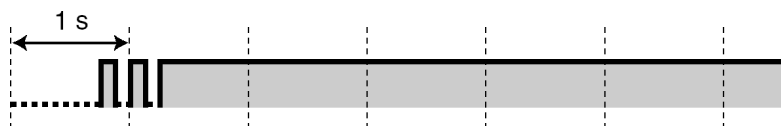
**3. típusú tárcsázási hang**

- Miután a hívás ideiglenes tartásba tételéhez lenyomta a TRANSFER vagy a Recall gombot, illetve egy pillanatra lenyomta a készülék villáját (pl. Partnerváltogatás)
- Miközben egy hívott hordozható készüléket keresnek
- Amikor a díjközlési kód bevittele folyik
- Amikor egy üzenet nélküli ébresztésre jelentkezik

**4. típusú tárcsázási hang**

Várakozó üzenet jelzést fogadott.

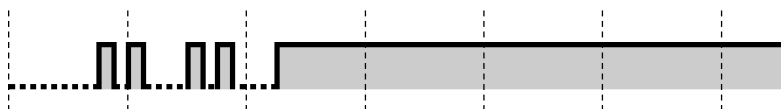
**Amikor hívásokat kezdeményez****Foglaltsági hang****Tájékoztató hang**

A fővonal, amelyet megpróbált lefoglalni, nincs kiosztva vagy elutasítás.

**1. típusú csengetési visszhang**

Normál csengetési visszhang



**2. típusú csengetési visszhang**

Speciális csengetési visszhang a DTMF beválasztáshoz (DISA)



**Hívásvédelem („Ne zavarj”/DND) hang**

A hívott mellékállomás elutasítja a bejövő hívásokat.



**Amikor felemeli kézibeszélőt illetve lenyomja az SP-PHONE/MONITOR gombot**

**Jelzőhangok**

**1. típusú hang**

Várakozó hívás jelzése

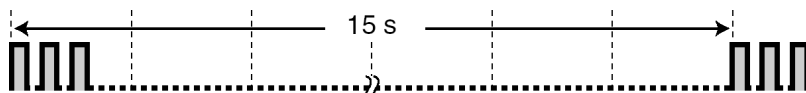

**2. típusú hang**

Egy hívás a megadott időtartamnál hosszabb ideig van tartásban.

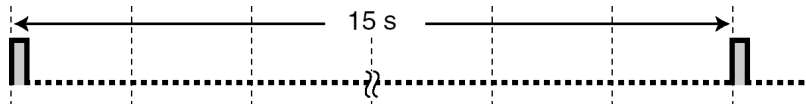

**Amikor egy külső féllel beszélget**

**Figyelmeztető hang**

A rendszer ezt a hangot a bontáshoz megadott időkorlát elérése előtt 15, 10 és 5 másodperccel küldi.

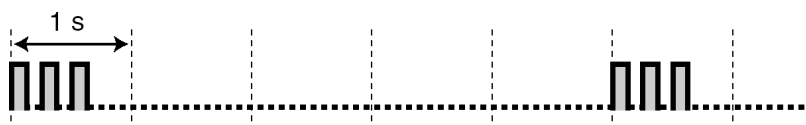

**Amikor beállítja a szolgáltatásokat vagy programoz**

**Nyugtázó hangok**

**1. típusú hang**

A szolgáltatás beállítása sikeresen befejeződött.



**2. típusú hang**

Külső hangszórón át érkező személykeresés előtt



**3. típusú hang**

Az alábbi szolgáltatások aktiválása előtt:

- Hívás kivétele tartásból
- Hívásátvétel
- Személykeresés/ Jelentkezés személykeresésre
- A hangszórón át érkező hívás fogadása

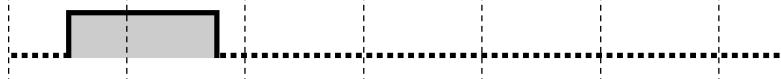



**4. típusú hang**

Konferencia beszélgetés létrehozása illetve kilépés a konferenciából

**5. típusú hang**

Egy hívást tartásba tettek.

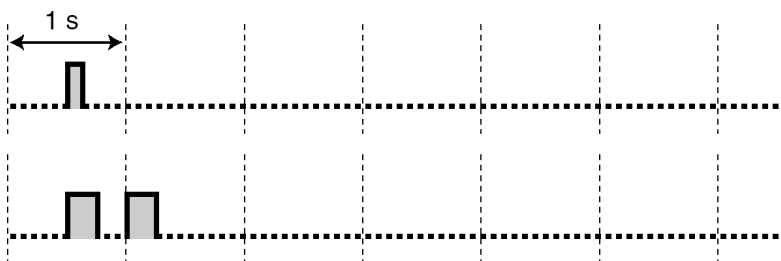

## 4.4. Változtatások az előző kiadáshoz képest

### 4.4.1. KX-TDA100/KX-TDA200 1.1. verzió

#### Új pontok

- 1.4.5. Több résztvevős beszélgetés  
Harmadik fél bevonása egy, az ISDN szolgáltatás használatával folytatott beszélgetés közben (Három résztvevős konferencia [3PTY]-ISDN segítségével)
- 1.6.3. Hangbemondás kezdeményezése és több résztvevős beszélgetés (közvetítéssel) (csak a KX-TDA30/KX-TDA100/KX-TDA200 típusnál)

#### Megváltozott pontok

- 1.1.1. Mielőtt a telefonokat üzemeltetné  
Ha Panasonic rendszerkészüléket használ  
– FLASH/RECALL
- 1.2.4. Amikor a hívott vonal foglalt vagy nem jelentkezik  
Várakozó üzenet jelzésének beállítása / A jelzést hagyó hívó visszahívása  
(Üzenethagyás – Várakozó üzenet jelzése  
– Az Ön mellékállomásán hagyott várakozó üzenet jelzéseinek törlése
- 1.11.1. A hívásnapló használata  
Hívás a Bejövő hívásnapló segítségével  
Hívás a Kimenő hívásnapló segítségével
- 1.11.2. A telefonkönyvek használata  
Hívás a telefonkönyv segítségével  
Nevék és számok tárolása  
Karakterek bevitele

## 4.4.2. KX-TDA30 1.1. verzió

### Új pontok

- 1.4.5. Több résztvevős beszélgetés  
Harmadik fél bevonása egy, az ISDN szolgáltatás használatával folytatott beszélgetés közben (Három résztvevős konferencia [3PTY]-ISDN segítségével)
- 1.6.3. Hangbemondás kezdeményezése és több résztvevős beszélgetés (közvetítéssel) (csak a KX-TDA30/KX-TDA100/KX-TDA200 típusnál)

### Megváltozott pontok

- 1.11.1. A hívásnapló használata  
Hívás a Bejövő hívásnapló segítségével  
Hívás a Kimenő hívásnapló segítségével
- 1.11.2. A telefonkönyvek használata  
Hívás a telefonkönyv segítségével  
Nevek és számok tárolása  
Karakterek bevitele

*Ez az oldal szándékosan maradt üresen.*

---

# **Tárgymutató**

**A**

A bejövő hívások elutasítása (DND – Hívásvédelem / „Ne zavarj”)	17, 96, 184
A bejövő hívások elutasítása (DND – Hívásvédelem / „Ne zavarj”)	96
A Call Center használata	109
A CCBS törlése	33, 182
A fejbeszélő használata (Fejbeszélős üzemmód)	77
A felhasználó által biztosított berendezések használata	116
A gombok egyéni beállításai	162
A háttérzene bekapcsolása (BGM)	103
A hívásdíjak megváltoztatása és mellékállomás vezérlése	167
A hívásjelzési mód megváltoztatása (Átkapcsolható hívásjelzés – csengetéssel / beszédhanggal)	40
A hívásvédelem / „Ne zavarj” – DND megkerülése	38, 189
A hívóra vonatkozó információ tárolása a mellékállomási (egyéni) gyorstárcsázáshoz	127, 129
A hívott fél közvetlen elérése bejövő fővonali hívásnál (DISA – DTMF beválasztás)	42
A kijelzési nyelv kiválasztása	153
A Korlátozási szint vezérlése (Tárcsázási hang átadás)	143
A Navigátor gomb/Beállítótárcsa (Jog Dial)/Hangerő gomb használata	13
A párhuzamosan csatlakoztatott telefonkészülék csengetésének beállítása (Párhuzamos telefon csatlakoztatás)	106
A programozási üzemmód beállításai	152
A rosszakarátú hívók azonosítása (Rosszakarátú hívás azonosítás [MCID])	52
A szolgáltatások beállításainak törlése mellékállomásán (Mellékállomási beállítások törlése)	108
A szolgáltatások törlése	160
A telefontkönyvek használata	130
A titkosság feloldása	72
A többi mellékállomás beállításainak megváltoztatása	140
Adatvonal biztosítás	104, 186
Ajtónyitás	117, 187
Alapvető hívásfajták	23
Alközpontjának egyéni beállításai (Rendszerprogramozás)	169
Alközponton belüli várakozó hívás	183
Általános fővonal (L-CO)	18, 162
Amikor a hívott vonal foglalt vagy nem jelentkezik	31
Annak megakadályozása, hogy mások használják az Ön telefonját (Mellékállomás lezárása)	87
Answering a Call from Another Telephone (Call Pickup)	48
Átirányítási csoport – Belső hívásokra	19, 163
Átirányítási csoport – Külső hívásokra	19, 163
Átirányítási csoport – Mindkét hívástípusra	19, 163
Átkapcsolható hívásjelzés – csengetéssel / beszédhanggal	40, 189
Átvitt jogosultság	41
Átvitt jogosultság	45, 182
Átvitt mellékállomás	125, 187
AUTO ANS (Auto Answer)/MUTE (Automatikus hívásfogadás/Némítás)	16
AUTO DIAL/STORE (Automatikus tárcsázás/Tárolás)	15
Automatikus fővonal elérés	24, 181
Automatikus tartás	59
Automatikus újratárcsázás	30
Automatikus visszahívás – várakozás foglalt vonalra	31, 189
Automatikus visszahívás – várakozás foglalt vonalra beállítása ISDN vonalra (Hívásfelépítés foglalt előfizető felé [CCBS])	32
Az ajtó kinyitása (Ajtónyitás)	117

Az alközpontban tárolt számok segítségével (Gyorstárcsázás alközponti (közös) rövidített hívószámokkal)	28
Az ANSWER / RELEASE (Hívásfogadás / Bontás) gomb használata	50
Az Automatikus visszahívás – várakozás foglalt vonalra törlése	32, 182
Az időszolgálat állapotának ellenőrzése	105
Az időszolgálat üzemmód átkapcsolási mód (Automatikus/Manuális)	20, 141, 164
Az időszolgálat üzemmód átkapcsolási módjának kiválasztása (Automatikus/Manuális)	141
Az Időszolgálat üzemmód vezérlése	141
Az időzített riasztó hívás beállítása (Ébresztés)	94
Az ikonok leírása	14, 170
Az Ön által utoljára tárcsázott szám újrahívása (Az utolsó szám újratárcsázása)	30
Az Ön előző mellékállomási beállításainak használata (Átvitt mellékállomás)	125
Az Ön hívása átvételének megtiltása a többi mellékállomás számára (Hívásátvétel letiltása)	48
Az Ön hívásába való belépés megtiltása (Befigyelés letiltása)	102
Az Ön mellékállomási hívószáma	13
Az Ön telefonszáma megjelenítésének letiltása a hívó fél telefonjának kijelzőjén (Kapcsolt vonal azonosságának korlátozása / tiltása [COLR])	100
Az Ön telefonszáma megjelenítésének letiltása a hívott fél telefonjának kijelzőjén (Hívó vonal azonosságának korlátozása / tiltása [CLIR])	101
Az Ön telefonszámának megjelenítése a hívott fél és a hívó fél telefonjának kijelzőjén (hívó / kapcsolt vonal azonosságának megjelenítése [CLIP/COLP])	99
Az Ön üzenetének megjelenítése a hívó fél kijelzőjén (Üzenethagyási lehetőség)	85
Az utolsó szám újratárcsázása	30, 181
Azonnali gyorstárcsázás	29

**B**

Beállítás távvezérléssel	45, 182
Beállítótárcsa (Jog Dial)	18
Befigyelés foglalt vonalra	37, 189
Befigyelés letiltása	102, 156, 186
Behallgatás engedélyezése mások számára (Kihangosítás felemelt kézbeszélő mellett)	76
Behallgatás felvétel alatti hívásba (Behallgatás hangpostaládába érkező hívásba [LCS])	121
Behallgatás hangpostaládába érkező hívásba	20, 121, 164
Behallgatás hangpostaládába érkező hívásba üzemmód beállítása	155
Bejövő híváselosztási csoport (ICD csoport)	19, 162
Bejövő híváselosztási csoport hívásállapotának megfigyelése	112, 187
Bejövő hívásnapló	126
Bekapcsolódás / Kilépés egy adott csoportnál	19, 163
Bekapcsolódás / Kilépés az összes csoportnál	19, 163
Bekapcsolódás a fennálló hívásba (Befigyelés foglalt vonalra)	37
Belső hívás	23
Beszélgetés felvétel átadása	20, 123, 164
Beszélgetés felvétel átadása egy gombnyomással	20, 123, 164
Beszélgetés két féllel felváltva (Partnerváltogatás)	59
Beszélgetés közben	53
Beszélgetés közben további felek bevonása (Konferencia)	67

Beszélgetés rögzítése	20, 123, 164	FWD N/A időzítő	156
<b>C</b>		FWD/DND beállítás üzemmód	82, 96
CANCEL (Törlés)	18	FWD/DND – Belső hívásokra	19, 162
CO (Fővonal)	15	FWD/DND – ciklikus átváltás üzemmód	82, 96
Csatlakoztatási példa	22	FWD/DND – Külső hívásokra	19, 162
Csengetések	190	<b>G</b>	
<b>D</b>		Gombnyomás kísérőhang beállítása	156
Dátum és időpont [000]	172	Gyorstárcsázás alközponti (közös) rövidített hívószámokkal	28, 181
Díjközlés	19, 163	Gyorstárcsázás egyéni rövidített hívószámokkal	27, 181
Díjközlési kód bevitel	26, 181	<b>H</b>	
Díjközlési kód bevitel (Díjközlési kód bevitel)	26	Ha az alközpontozó hangposta rendszer csatlakozik	119
DISA – DTMF bevitel	42	Ha fölérendelt alközpontot csatlakoztatott	118
<b>E</b>		Ha kaputelefont / ajtónyitót csatlakoztatott	116
Ébresztés	94, 185	Ha Panasonic rendszerkészüléket használ	15
Egy bejövő híváselosztási csoport hívásállapotának megfigyelése és vezérlése (Bejövő híváselosztási csoport figyelése)	112	Hangbemondás kezdeményezése / Jelentkezés hangbemondásra	88
Egy beszélgetés felvétele (Beszélgetés rögzítése)	123	Hangbemondás kezdeményezése és több résztvevős beszélgetés (közvetítéssel) (csak a KX-TDA30/KX-TDA100/KX-TDA200 típusnál)	91
Egy gombnyomásos (automatikus) tárcsázó	19, 27, 162	Hangerő gomb	18
Egy gombnyomásos tárcsázás kijelölési módjának kiválasztása	157	Hangok	13
Egy gombnyomással [Egy gombnyomásos (automatikus) tárcsázással]	27	Hangostelefon üzemmód	76
Egy hívás fogadása egy másik telefonról (Hívásátvitel)	48	Hangostelefon üzemmódú hívásfogadás	47
Egyedi fővonal (S-CO)	19, 162	Hangposta átadás	20, 119, 164
Egyénileg beállított gombok	18	Hangposta integráció	119, 187
Egygombos átadás	54	Harmadik fél belépésének engedélyezése az Ön hívásába (A titkosság feloldása)	72
Ellenőrzött kód bevitel	41, 182	Harmadik fél bevonása egy, az ISDN szolgáltatás használatával folytatott beszélgetés közben (Három résztvevős konferencia [3PTY]-ISDN segítségével)	73, 184
Előre beállított fél hívása a kézibeszélő felemelésével vagy az SP-PHONE/MONITOR gomb lenyomásával →		Három résztvevős konferencia [3PTY]-ISDN segítségével	73, 184
Forró drót	28, 181	Háttérzene (BGM)	103, 157, 186
Előre beprogramozott szám segítségével (Azonnali gyorstárcsázás)	29	Hibakeresés	178
Előtárcsázás	25	Hívás a Bejövő hívásnapló segítségével	126
Elsőbbségi vonal kijelölése – bejövő	154	Hívás a Kimenő hívásnapló segítségével	128
Elsőbbségi vonal kijelölése – kimenő	154	Hívás átadása	53
ENTER (Bevitel)	18	Hívás átadása	53
Érkező hívás bejelentése felemelt kézibeszélő mellett (OHCA)	98	Hívás átadása az ISDN szolgáltatás használatával (Hívásátadás [CT] – ISDN segítségével)	56
<b>F</b>		Hívás átadása külső félnek az alközponti szolgáltatás segítségével	54
Fejbeszélő	20, 164	Hívás átadása mellékállomásra az alközponton belül	53
Fejbeszélős üzemmód	77, 156	Hívás DTMF bevitelével	42
Felügyelet nélküli konferencia	70	Hívás kivétele tartásból	58, 183
Figyelmeztető hang	192	Hívás kivétele várakoztatásból	60
Fix gombok	15	Hívás korlátozás nélkül	41
FLASH/RECALL (Hurokmegszakítás/Újrahívás)	17	Hívás naplózás	19, 163
Foglalt vonal előzetes lefoglalása (Automatikus visszahívás – várakozás foglalt vonalra)	31	Hívás naplózás ICD csoportra	19, 163
Foglaltsági hang	191	Hívás tartása egy rendszer-parkoló-zónában (Hívás várakoztatása)	59
Fontos biztonsági és életvédelmi tájékoztató	3	Hívás tartásba tétele	57
Forró drót	28, 181	Hívás tartásba tétele	57, 183
Főközponti várakozó hívás	183	Hívás várakoztatása (Automatikus parkoló zóna)	19, 59, 163, 183
Főnök-titkári szolgáltatás	79	Hívás várakoztatása	19, 59, 163, 183
Fővonalcsoport (G-CO)	18, 162	Hívásainak átirányítása (Hívásátirányítás [FWD])	79
Fővonalcsoporton belüli vonal elérése	24, 181	Hívásainak átirányítása ISDN szolgáltatás használatával (Hívásátirányítás [CF] – ISDN segítségével)	83
Fővonalon hívás fogadása bármelyik mellékállomásról (TAFAS)	49, 183	Hívásátadás (CT) – ISDN segítségével	56, 183
Függelék	177	Hívásátirányítás (CF) – ISDN segítségével	83, 184
		Hívásátirányítás (FWD)	17, 79

Hívásátírányítás (FWD)/Hívásvédelem (DND) – Mindkét hívástípusra	19, 162	Kijelzős rendszerkészülék használata	126
Hívásátírányítás [FWD] saját, bejövő híváselosztási csoportjáról	81	Kilépés a konferenciából (Felügyelet nélküli konferencia)	70
Hívásátírányítás hangpostaládára (Hangposta integráció)	119	Kilépés a konferenciából (Kilépés a három résztvevős konferenciából)	71
Hívásátvétel	48	Kilépés egy bejövő híváselosztási csoportból (Log-In / Log-Out, Tranzakció [Ügyviteli idő])	109
Hívásátvétel letiltása	48, 183	Kimenő hívásnapló	128
Hívásfelépítés foglalt előfizető felé (CCBS)	32, 189	Kimenő üzenetek (OGM) (Bejelentkező szövegek/Üdvözlések) felvétele	145
Hívásfogadás	17, 20, 50, 163	Kimenő üzenetek (OGM)	145, 188
Hívásfogadás a kézibeszélő felemelése nélkül (Hangostelefon üzemmódú hívásfogadás)	47	Kizárólagos tartás	57
Híváskezdeményezés a zártcélú (magán) hálózatba (társközponti vonal elérése)	25	Konferencia	17, 19, 67, 163
Hívások átírányítása	79	Korlátozások	14
Hívások fogadása	46	Kötelező automatikus hívásfogadás kiválasztása	155
Hívások kezdeményezése	23	Közös (alközponti) rövidített hívószámok [001]	173
Hívások megfigyelése	38, 189	Közös (alközponti) rövidített hívószámok neve [002]	174
Hívások vétele	46	Közvetítés	91, 185
Hívásvédelem („Ne zavarj”) (DND) hang	192	Közvetlen állomásválasztás (DSS)	19, 162
Hívó/kapcsolt vonal azonosságának megjelenítése (CLIP/COLP)	99, 153, 186	Külső (fővonal) fél hívása	24
Hívó vonal azonosságának korlátozása/tiltása (CLIR)	20, 101, 153, 164, 186	Külső hangszórón jelentkező hívás fogadása (Fővonal) hívás fogadása bármelyik mellékállomárról [TAFAS])	49
Hogyan kell a lépéseket követni	21	Külső háttérzene (BGM)	144, 188
HOLD (Tartás)	16	Külső háttérzene bekapcsolása (BGM)	144
Hordozható készülékének (PS) bejelentkezése (regisztráció)	12	Külső szolgáltatások elérése (EFA)	19, 118, 163, 187
Hordozható készülékének párhuzamos használata egy vezetékes telefontal (Zsinór nélküli kiegészítő berendezés ivpont (XDP) párhuzamos üzemmódja)	107	Külső szolgáltatások elérése [EFA]	118
Hozzáférés a rendszerszolgáltatásokhoz	137	KX-TDA100/KX-TDA200 1.1. verzió	194
Hurry-up (Sürgős)	19, 163	KX-TDA30 1.1 verzió	195
<b>I</b>		<b>L</b>	
Időszolgálat (Nappali/Éjszakai/Ebédidő/ Kávészünet)	20, 105, 141, 163, 188	LCS üzemmód beállítás (Hívásfogadás után)	155
INTERCOM (Belső hívás)	16	Log-In/Log-Out (Bekapcsolódás/kilépés)	19, 109, 163, 187
ISDN szolgáltatás	20, 164	<b>M</b>	
ISDN szolgáltatások elérése (Hozzáférés az ISDN szolgáltatásokhoz)	39	Manuális várólista újrainyítása	115
ISDN szolgáltatások elérése	39	Másik mellékállomás hívása	23
ISDN-tartás	20, 164	Másik mellékállomás megfigyelése (Hívások megfigyelése)	38
<b>J</b>		Mellékállomás elektronikus lezárása → Mellékállomás lezárása	87, 157, 185
Jelentkezés a főközpontból érkező, várakozó hívás jelzésre	66	Mellékállomás lezárása	157, 185
Jelentkezés alközponton belüli várakozó hívásra	63	Mellékállomás lezárása távvezérléssel → Távoli mellékállomás lezárása	140, 188
Jelentkezés személykeresésre/Személykeresés letiltása	90	Mellékállomás programozása	150
Jelentkezés várakozó hívásra	63	Mellékállomás vezérlése	140
Jelzőhangok	192	Mellékállomása memóriájában tárolt számok segítségével (Gyorstárcsázás egyéni rövidített hívószámokkal)	27
<b>K</b>		Mellékállomási beállítások törlése	108, 187
Kapcsolt vonal azonosságának korlátozása / tiltása (COLR)	20, 100, 164, 186	Mellékállomási gyorstárcsázás → Gyorstárcsázás egyéni rövidített hívószámokkal	27, 181
Kaputelefon hívás	116, 187	Mellékállomási hívószám [003]	174
Karakterek bevitelle	131	Mellékállomási név [004]	175
Kezelő hívása	24, 181	Mellékállomási PIN (Személyi azonosítási szám)	150, 157, 188
„Kezelői” OHCA	98	Mellékállomási PIN kód kijelölése az Ön mellékállomásához (Mellékállomási PIN [Személyi azonosítási szám])	150
Kézibeszélő/Fejbészélő kiválasztás → Fejbészélős üzemmód	77, 156	Mellékállomások Bekapcsolódási / Kilépési (Log-in/Log-out) állapotának figyelése és átkapcsolása	113
Kiemelkedő szolgáltatások	2	Mellékállomásról programozott szolgáltatások alaphelyzetbe állítása → Mellékállomási beállítások törlése	108, 187
Kihangosítás felemelt kézibeszélő mellett	76	Mi ez a hang?	190
Kijelző	13	Mielőtt a telefonokat üzemeltetné	12
Kijelző átkapcsolás üzemmód	153	Mielőtt elhagyná helyét	79
Kijelző megvilágítás kiválasztása	153	Milyen típusú telefonkészülékek alkalmazhatók?	12
		Miután új helyre költözött az irodában	125
		MODE (Üzemmód)	18



MONITOR	16	Telefonjának egyéni beállításai (Mellékállomás	
Működés	11	programozása)	150
<b>N</b>		Telefonjának és alközpontjának egyéni beállításai	149
Navigátor gomb	18	Telefonkönyv és hívásnapló lezárása	157
Némítás	75	Terminate (Befejezés)	19, 163
Nevek és számok tárolása	130	Több résztvevős beszélgetés	67
Nyugtázó hangok	192	TRANSFER (Átadás)	16
		Tranzakció (Ügyviteli idő)	19, 109, 163
<b>P</b>		<b>U</b>	
Párhuzamos telefon csatlakoztatás	106, 154, 186	Újratárcsázás	15, 30
Partnerváltogatás	61	Üzenethagyás – Várakozó üzenet jelzése	34, 182, 189
PAUSE (Szünet)	15	Üzenethagyási lehetőség	85, 155, 185
Példák	14	<b>V</b>	
PROGRAM	17	Változtatások az előző kiadáshoz képest	194
Programozási információ	166, 169	Várakozó hívás átirányítása (Manuális várólista	
Programozható szolgáltatás (PF)	18	újraírányítása)	115
<b>R</b>		Várakozó hívás hangjelzés	189
Release (Bontás)	18, 20, 50, 164	Várakozó hívás hangjelzés küldése (BSS) → Várakozó	
Rendszer (alközponti) jelszó	169	hívás jelzése foglalt mellékállomásnak (Kopogtatás)	33
Rendszer riasztás	19, 163	Várakozó hívás hangjelzés küldése (Várakozó hívás jelzése	
Rendszerfelelős programozás	166, 167	foglalt mellékállomásnak)	33
Rendszerfelelősi jelszó	166	Várakozó hívás hangjelzés típusának kiválasztása	155
Rendszerfelelősi szolgáltatások	139	Várakozó hívás jelzés vétele (Várakozó hívás jelzése /	
Rendszerprogramozás	169, 172	Érkező hívás bejelentése felemelt kézibeszélő mellett	
Rendszerszolgáltatások elérése (Hozzáférés a		[OHCA] / „Kezelő” OHCA)	98
rendszerszolgáltatásokhoz)	137	Várakozó hívás jelzése foglalt mellékállomásnak	33, 63, 98, 185
Rosszakaratú hívás azonosítás (MCID)	52, 183	Várakozó hívás kiválasztása	155
<b>S</b>		Várakozó hívások állapotának megfigyelése	112
Saját hívási jogainak (kategóriájának) használata egy másik		Várakozó üzenet	15, 19, 162
mellékállomáson (Átvitt jogosultság)	41	Várakozó üzenet egy másik mellékállomáshoz	19, 162
Saját, személyes üzenet	156	Várakozó üzenet jelzésének beállítása/A jelzést hagyó hívó	
SELECT (Választás)	18	visszahívása (Üzenethagyás – Várakozó üzenet	
SHIFT (Váltó)	18	jelzése)	34
Soft (Szoftver) gombok	16	Vezérlő szolgáltatások	140
SP-PHONE (Hangostelefon)	15	VOICE CALL/MUTE (Beszédhívás/Némítás)	17
Sürgős átadás → Manuális várólista újraírányítása	115	Vonalának védelme a jelzőhangoktól (Adatvonal biztosítás)	104
Személykeresés	88	<b>Z</b>	
Személykeresés és hívásátadás	88	Zsinór nélküli kiegészítő berendezés ívpont (XDP)	
Személykeresés tiltás	90, 156	párhuzamos üzemmódja	107, 186
Személykereső csoport	88, 185		
Szolgáltatás hívószámok	12		
Szolgáltatás hívószámok táblázata	181		
Szolgáltatások beállítása	152		
Szükséges telefonkészülék	166, 169		
<b>T</b>			
Tájékoztató hang	191		
Tárcsázás egyszerű módon	27		
Tárcsázási hang átadás	143		
Tárcsázási hangok	190		
Tarifa (Dij) referencia	19, 163		
Társközponti vonal elérése	25, 181		
Tartás	57		
Távhíváskorlátozás/Hívás tiltás	20, 164		
Távoli mellékállomás lezárása	140, 188		
Telefonjának beállítása az Ön igényeinek megfelelően	94		
Telefonjának beállítása egy másik mellékállomásról vagy a			
DTMF beválasztás segítségével (Beállítás			
távvezérléssel)	45		

## Megfelelőségi nyilatkozat:

A Panasonic Communications Co., Ltd. kijelenti, hogy ez a Digitális alközpont megfelel a rádióberendezésekről és az elektronikus hírközlő végberendezésekről szóló (R&TTE) 1999/5/EC irányelv által előírt követelményeknek.

Az ebben az útmutatóban leírt Panasonic termékekre vonatkozó megfelelőségi nyilatkozatok letölthetők az alábbi webcímről:

<http://doc.panasonic-tc.de>

**Panasonic Communications Co., Ltd.**

1-62, 4-chome, Minoshima, Hakata-ku, Fukuoka 812-8531, Japan

**Szerzői jog:**

Jelen kézikönyv szerzői jogával a Panasonic Communication Co., Ltd. (PCC) rendelkezik.

Ön ezt a kézikönyvet kizárólag belső használatra, ehhez a típushoz nyomtathatja ki. Ettől a felhasználástól eltekintve, a szerzői jogra vonatkozó törvények értelmében, a kézikönyv egészének vagy akár csak egy részének bármilyen más formában való reprodukálása tilos a PCC előzetes, írásos engedélye nélkül.

© 2004 Panasonic Communication Co., Ltd. Minden jog fenntartva.

**PSQX3246YA** KK0704TK1114